

**O‘ZBEKISTON RESPUBLIKASI OLIY VA O‘RTA MAXSUS  
TA‘LIM VAZIRLIGI**

**URGANCH DAVLAT UNIVERSITETI**

# **ILM SARCHASHMALARI**

*Jurnal O‘zbekiston Respublikasi Vazirlar Mahkamasi huzuridagi Oliy attestatsiya komissiyasining  
FILOLOGIYA, FALSAFA, FIZIKA-MATEMATIKA hamda PEDAGOGIKA fanlari bo‘yicha doktorlik  
dissertatsiyalari asosiy ilmiy natijalarini chop etish tavsiya etilgan ilmiy nashrdir.*

**11.2022**

**научно-теоретический, методический журнал  
Издаётся с 2001 года**

**Urganch – 2022**

**“ILM SARCHASHMALARI”** ilmiy-nazariy, metodik jurnal

Bosh muharrir, filologiya fanlari bo'yicha falsafa doktori, dotsent **YO'LDOSHEV Ro'zimboy**

**TAHRIR HAY'ATI:**

**ABDULLAYEV Bahrom**, fizika-matematika fanlari doktori (UrDU),  
**ABDULLAYEV Ikrom**, biologiya fanlari doktori, professor (Xorazm Ma'mun akademiyasi),  
**ABDULLAYEV Ilyos**, iqtisod fanlari doktori, professor (UrDU),  
**ABDULLAYEV Ravshanbek**, tibbiyot fanlari doktori, professor (TATU UF),  
**ABDULLAYEV O'tkir**, tarix fanlari doktori (UrDU),  
**ALEUOV Userbay**, pedagogika fanlari doktori, professor (Nukus davlat Pedagogika instituti),  
**BERDIMUROTOVA Alima**, falsafa fanlari doktori, professor (QDU),  
**DAVLETOV Sanjarbek**, tarix fanlari doktori (UrDU),  
**DO'SCHONOV Tangribegan**, iqtisod fanlari doktori, professor (UrDU),  
**HAJIYEVA Maqsuda**, falsafa fanlari doktori, professor (UrDU),  
**IBRAGIMOV Zafar**, fizika-matematika fanlari bo'yicha falsafa doktori, dotsent (PhD, UrDU),  
**IBRAGIMOV Zair**, fizika-matematika fanlari bo'yicha falsafa doktori (PhD, AQSH),  
**IMOMQULOV Sevdiyor**, fizika-matematika fanlari doktori (UrDU),  
**JUMANIYAZOV Maqsud**, texnika fanlari doktori, professor (UrDU),  
**JUMANIYOZOV Otaboy**, filologiya fanlari nomzodi, professor (UrDU),  
**KALANDAROV Aybek**, filologiya fanlari bo'yicha falsafa doktori (PhD, mas'ul kotib, UrDU),  
**KAVALYAUSKAS Vidas**, gumanitar fanlar doktori, professor (Litva universiteti),  
**NAVRUZOV Qurolboy**, fizika-matematika fanlari doktori, professor (UrDU),  
**OLLAMOV Yarash**, yuridik fanlari nomzodi, dotsent (O'zbekiston Respublikasi Prezidentining Xorazm viloyatidagi Xalq qabulxonasi bosh mutaxassisi),  
**OTAMURODOV Sa'dulla**, falsafa fanlari doktori, professor (Toshkent, Kimyo-texnologiya instituti),  
**PRIMOV Azamat**, filologiya fanlari bo'yicha falsafa doktori, dotsent (UrDU),  
**QUTLIYEV Uchqun**, fizika-matematika fanlari doktori, professor (UrDU),  
**RO'ZIYEV Erkinboy**, pedagogika fanlari doktori, professor (UrDU),  
**SADULLAYEV Azimboy**, fizika-matematika fanlari doktori, akademik (O'zMU),  
**SADULLAYEVA Nilufar Azimovna**, filologiya fanlari doktori (O'zMU),  
**SAGDULLAYEV Anatoliy**, tarix fanlari doktori, akademik (O'zMU),  
**SALAYEV San'atbek**, iqtisod fanlari doktori, professor (Xorazm viloyati hokimligi),  
**SALAYEVA Muhabbat**, pedagogika fanlari doktori (UrDU),  
**SATIPOV G'oiptazar**, qishloq xo'jalik fanlari doktori, professor (UrDU),  
**XODJANIYOZOV Sardor**, pedagogika fanlari doktori, dotsent (bosh muharrir o'rinbosari, (UrDU),  
**YOQUBOV Jamoliddin**, filologiya fanlari doktori, professor (O'zDJTU),  
**O'ROZBOYEV Abdulla**, filologiya fanlari doktori (UrDU),  
**O'ROZBOYEV G'ayrat**, fizika-matematika fanlari doktori (UrDU),  
**G'AYIPOV Dilshod**, filologiya fanlari doktori, dotsent (UrDU).

**JURNAL 2001-YILDAN CHIQA BOSHLAGAN•JURNAL  
OYDA BIR MARTA NASHR QILINADI•2022 11(185)**

**MUASSIS:** Urganch davlat universiteti•Jurnal O'zbekiston Respublikasi Prezidenti Administratsiyasi huzuridagi Axborot va ommaviy kommunikatsiyalar agentligida 2020-yil 11-noyabrda ro'yxatdan o'tgan•**GUVOHNOMA № 1131.**

**Umirqulova Gulhayo Husniddin qizi (Buxoro davlat universiteti Matematik analiz kafedrası o‘qituvchisi)  
PANJARADAGI UCH ZARRACHALI SISTEMA GAMILTONIANIGA MOS KANAL  
OPERATORLAR**

**Annotatsiya.** Mazkur maqolada  $d$  – o‘lchamli panjaradagi uchta zarracha sistema Gamiltoniani chiziqli, chegaralangan va o‘z-o‘ziga qo‘shma operator sifatida o‘rganilgan. Bu Gamiltonianga mos ikkita kanal operatorlar qurilgan va ularning spektrlari tavsiflangan.

**Аннотация.** В данной статье Гамильтониан системы трех частиц на  $d$  – мерной решетке изучаются как линейный, ограниченный и самосопряженный оператор. Построены две канальные операторы, соответствующие этому Гамильтониану, и описаны их спектры.

**Annotation.** In the present paper, a Hamiltonian of a system of three particles on a  $d$  – dimensional lattice is considered as a linear, bounded and self-adjoint operator. Two channel operators corresponding to this Hamiltonian are constructed and their spectrum are described.

**Kalit so‘zlar:** panjara, zarrachalar sistemasi, Gamiltonian, kanal operator, yoyiluvchi operator, spektr.

**Ключевые слова:** решетка, система частиц, Гамильтониан, оператор канала, разложимый оператор, спектр.

**Key words:** lattice, system of particles, Hamiltonian, channel operator, decomposable operator, spectrum.

Uch zarrachali diskret Shryodinger operatorlari [1,2,3] va uch zarrachali sistemaga mos model operatorlarining [4,5] muhim spektrlari ko‘plab ishlarda o‘rganilgan. Muhim spektrni o‘rganishda odatda Veyl mezoni, Fredgolmning analitik teoremasi va Faddeyev tenglamasidan foydalaniladi. Ushbu maqolada  $d$  – o‘lchamli panjaradagi uchta zarrachalar sistemasiga mos Gamiltonian qaralgan. Uning Hilbert fazosidagi chiziqli, chegaralangan va o‘z-o‘ziga qo‘shma operator ekanligi ta’kidlab o‘tilgan. Model operator muhim spektrini tadqiq qilishda foydalanish uchun qulay bo‘lgan ikkita kanal operatorlar kiritilgan. Kanal operatorlar ta’sir qiluvchi fazolarning to‘g‘ri yig‘indiga yoyilishidan foydalanib, kanal operatorlarning ham to‘g‘ri integral yig‘indiga yoyilishi ko‘rsatilgan. Bunda ikkita Fridriks modellari oilasi hamda ularga mos Fredgolm determinantlari qurilgan. So‘ngra kanal operatorlarning spektri Fridriks modellari oilasining spektri orqali tavsiflangan.

$d \in \mathbb{N}$  natural soni uchun  $T^d := (-\pi; \pi]^d$  orqali  $d$  o‘lchamli tori belgilaymiz. Faraz qilaylik,  $T^1 := (-\pi; \pi]$  bo‘lsin.  $T^1$  to‘plamda qo‘shish va songa ko‘paytirish amallarini haqiqiy sonlarni  $2\pi$  modul bo‘yicha qo‘shish va songa ko‘paytirish sifatida kiritamiz, masalan,

$$\frac{\pi}{2} + \pi = \frac{3\pi}{2} = -\frac{\pi}{2} \pmod{2\pi}, \quad 6 \cdot \frac{\pi}{5} = 2\pi - \frac{4\pi}{5} = -\frac{4\pi}{5} \pmod{2\pi}.$$

Yuqoridagi kabi aniqlangan  $T^1$  to‘plamga bir o‘lchamli tor deyiladi.  $d \in \mathbb{N}$  natural soni uchun  $T^d$  orqali  $d$  o‘lchamli tori, ya’ni  $T^d = \underbrace{T^1 \times T^1 \times \dots \times T^1}_{d \text{ marta}}$  ni belgilaymiz.  $(T^d)^2$  da aniqlangan

kvadrati bilan integrallanuvchi (umuman olganda kompleks qiymatlarni qabul qiluvchi) simmetrik funksiyalarning Hilbert fazosi bo‘lgan  $L_2^s((T^d)^2)$  fazoda

$$H_{\mu, \lambda}^{(\gamma)} := H_0^{(\gamma)} - \mu(V_1 + V_2) - \lambda V_3, \quad (1)$$

tenglik orqali aniqlanuvchi Gamiltonianni qaraymiz. Bunda  $\mu, \lambda > 0$  ta’sirlashish parametrlari,  $H_0^{(\gamma)}$  qo‘zg‘almas operator  $E_\gamma(\cdot, \cdot)$  funksiyaga ko‘paytirish operatori kabi aniqlangan, ya’ni,

$$(H_0^{(\gamma)} f)(x, y) = E_\gamma(x, y) f(x, y),$$

$$E_\gamma(x, y) := \varepsilon(x) + \varepsilon(y) + \gamma \varepsilon(x + y), \quad \varepsilon(x) := 1 - \cos(nx), \quad n \in \mathbb{N}.$$

$V_\alpha$ ,  $\alpha = 1, 2, 3$  – operatorlar esa lokal bo‘lmagan potensial operatorlari bo‘lib, quyidagi ko‘rinishdagi xususiy integrallari operatorlardir:

$$(V_1 f)(x, y) = v(y) \int_{T^d} v(t) f(x, t) dt, \quad (V_2 f)(x, y) = v(x) \int_{T^d} v(t) f(t, y) dt, \\ (V_3 f)(x, y) = \int_{T^d} f(t, x + y - t) dt.$$

$V_1$  va  $V_2$  operatorlar yadrosida ishtirok etuvchi  $v(\cdot)$  funksiya  $T^d$  da aniqlangan haqiqiy qiymatli uzluksiz funksiya.

Funksionl analiz elementlaridan foydalanib, (1) tenglik yordamida ta’sir qiluvchi  $H_{\mu, \lambda}^{(\gamma)}$  operator  $L_2^s((T^d)^2)$  Hilbert fazosida chiziqli, chegaralangan va o‘z-o‘ziga qo‘shma ekanligini ko‘rsatish mumkin.

$H_{\mu, \lambda}^{(\gamma)}$  operatorning muhim spektrini tadqiq qilish maqsadida kanal operatorlar deb ataluvchi ikkita operatorni kiritamiz. Bunday operatorlar  $L_2((T^d)^2)$  Hilbert fazosida

$$H_\mu^{(\gamma, 1)} := H_0^{(\gamma)} - \mu V_1, \quad H_\lambda^{(\gamma, 2)} := H_0^{(\gamma)} - \lambda V_3$$

tengliklar orqali aniqlanadi. Hosil bo‘lgan  $H_\mu^{(\gamma, 1)}$  va  $H_\lambda^{(\gamma, 2)}$  operatorlar ham  $H_{\mu, \lambda}^{(\gamma)}$  operator kabi  $L_2((T^d)^2)$  Hilbert fazosida ta’sir qiluvchi chiziqli, chegaralangan va o‘z-o‘ziga qo‘shma operatorlardir.

$L_2((T^d)^2)$  Hilbert fazoning

$$L_2((T^d)^2) = \int_{T^d} \oplus L_2(T^d) dk$$

to‘g‘ri integralga yoyilmasidan  $H_\mu^{(\gamma, 1)}$  va  $H_\lambda^{(\gamma, 2)}$  operatorlar uchun

$$H_\mu^{(\gamma, 1)} = \int_{T^d} \oplus (h_\mu^{(\gamma, 1)}(k) + \varepsilon(k)I) dk, \quad H_\lambda^{(\gamma, 2)} = \int_{T^d} \oplus (h_\lambda^{(\gamma, 2)}(k) + \gamma \varepsilon(k)I) dk$$

to‘g‘ri integralga yoyilmalar kelib chiqadi. Bunda  $I$  orqali  $L_2(T^d)$  Hilbert fazosidagi birlik operator belgilangan,  $h_\mu^{(\gamma, 1)}(k)$  va  $h_\lambda^{(\gamma, 2)}(k)$  operatorlar esa  $L_2(T^d)$  Hilbert fazosida

$$h_\mu^{(\gamma, 1)}(k) := h_0^{(\gamma, 1)}(k) - \mu v_1, \quad k \in T^d, \quad h_\lambda^{(\gamma, 2)}(k) := h_0^{(\gamma, 2)}(k) - \lambda v_2, \quad k \in T^d$$

kabi ta’sir qiluvchi va Fridriks modellari oilasi deb ataluvchi operatorlar bo‘lib,

$$(h_0^{(\gamma, 1)}(k)f)(x) = (\varepsilon(x) + \gamma \varepsilon(k + x))f(x), \quad (v_1 f)(x) = v(x) \int_{T^d} v(t) f(t) dt, \\ (h_0^{(\gamma, 2)}(k)f)(x) = (\varepsilon(x) + \varepsilon(k - x))f(x), \quad (v_2 f)(x) = \int_{T^d} f(t) dt.$$

Kiritilgan  $h_\mu^{(\gamma, 1)}(k)$  va  $h_\lambda^{(\gamma, 2)}(k)$  operatorlar  $L_2(T^d)$  Hilbert fazosida chiziqli, chegaralangan va o‘z-o‘ziga qo‘shma ekanligini oson ko‘rsatish mumkin.

Cekli o‘lchamli qo‘zg‘alishlarda muhim spektrning o‘zgarishligi haqidagi Veyl teoremasiga ko‘ra,  $h_\mu^{(\gamma, 1)}(k)$  operatorning muhim spektri  $h_0^{(\gamma, 1)}(k)$  operatorning muhim spektri bilan, xuddi shuningdek,  $h_\lambda^{(\gamma, 2)}(k)$  operatorning muhim spektri  $h_0^{(\gamma, 2)}(k)$  operatorning muhim spektri bilan ustma-ust tushadi va quyidagi

$$\sigma_{ess}(h_\mu^{(\gamma, 1)}(k)) = [m_1^{(\gamma)}(k); M_1^{(\gamma)}(k)], \quad \sigma_{ess}(h_\lambda^{(\gamma, 2)}(k)) = [m_2(k); M_2(k)]$$

tengliklar o‘rinlidir, bu yerda

$$m_1^{(\gamma)}(k) := \min_{k \in T^d} (\varepsilon(x) + \gamma \varepsilon(k + x)), \quad M_1^{(\gamma)}(k) := \max_{k \in T^d} (\varepsilon(x) + \gamma \varepsilon(k + x)), \\ m_2(k) := \min_{k \in T^d} (\varepsilon(x) + \varepsilon(k - x)), \quad M_2(k) := \max_{k \in T^d} (\varepsilon(x) + \varepsilon(k - x))$$

formulalar orqali aniqlanadi.

Har bir fiksirlangan  $\mu, \lambda, \gamma > 0$  sonlari va  $k \in T$  element uchun mos ravishda  $C \setminus [m_1^{(\gamma)}(k); M_1^{(\gamma)}(k)]$  va  $C \setminus [m_2(k); M_2(k)]$  sohada analitik bo'lgan

$$\Delta_{\mu}^{(\gamma,1)}(k, z) := 1 - \mu \int_{T^d} \frac{v^2(t)dt}{\varepsilon(t) + \gamma\varepsilon(k+t) - z}, \quad \Delta_{\lambda}^{(2)}(k, z) := 1 - \lambda \int_{T^d} \frac{dt}{\varepsilon(t) + \varepsilon(k-t) - z}$$

yordamchi funksiyalarni kiritamiz.

Xususiyatiga ko'ra,  $\Delta_{\mu}^{(\gamma,1)}(k, \cdot)$  va  $\Delta_{\lambda}^{(2)}(k, \cdot)$  funksiyalarga mos ravishda  $h_{\mu}^{(\gamma,1)}(k)$  va  $h_{\lambda}^{(2)}(k)$  operatorlarga mos Fredgolm determinantlari deyiladi.

**1-lemma.** Har bir fiksirlangan  $k \in T$  element va  $\mu, \gamma > 0$  sonlari uchun  $z \in C \setminus [m_1^{(\gamma)}(k); M_1^{(\gamma)}(k)]$  soni  $h_{\mu}^{(\gamma,1)}(k)$  operatorning xos qiymati bo'lishi uchun  $\Delta_{\mu}^{(\gamma,1)}(k, z) = 0$  bo'lishi zarur va yetarlidir.

**Isbot. Zaruriylik.** Faraz qilaylik,  $z \in C \setminus [m_1^{(\gamma)}(k); M_1^{(\gamma)}(k)]$  soni  $h_{\mu}^{(\gamma,1)}(k)$

operatorning xos qiymati,  $f \in L_2(T^d)$  esa unga mos xos funksiya bo'lsin. U holda

$f$  funksiya  $h_{\mu}^{(\gamma,1)}(k)f = zf$  xos qiymatga nisbatan tenglamani, ya'ni,

$$(\varepsilon(x) + \gamma\varepsilon(k+x))f(x) - \mu v(x) \int_{T^d} v(t)f(t)dt = zf(x)$$

tenglikni qanoatlantiradi.

$z \notin [m_1^{(\gamma)}(k); M_1^{(\gamma)}(k)]$  bo'lganligi bois barcha  $x \in T^d$  lar uchun

$$\varepsilon(x) + \gamma\varepsilon(k+x) - z \neq 0$$

munosabat bajariladi. Endi

$$(\varepsilon(x) + \gamma\varepsilon(k+x) - z)f(x) = \mu v(x) \int_{T^d} v(t)f(t)dt. \quad (2)$$

(2) tenglamaga quyidagicha belgilash kiritamiz:

$$a = \int_{T^d} v(t)f(t)dt. \quad (3)$$

U holda (2) tenglikdan  $f(x)$  uchun quyidagi ifodani topib olamiz:

$$f(x) = \frac{\mu v(x)a}{\varepsilon(x) + \gamma\varepsilon(k+x) - z}. \quad (4)$$

$f(x)$  uchun topilgan (4) ifodani (3) tenglikga qo'yamiz va

$$a = \int_{T^d} v(t) \frac{\mu v(t)a}{\varepsilon(t) + \gamma\varepsilon(k+t) - z} dt$$

tenglikni, ya'ni,

$$a \left( 1 - \mu \int_{T^d} \frac{v^2(t)}{\varepsilon(t) + \gamma\varepsilon(k+t) - z} dt \right) = 0. \quad (5)$$

tenglikni hosil qilamiz. Agar (5) tenglikda  $a = 0$  bo'lsa, u holda (4) tenglikga ko'ra,  $f(x) = 0$  hosil bo'ladi. Bu esa  $f(x)$  ning xos funksiya ekanligiga zid.

Demak,  $a \neq 0$ . Shu sababli (5) tenglikdan

$$1 - \mu \int_{T^d} \frac{v^2(t)}{\varepsilon(t) + \gamma\varepsilon(k+t) - z} dt = 0,$$

ya'ni  $\Delta_{\mu}^{(\gamma,1)}(k, z) = 0$  ekanligi kelib chiqadi.

**Yetarliligi.** Faraz qilaylik, biror  $z_0 \in C \setminus [m_1^{(\gamma)}(k); M_1^{(\gamma)}(k)]$  soni uchun  $\Delta_{\mu}^{(\gamma,1)}(k, z_0) = 0$  bo'lsin. U holda

$$f(x) = \frac{\mu v(x)a}{\varepsilon(x) + \gamma\varepsilon(k+x) - z_0}$$

funksiya  $h_\mu^{(\gamma,1)}(k)f = z_0f$  tenglikni qanoatlantirishi va  $f \in L_2(T^d)$  ekanligini ko'rsatamiz.

Haqiqatan ham,

$$\begin{aligned} (h_\mu^{(\gamma,1)}(k)f)(x) &= (\varepsilon(x) + \gamma\varepsilon(k+x))f(x) - \mu v(x) \int_{T^d} v(t)f(t)dt = \\ &= (\varepsilon(x) + \gamma\varepsilon(k+x) - z_0) \frac{\mu v(x)a}{\varepsilon(x) + \gamma\varepsilon(k+x) - z_0} - \mu v(x) \int_{T^d} \frac{v(t)\mu v(t)a}{\varepsilon(t) + \gamma\varepsilon(k+t) - z_0} dt + \\ &+ z_0 f(x) = \mu v(x)a - \mu^2 v(x)a \int_{T^d} \frac{v^2(t)}{\varepsilon(t) + \gamma\varepsilon(k+t) - z_0} dt + z_0 f(x) = \\ &= \mu v(x)a \left( 1 - \mu \int_{T^d} \frac{v^2(t)}{\varepsilon(t) + \gamma\varepsilon(k+t) - z_0} dt \right) + z_0 f(x) = \\ &= \mu v(x)a \Delta_\mu^{(\gamma,1)}(k, z_0) + z_0 f(x) = z_0 f(x). \end{aligned}$$

Oxirgi tenglikda biz  $\Delta_\mu^{(\gamma,1)}(k, z_0) = 0$  ekanligidan foydalandik.

Endi  $f \in L_2(T^d)$  ekanligini ko'rsatamiz. Haqiqatan ham,

$$\begin{aligned} \int_{T^d} |f(t)|^2 dt &= \int_{T^d} \left| \frac{\mu v(t)a}{\varepsilon(t) + \gamma\varepsilon(k+t) - z_0} \right|^2 dt \leq \mu^2 a^2 \max_{x \in T^d} \left| \frac{v(x)}{\varepsilon(x) + \gamma\varepsilon(k+x) - z_0} \right|^2 \int_{T^d} dt = \\ &= \mu^2 a^2 (2\pi)^d \max_{x \in T^d} \left| \frac{v(x)}{\varepsilon(x) + \gamma\varepsilon(k+x) - z_0} \right|^2 < \infty. \end{aligned}$$

Shunday qilib,  $f \in L_2(T^d)$  ekan. Lemma to'liq isbotlandi.

1-lemmadan quyidagi natija kelib chiqadi.

**1-natija.**  $h_\mu^{(\gamma,1)}(k)$  operatorning diskret spektri uchun

$$\sigma_{disc}(h_\mu^{(\gamma,1)}(k)) = \{z \in C \setminus [m_1^{(\gamma)}(k); M_1^{(\gamma)}(k)]: \Delta_\mu^{(\gamma,1)}(k, z) = 0\}$$

tenglik o'rinlidir.

Quyidagi lemma  $h_\lambda^{(2)}(k)$  operator xos qiymatlari va  $\Delta_\lambda^{(2)}(k, \cdot)$  funksiya nollari orasidagi bog'lanishni ifodalaydi va 1-lemma kabi isbotlanadi.

**2-lemma.** Har bir fiksirlangan  $k \in T$  element va  $\lambda, \gamma > 0$  sonlari uchun  $z \in C \setminus [m_2(k); M_2(k)]$  soni  $h_\lambda^{(2)}(k)$  operatorning xos qiymati bo'lishi uchun  $\Delta_\lambda^{(2)}(k, z) = 0$  bo'lishi zarur va yetarlidir.

2-lemmadan  $h_\lambda^{(2)}(k)$  operatorning diskret spektri haqidagi quyidagi 2-natija kelib chiqadi.

**2-natija.**  $h_\lambda^{(2)}(k)$  operatorning diskret spektri uchun

$$\sigma_{disc}(h_\lambda^{(2)}(k)) = \{z \in C \setminus [m_2(k); M_2(k)]: \Delta_\lambda^{(2)}(k, z) = 0\}$$

tenglik o'rinli bo'ladi.

$H_\mu^{(\gamma,1)}$  va  $H_\lambda^{(\gamma,2)}$  kanal operatorlarning spektri  $h_\mu^{(\gamma,1)}(k)$  va  $h_\lambda^{(2)}(k)$  operatorlarning spektri orqali quyidagicha tavsiflanadi.

**1-teorema.** Quyidagi tengliklar o‘rinlidir:

$$\sigma(H_{\mu}^{(\gamma,1)}) = \sigma_{two}(H_{\mu}^{(\gamma,1)}) \cup [0; 3 + 3\lambda/2], \quad \sigma(H_{\lambda}^{(\gamma,2)}) = \sigma_{two}(H_{\lambda}^{(\gamma,2)}) \cup [0; 3 + 3\lambda/2]$$

bunda,

$$\sigma_{two}(H_{\mu}^{(\gamma,1)}) := \bigcup_{k \in T} \{ \sigma_{disc}(h_{\mu}^{(\gamma,1)}(k)) + \varepsilon(k) \}, \quad \sigma_{two}(H_{\lambda}^{(\gamma,2)}) := \bigcup_{k \in T} \{ \sigma_{disc}(h_{\lambda}^{(\gamma,2)}(k)) + \gamma \varepsilon(k) \}.$$

**2-teorema.**  $H_{\mu,\lambda}^{(\gamma)}$  operatoring muhim spektri quyidagicha

$$\sigma_{ess}(H_{\mu,\lambda}^{(\gamma)}) = \sigma(H_{\mu}^{(\gamma,1)}) \cup \sigma(H_{\lambda}^{(\gamma,2)})$$

aniqlanadi.

#### Foydalanilgan adabiyotlar:

1. Albeverio S., Lakaev S.N., Muminov Z.I. On the structure of the essential spectrum for the three-particle Schrödinger operators on lattices. Math. Nachr, 280:7 (2007), p. 699 – 716.
2. Lakaev S.N., Muminov M.E. Essential and discrete spectra of the three-particle Schroedinger operator on a lattices. Theor. Math. Phys, 135:3 (2003), p. 849 – 871.
3. Lakaev S.N., Abdullaev J.I. The spectral properties of the three-particle difference Schroedinger operator. Funct. Anal. Appl, 33:2 (1999), p. 84 – 88.
4. Rasulov T.Kh. Asymptotics of the discrete spectrum of a model operator associated with the system of three particles on a lattice. Theor. Math. Phys, 163:1 (2010), p. 429 – 437.
5. Rasulov T.Kh. Essential spectrum of a model operator associated with a three particle system on a lattice. Theor. Math. Phys, 166:1 (2011), p. 81 – 93.

**Shotemirov Yo‘ldosh Safarovich (Navoiy davlat Pedagogika instituti Matematika kafedrasi katta o‘qituvchisi; Shotemirov.y@gmail.com)**

#### IKKI ZARRACHALI SHRYODINGER OPERATORI XOS SONLARI UCHUN YUQORI BAHOLAR

**Annotatsiya.** Ushbu maqolada uch o‘lchamli panjarada, ikki zarrachali sistemaga mos energiya operatori  $H$  qaralgan. Bu sistemaga mos Shryodinger operatorining muhim spektridan tashqari yotuvchi xos qiymatlar soni uchun yuqori baholar olingan.

**Аннотация.** В данной статье рассматривается оператор энергии  $H$ , соответствующий системе двух частиц на трехмерной решетке. Получены верхние оценки числа собственных значений, лежащие вне существенного спектра оператора Шредингера, соответствующего этой системе.

**Annotation.** In this paper it is considered the energi operator  $H$  corresponding to a system of two particles on a three-dimensional grid. High estimates are obtained for the number of the eigenvalues lying outside the critical spectrum of the Shrödinger operator corresponding to this system.

**Kalit so‘zlar:** panjara, zarracha, energiya operatori, Shryodinger operatori, to‘la kvaziimpuls, muhim spektr, xos qiymat.

**Ключевые слова:** решетка, частица, оператор энергии, оператор Шредингера, полный квазиимпульс, существенный спектр, собственное значение.

**Key words:** grating, particle, energy operator, Shrödinger operator, field quasimomentum, essential spectrum, eigenvalue.

Kvant mexanikasining bir qator masalalari (qarang: [1-11]) quyidagi

$$(Hf)(q) = u(q)f(q) + \lambda \int_{\mathbb{T}^d} K(q, s)f(s)ds \in L_2(\mathbb{T}^d), \quad (1)$$

operatorning spektral xossalari o‘rganishga keltiriladi. Bu yerda  $u$  uzluksiz funksiya,  $K$  yadro  $L_2((\mathbb{T}^d)^2)$  fazoning elementi. Jumladan, ikki zarrachali sistema Hamiltonianlarining xossalari o‘rganish (1) ko‘rinishdagi  $H$  operatorning spektral xossalari bilan uzviy bog‘liq (12-18). (1) ko‘rinishdagi operator, aniqrog‘i,

$$(H_{\lambda}f)(q) = qf(q) + \lambda \int_{-1}^1 K(q, s)f(s)ds, \quad f \in L_2[-1, 1], \quad (2)$$

operator birinchilardan bo'lib Fridriks tomonidan uzluksiz spektr qo'zg'alishlari nazariyasining sodda modeli sifatida [1] ishda qaralgan. Bunda yadro o'z o'zgaruvchilarining uzluksiz funksiyasi bo'lib, Gyolder hamda quyidagi chegaraviy

$$K(q, -1) = K(q, 1) = K(-1, s) = K(1, s) = 0, \quad \forall q, s \in [-1, 1] \quad (3)$$

shartlarni qanoatlantirishi talab qilingan. Bu shartlarda Fridriks  $\lambda$  ning yetarlicha kichik qiymatlari-da  $H_0$  va  $H_\lambda$  operatorlarning unitar ekvivalentligini, ya'ni,  $H_\lambda$  operator  $[-1, 1]$  kesmani to'ldiruvchi oddiy Lebeg spektriga ega ekanligi isbotlagan. Keyinchalik bu model Fridriks modeli deb nom olgan.

Fridriks ishlarining bevosita davomi O.A.Ladijenskaya, L.D.Faddeev [2] va L.D.Faddeev [3] ishlarida o'z aksini topgan, ya'ni bu ishlarda Fridriks modelida qo'yilgan qo'zg'alishning kichiklik shartini olib tashlab va  $K(q, s)$  yadro  $\mu > \frac{1}{2}$  daraja bilan Gyolder sinfiga qarashlilik shartida  $H_\lambda$  operator  $[-1, 1]$  kesmani to'ldiruvchi uzluksiz spektrga va  $[-1, 1]$  kesmadan tashqarida yotuvchi ko'pi bilan chekli son-dagi chekli karrali xos qiymatlarga ega bo'lishi isbotlangan.

Agar  $u(q)$  va  $K(q, s) = K(s, q)$  lar haqiqiy qiymatli analitik funksiyalar bo'lsa, u holda (1) tipida-gi  $H$  operatorning xos qiymatlari soni chekliligi S.N.Laqayevning [4] ishida isbotlangan. Jumladan, S.N.Laqayev tomonidan qaralgan bu ishda  $H$  operatorning uzluksiz spektri  $u$  funksiyaning qiymatlar to'plami bilan ustma-ust tushishi hamda qaralayotgan operatorning fizik rezonanslari uzluksiz spektr maxsus nuqtalarining  $\varepsilon$  atrofida yotishi ko'rsatilgan. F.Sharipov va I.A.Ikromovlar [5] ishda  $u(q)$  va  $K(q, s)$  funksiyalar analitik bo'lmagan holda ham  $H$  operatorning xos qiymatlari soni chekliligini ko'rsa-tishgan.

J.I.Abdullayev va S.N.Laqayevlarning [6] ishida ham [4] ishdagi natijalarga o'xshash natijalar olin-gan, [7] ishda esa (1) ko'rinishdagi  $H$  operatorning uzluksiz spektr ichida yotuvchi ixtiyoriy sondagi xos qiymatlari mavjudligi ko'rsatilgan va bu xos qiymatlar kichik qo'zg'alishlar natijasida fizik rezonanslarga aylanishi hamda bu fizik rezonanslarning kengligining tartibi topilgan. J.Abdullayevning [8] ishida  $H$  operator xos qiymatining karraligi bilan unga mos Fredholm determinanti nolining karraligi ustma-ust tushishi isbotlangan.

Ikki zarrachali uzluksiz Shryodinger operatori  $H(\lambda) = -\Delta + \lambda V$  ning diskret spektri ko'plab mual-liflar tomonidan tadqiq qilingan bo'lib, potensial  $V$  ga quyilgan shartlar koordinat fazoda berilgan. Ma-salan,  $V$  potensial chekli radiusli shardan tashqarida  $|V(q)| \leq C(1 + |q|)^{-\alpha}$  shartni qanoatlantirib,  $\alpha > 1$  bo'lsa  $H(\lambda)$  operator musbat xos qiymatlarga ega emasligi T.Kato tomonidan [9] ishda isbotlangan.  $H(\lambda)$  operator manfiy xos qiymatlari sonining chekliligi haqida juda ko'p alomatlar keltirilgan, masalan [10-1].

Panjaradagi ikki zarrachali Shryodinger operatorining ba'zi spektral xossalari [12-18] ishlarda tah-lil qilingan. Bir o'lchamli panjarada ikki zarrachali Shryodinger operatori  $H(\pi)$  ning ikki karrali xos qiy-matlari kvaziimpulsning kichik qo'zg'alishlarida ikkita oddiy xos qiymatlarga ajrab ketishi [12] ishda is-botlangan. J.Abdullayevning [13] ishida esa ikki o'lchamli panjarada berilgan ikki zarrachali Shryodinger operatori  $H(k)$  ning kvaziimpuls koordinatalaridan biri  $k^{(1)} = \pi$  yoki  $k^{(2)} = \pi$  bo'lganda cheksiz ko'p xos qiymatlarga ega bo'lishligi isbotlangan. Ikki fermionli sistemaga mos Shryodinger operatori xos qiy-matlari soni  $N(k)$ ,  $k \in [-\pi, \pi]$  ning  $[0, \pi]$  kesmada kamaymovchi funksiya ekanligi J.I. Abdullayevning [14] ishida ko'rsatilgan. Bundan tashqari,  $N(k)$  funksiyaning uzilish nuqtalari topilgan va uning bu uzi-lish nuqtalaridagi sakrashlari hisoblangan.

Uch o'lchamli panjarada ikki zarrachali Shryodinger operatori  $H(k_1, k_2, \pi)$  ning xos qiymatlar uchun asimptotik formula [15] ishda keltirilgan.

Uch o'lchamli panjarada ikki zarrachali sistemaga mos Shryodinger operatori  $H(k)$  xos qiymatlarini-ning sistema to'la kvaziimpuls koordinatalari  $k^{(i)} \in [0, \pi]$  larga monoton bog'liqligi [16] ishda isbotlan-gan. [17] ishda sferik potentsialli ikki fermionli sistemaga mos Shryodinger operatori  $H(k)$  invariant qism fazolari va bog'langan holatlari o'rganilgan. Sferik potentsialli ikki bosonli sistemaning bog'langan holat-lari [18] ishda tahlil qilingan.

Bu ishda uch o'lchamli panjarada ikki zarrachali sistemaga mos Shryodinger operatori  $H(k)$  ning xos qiymatlari soni uchun quqoridan baholar olinadi.

Uch o'lchamli panjara  $\mathbb{Z}^3$  da harakatlanayotgan ikki zarrachali sistema energiyasiga mos operator  $\hat{H}$ , Hilbert fazosi  $\ell_2((\mathbb{Z}^3)^2)$  da

$$\hat{H} = \hat{H}_0 + \hat{V},$$

formula ko'rinishda beriladi. Bu yerda

$$\hat{H}_0 = -\frac{1}{2m_1}\Delta \otimes I - \frac{1}{2m_2}I \otimes \Delta, \quad (4)$$



$m_1 > 0$  birinchi zarraning,  $m_2 > 0$  ikkinchi zarraning massasi,  $\Delta$  ayirmali Laplas operatori bo'lib, u zarraning bir tugundan qo'shni tugunga o'tishini ifodalaydi

$$(\Delta\hat{\psi})(x) = \sum_{j=1}^3 [\hat{\psi}(x + e_j) + \hat{\psi}(x - e_j) - 2\hat{\psi}(x)], \quad x \in \mathbb{Z}^3, \quad \hat{\psi} \in \ell_2(\mathbb{Z}^3),$$

$e_1 = (1,0,0)$ ,  $e_2 = (0,1,0)$ ,  $e_3 = (0,0,1) \in \mathbb{Z}^3$  birlik vektorlar.  $\hat{V}$  operator zarralarning o'zaro ta'sirini ifodalaydi, ya'ni

$$(\hat{V}\hat{\psi})(x, y) = \hat{v}(x - y)\hat{\psi}(x, y), \quad \hat{\psi} \in \ell_2(\mathbb{Z}^3 \times \mathbb{Z}^3).$$

**1-shart.** Faraz qilamiz  $\hat{v}(x) \geq 0$  haqiqiy qiymatli  $\mathbb{Z}^3$  da aniqlangan juft funksiya bo'lib, quyidagi shartni qanoatlantirsin

$$\sum_{x \in \mathbb{Z}^3} \hat{v}(x) < \infty.$$

1-shartda ikki zarrachali sistema energiyasiga mos  $\hat{H}$  operator Hilbert fazosi  $\ell_2((\mathbb{Z}^3)^2)$  da o'z-o'ziga qo'shma chegaralangan operator bo'ladi [17-18].

Energiya operatorining koordinat tasviridan uning impuls tasviriga o'tish Furye almashtirishi orqali amalga oshiriladi. Ma'lumki, [12-18],  $H = F\hat{H}F^{-1}$  operator  $H(k)$ ,  $k \in \mathbb{T}^3$  operatorlarning to'g'ri integraliga yoyiladi

$$H = \int_{\mathbb{T}^3} \oplus H(k)dk.$$

Qatlam operatorlari  $H(k) = H_0(k) + V$  ni Shryodinger operatorlari deymiz.

$H_0(k)$  va  $V$  lar Hilbert fazosi  $L_2(\mathbb{T}^3)$  da quyidagicha aniqlanadi:

$$(H_0(k)f)(q) = \varepsilon_k(q)f(q), \quad f \in L_2(\mathbb{T}^3),$$

bu yerda

$$\varepsilon_k(q) = \frac{1}{m_1} \varepsilon\left(\frac{k}{2} + q\right) + \frac{1}{m_2} \varepsilon\left(\frac{k}{2} - q\right), \quad \varepsilon(k) = \sum_{j=1}^3 (1 - \cos k_j).$$

Zarrachalarning o'zaro ta'sir energiyasiga mos integral operator  $V$  esa quyidagicha aniqlanadi:

$$(Vf)(q) = (2\pi)^{-3/2} \int_{\mathbb{T}^3} v(q - s)f(s) ds, \quad f \in L_2(\mathbb{T}^3).$$

Bu yerda  $V$  operatorning yadrosi  $v$ , potensial  $\hat{v}$  funksiyaning Fur'ye tasviri, ya'ni

$$v(k) = (F\hat{v})(k) = (2\pi)^{-3/2} \sum_{s \in \mathbb{Z}^3} \hat{v}(s)e^{i(k,s)}.$$

Quyidagi belgilashlarni kiritamiz:

$$M(k) = \max_{q \in \mathbb{T}^3} \varepsilon_k(q), \quad m(k) = \min_{q \in \mathbb{T}^3} \varepsilon_k(q).$$

**1-lemma.** Qo'zg'almas operator  $H_0(k)$  barcha  $k \in \mathbb{T}^3$  larda o'z-o'ziga qo'shma, musbat operator bo'lib, uning spektri  $[m(k), M(k)]$  kesmadan iborat.

$H_0(k)$  operatorning spektri  $[m(k), M(k)]$  kesmadan iborat ekanligini Veyl mezonidan foydalanib isbotlash mumkin ([19] qarang). Qo'shimcha qilib shuni aytish mumkinki,  $H_0(k)$  operator xos qiymatlarga ega emas.

Qo'zg'atuvchi  $V$  operator spektri haqida quyidagi tasdiq o'rinli.

**2-lemma.** 1-shart bajarilganda  $V$  operator musbat bo'lib, yadroli operatorlar sinfi  $\Sigma_1$  ga qarashli bo'ladi. Bundan tashqari uning spektri  $\sigma(V)$  uchun quyidagi tenglik o'rinli

$$\sigma(V) = \{0, \hat{v}(n), n \in \mathbb{Z}^3\}.$$

Endi biz  $H(k) = H_0(k) + V$  operatorning xos qiymatlari bilan qiziqamiz. 1-shartda  $V$  musbat operator bo'ladi. (2-lemmaga qarang) va uning musbat kvadrat ildizini  $V^{\frac{1}{2}}$  orqali belgilaymiz.  $V^{\frac{1}{2}}$  ham integral operator bo'ladi. Uning yadrosini  $v^{\frac{1}{2}}(p - t)$  bilan belgilaymiz. Ikki zarrali Shryodinger operatori  $H(k)$  ning uzluksiz spektridan tashqaridagi (aniqrog'i uzluksiz spektridan o'ngda yotuvchi, bizning holimizda  $V$  musbat operator bo'lganligi uchun  $H(k)$  operatorning uzluksiz spektridan chapda yotuvchi xos qiymatlari yo'q) xos qiymatlarini o'rganish o'z-o'ziga qo'shma, kompakt  $V^{\frac{1}{2}}r_0(k, z)V^{\frac{1}{2}}$  operator uchun 1 soni xos qiymat bo'lish yoki bo'lmaslik masalasiga keltiriladi. Bu yerda  $r_0(k, z) = (H_0(k) - zI)^{-1}$  qo'zg'almas  $H_0(k)$  operatorning rezolventasi. Barcha  $z > M(k)$  lar uchun  $r_0(k, z)$  manfiy operator bo'ladi. Har bir  $k \in (-\pi, \pi)^3$  va  $z \geq M(k)$  uchun  $G(k, z)$  orqali yadrosi

$$G(k, z; p, q) = -\frac{1}{(2\pi)^3} \int_{\mathbb{T}^3} \frac{v^{\frac{1}{2}}(p-t)v^{\frac{1}{2}}(t-q)}{\varepsilon_k(t) - z} dt \quad (5)$$

bo'lgan  $L_2(\mathbb{T}^3)$  Hilbert fazosidagi integral operatorni belgilaymiz. Shuni ta'kidlash kerakki, ixtiyoriy  $z > M(k)$  uchun  $G(k, z)$  Hilbert-Shmidt tipidagi operator bo'ladi va

$$G(k, z) = -V^{\frac{1}{2}}r_0(k, z)V^{\frac{1}{2}} \quad (6)$$

tenglik o'rinli.

**3-lemma.** *Biror  $z \in (M(k), \infty)$  soni  $H(k)$  operatorning xos qiymati bo'lishi uchun  $\lambda = 1$  soni  $G(k, z)$  operatorning xos qiymati bo'lishi zarur va yetarli. Bundan tashqari bu xos qiymat karraliliklari ustma-ust tushadi, ya'ni*

$$\dim \text{Ker}(H(k) - zI) = \dim \text{Ker}(G(k, z) - I).$$

Shunday qilib, ikki zarrali Shryodinger operatori  $H(k)$  ning uzluksiz spektridan tashqaridagi xos qiymatlarini o'rganish o'z-o'ziga qo'shma, kompakt  $G(k, z)$  operatorning qo'zg'almas nuqtalarini topish masalasiga keltirildi.

**4-lemma.** *1-shart bajarilsin va  $k \in (-\pi, \pi)^3$  bo'lsin. U holda barcha  $z \geq M(k)$  lar uchun (6) formula bilan aniqlangan  $G(k, z)$  integral operator musbat va u yadroli operatorlar sinfi  $\Sigma_1$  ga qarashli bo'ladi.*

Biz  $n(\mu, B)$  orqali  $\mu > 0$  dan o'ngda muhim spektrga ega bo'lmagan, o'z-o'ziga qo'shma  $B$  operatorning  $\mu$  dan katta xos qiymatlari sonini belgilaymiz. O'z-o'ziga qo'shma  $B$  operator uchun  $n(\mu, B)$ , soni quyidagiga teng bo'ladi:

$$n(\mu, B) = \sup_{\mathfrak{N}_B(\mu)} \dim \mathfrak{N}_B(\mu).$$

Bu yerda  $\mathfrak{N}_B(\mu) \subset H$  bilan shunday qism fazo belgilanganki, uning har bir nolmas  $f \in \mathfrak{N}_B(\mu)$  elementi uchun  $(Bf, f) > \mu(f, f)$  tengsizlik o'rinli.

**5-lemma.** *1-shart bajarilsin. U holda istalgan  $k \in (-\pi, \pi)^3$  uchun  $H(k)$  operatorning  $z \geq M(k)$  sonidan katta xos qiymatlari soni  $G(k, z)$  operatorning 1 dan katta xos qiymatlari soniga teng ya'ni quyidagi tenglik o'rinli:*

$$n(z, H(k)) = n(1, G(k, z)), \quad (7)$$

(7) munosabat Birman-Shwinger prinsipi deb ataladi.

Hilbert-Shmidt teoremasiga ko'ra,  $H = L_2(\mathbb{T}^3)$  Hilbert fazosidagi ixtiyoriy o'z-o'ziga qo'shma kompakt  $A$  operatorni quyidagi ko'rinishda tasvirlanadi:

$$(Af)(x) = \int_{\mathbb{T}^3} \sum_{k=1} \lambda_k \varphi_k(x) \overline{\varphi_k(y)} f(y) dy.$$

Bu yerda  $\lambda_k$  sonlar  $A$  operatorning xos qiymatlari,  $\varphi_k(x)$  esa  $A$  operatorning  $\lambda_k$  xos qiymatiga mos xos funksiyasi.

**1-teorema.**  *$A: H \rightarrow H$  o'z-o'ziga qo'shma Hilbert-Shmidt tipidagi operator bo'lib  $\lambda_1, \lambda_2, \dots, \lambda_n, \dots$  uning nolmas xos qiymatlari bo'lsin. U holda*

$$n(1, A) \leq (\|A\|_2)^2 = \sum_{n=1}^{\infty} \lambda_n^2$$

tengsizlik o'rinli.

**Isbot.** *A operator o'z-o'ziga qo'shma bo'lganligi uchun uning xos qiymatlari haqiqiydir. A operatorning musbat va manfiy qismlarini mos ravishda  $A_+$  va  $A_-$  orqali belgilaymiz.  $A = A_+ + A_-$  Hilbert-Shmidt tipidagi operator bo'lganligi uchun  $A_+$  va  $A_-$  operatorlar ham Hilbert-Shmidt tipidagi operatorlar bo'ladi. Ularning spektri faqat diskret nuqtalardan iborat. Musbat  $A_+$  operatorning xos qiymatlarini kamayish tartibida,  $A_-$  manfiy operatorning xos qiymatlarini esa o'sish tartibida nomerlaymiz, ya'ni:*

$$\begin{aligned} \lambda_1^+ &\geq \lambda_2^+ \geq \dots \geq \lambda_n^+ \geq \dots \geq 0, \\ \lambda_1^- &\leq \lambda_2^- \leq \dots \leq \lambda_n^- \leq \dots \leq 0. \end{aligned} \quad (8)$$

Bu ketma-ketliklarning har biri chekli yoki cheksiz bo'lishi mumkin. Agar  $\lambda_k^+$  soni  $A_+$  operator uchun  $m$  karrali xos qiymat bo'lsa, u (8) ketma-ketlikda  $m$  marta qatnashadi. Ma'lumki,

$$\sigma(A) = \sigma(A_+) \cup \sigma(A_-) = \{0, \lambda_1^+, \lambda_1^-, \lambda_2^+, \lambda_2^-, \dots, \lambda_n^+, \lambda_n^-, \dots\}.$$

Faraz qilaylik,  $n(1, A) = s$  bo'lsin. U holda quyidagi munosabatlar o'rinli:

$\lambda_j^+ > 1, j = 1, 2, \dots, s$  va  $\lambda_j^+ \leq 1, j > s$ . Bundan esa

$$n(1, A) < \lambda_1^+ + \lambda_2^+ + \dots + \lambda_s^+ < (\lambda_1^+)^2 + (\lambda_2^+)^2 + \dots + (\lambda_s^+)^2 \leq \sum_{n=1}^{\infty} (\lambda_n^+)^2 + \sum_{n=1}^{\infty} (\lambda_n^-)^2 = \|A\|_2^2.$$

Teorema isbot bo'ldi.

Barcha  $k \in (-\pi, \pi)^3$  larda va  $\hat{v}$  potensialga qo'yilgan 1 shartda limitik operator

$$\lim_{z \rightarrow M(k)} V^{\frac{1}{2}} r_0(k, z) V^{\frac{1}{2}} = \lim_{z \rightarrow M(k)} G(k, z) = G(k, M(k))$$

musbat va u yadroli operatorlar sinfi  $\Sigma_1$  ga qarashli bo'ladi va bu operatorning izi

$$\text{tr} G(k, M(k)) = \sum_{n=1}^{\infty} \lambda_n = \int_{\mathbb{T}^3} G(k, M(k)), \mathbf{p}, \mathbf{p} d\mathbf{p}$$

ko'rinishda belgilanadi.

**2-teorema.**  *$A: H \rightarrow H$  musbat, o'z-o'ziga qo'shma va  $A \in \Sigma_1$  bo'lsin. U holda*

$$n(1, A) \leq \|A\|_1 = \text{tr} A = \sum_{n=1}^{\infty} \lambda_n$$

tengsizlik o'rinli.

**Isbot.** Faraz qilaylik,  $A$  musbat kompakt operatorning 1 dan katta xos qiymatlari soni  $N$  ta bo'lsin, ya'ni

$$\lambda_1 \geq \lambda_2 \geq \dots \geq \lambda_N > 1 \quad (9)$$

$n(1, A)$  aniqlanishiga ko'ra,

$$N = n(1, A).$$

(9) tengsizlikka ko'ra,

$$N \leq \lambda_1 + \lambda_2 + \dots + \lambda_N. \quad (10)$$

$A$  operatorning musbatligidan uning barcha noldan farqli xos qiymatlari musbat ekanligi kelib chiqadi, shunday ekan

$$\lambda_1 + \lambda_2 + \dots + \lambda_N \leq \lambda_1 + \lambda_2 + \dots + \lambda_N + \dots = \text{tr}A \quad (11)$$

bo'ladi. (10) va (11) tengsizliklardan

$$n(1, A) \leq \text{tr}A$$

kelib chiqadi.

Teorema isbot bo'ldi.

**Xulosa. 1-natija.** Ixtiyoriy  $k \in (-\pi, \pi)^3$  uchun  $H(k)$  operatorning muhim spektrdan tashqaridagi xos qiymatlari soni chekli va quyidagi tengsizliklar o'rinli

$$n(M(k), H(k)) \leq \|G(k, M(k))\|_2^2. \quad (12)$$

$$n(M(k), H(k)) \leq \|G(k, M(k))\|_1 = \text{tr}G(k, M(k)). \quad (13)$$

**Isbot.** Birman-Shwinger prinsipi (7) tenglikka ko'ra,

$$n(M(k), H(k)) = N(1, G(k, M(k)))$$

o'rinli. 1-teoremaga ko'ra,

$$N(1, G(k, M(k))) \leq \|G(k, M(k))\|_2^2$$

o'rinli, ya'ni (12) ham o'rinli. 2-teoremaga ko'ra,

$$n(M(k), H(k)) = N(1, G(k, M(k))) \leq \text{tr}G(k, M(k)).$$

Demak, (13) ham o'rinli.

2-teoremadan quyidagi natija kelib chiqadi.

**1-natija.** Ixtiyoriy  $k \in (-\pi, \pi)^3$  uchun  $H(k)$  operatorning muhim spektrdan tashqaridagi xos qiymatlari soni chekli va quyidagi tengsizliklar o'rinli

$$n(M(k), H(k)) \leq \text{tr}G(k, M(k)).$$

#### Foydalanilgan adabiyotlar:

1. Fridrixs K.O. Uber die Spectralzerlegung einee Integral operators. Math. Ann. 1938. V.115, p. 249–272.
2. Ладыженская О.А., Фаддеев Л.Д., К теории возмущений непрерывного спектра. ДАН СССР, 1962, т.145, № 2, с. 301 – 304.
3. Фаддеев Л.Д. О модели Фридрикса в теории возмущений непрерывного спектра. В книге: Труды математического института АН СССР, т. 73, М., “Наука”, 1964, с. 292 – 313.
4. Лакаев С.Н. Некоторые спектральные свойства обобщенной модели Фридрикса. Труды семинара им. И.Г.Петровского, 1986, вып. II, с. 210 – 138.
5. Икромов И.А., Шарипов Ф. О дискретном спектре неаналитической матричнозначной модели Фридрикса. Функциональный анализ и его приложения, 1998, т.32, № 1, с. 63 – 65.
6. Abdullayev J.I., Lakaev S.N. On the spectral Properties of the Matrix-valued Fridrixs Model. Manyparticles Hamiltonians, spectrum and scattering. Advances in Soviet Mathematics. American Mathematical Society. 1991, V. 5, p. 1 – 37.
7. Абдуллаев Ж.И., Икромов И.А., Лакаев С.Н. О вложенных собственных значениях и резонансах обобщенной модели Фридрикса. Теоретическая и математическая физика. 1995, т. 103, №1, с. 54 – 62.
8. Абдуллаев Ж.И., О кратности собственных значений обобщенной модели Фридрикса. “Узбекский математический журнал”, 1996, №1, 3–10.
9. Като Т. Теория возмущений линейных операторов. М., “Мир”, 1972.
10. Фаддеев Л.Д. О разложении произвольных функций по собственным функциям оператора Шредингера. Вестник ЛГУ, № 7, вып. 2 (1957), с. 147 – 166.
11. Бирман М.Ш. О числе собственных значений в задаче квантового рессеяния. Вестник ЛГУ, № 13, вып.3, 1961, с. 163 – 166.

12. Абдуллаев Ж.И., Теория возмущения для двухчастичного оператора Шредингера на одномерной решетке. Теоретическая и математическая физика, т. 145, № 2, 2005.
13. Абдуллаев Ж.И. Собственные значения двухчастичного оператора Шредингера на двумерной решетке. “Узбекский Математический журнал”, № 1, 2005, с. 3 – 11.
14. Абдуллаев Ж.И. Связанные состояния системы двух фермионов на одномерной решетке. Теоретическая и математическая физика. 2006, т. 147, № 1, с. 36 – 47.
15. Абдуллаев Ж.И., Мамиров Б.У. Асимптотика собственных значений двухчастичного дискретного оператора Шредингера. Теоретическая и математическая физика, 2013, т. 176, № 3, с. 417 – 428.
16. J. I. Abdullaev, A. M. Khalkhuzhaev, L. S. Usmonov. Monotonicity of the eigenvalues of the two-particle Schrodinger operator on a lattice. Nanosystems: physics, chemistry, mathematics, 2021, 12 (6), p. 657 – 663.
17. J.I.Abdullaev, A.M.Toshturdiyev. Invariant Subspaces of the Schrodinger Operator. with a Finite Support Potential. Lobachevskii. Journal of Mathematics, 2022, SCOPUS, Vol. 43, № 3, p. 1481–1490.
18. J.I.Abdullayev, Sh.X.Ergashova, Y.S.Shotemirov. Bound states of a system of two bosons with a spherically potential on a lattice. Journal of Physics, SCOPUS. 2070 (2021).
19. Рид М., Саймон Б. Методы современной математической физики. Т.4, Анализ операторов, Москва, “Наука”, 1982.

**Alinazarova Maxfuza Alisherovna (Namangan davlat universiteti Fizika kafedrasida katta o‘qituvchisi, fizika-matematika fanlari bo‘yicha falsafa doktori, PhD),  
Toshtanxo‘jayev Xayrullo Ma‘murxon o‘g‘li (Namangan davlat universiteti magistranti)  
GAAS ASOSIDAGI LAZER MATERIALLARINI SUYUQ FAZALI EPITAKSIYA USULI  
YORDAMIDA OLINISHI**

**Annotatsiya.** Ushbu ishda  $n$ -GaAs- $p$ -(GaAs) $_{1-x-y}$ (Ge $_2$ ) $_x$ (ZnSe) $_y$  ko‘p tarkibli geterotuzilmasini olish uchun suyuq fazali epitaksiya usuli tadqiq etilgan. Shuningdek, epitaksial qatlamlarni o‘stirish jarayonlarining ketma-ketligi o‘rganilgan.

**Аннотация.** В данной работе исследован метод жидкофазной эпитаксии для получения многокомпонентной гетероструктуры  $n$ -GaAs- $p$ -(GaAs) $_{1-x-y}$ (Ge $_2$ ) $_x$ (ZnSe) $_y$ . Также изучена последовательность процессов отрастания эпитаксиальных слоев.

**Annotation.** In this work, the method of liquid phase epitaxiation was studied to obtain the multi-content heterotuzilmasini  $n$ -GaAs- $p$ -(GaAs) $_{1-x-y}$ (Ge $_2$ ) $_x$ (ZnSe) $_y$ . Also, the sequence of processes for growing epitaxial layers has been studied.

**Kalit so‘zlar:** epitaksial qatlam, suyuq fazali epitaksiya, elektron ishlanmalar, yarim o‘tkazgichli mikroelektronika.

**Ключевые слова:** эпитаксиальный слой, жидкофазная эпитаксия, электронные разработки, полупроводниковая микроэлектроника.

**Key words:** epitaxial layer, liquid phase epitaxia, electronic developments, semiconductor Microelectronics.

Ma‘lumki, bugungi kunda GaAs asosida olingan yarimo‘tkazgichli ko‘p qatlamli geterotuzilmalar o‘zining maqbul issiqlik fizik tavsifi, elektronlarning yuqori harakatchanligi, man etilgan sohaning yetarlicha kengligi, shuningdek, zaryad tashuvchilarning to‘g‘ri sohalararo o‘tishning imkoniyati borligi tufayli zamonaviy elektron texnikasining asosiy elementlaridan hisoblanib, uning asosida qator noyob elektron ishlanmalar yasalgan. Lekin yarim o‘tkazgichli mikroelektronikaning jadal rivojlanishi, nanotexnologiya, nanomateriallar va nanoelektronika kabi yangi yo‘nalishlarning paydo bo‘lishi, ommaviy ishlab chiqarilayotgan elektron ishlanmalarining funksional imkoniyatlarini kengaytirishni, yangi materiallar qidirib topishni, shuningdek, noyob fizik xususiyatli ikki va ko‘ptarkibli qattiq qorishmalar olish texnologiyalarini ishlab chiqishni talab etmoqda.

Jumladan, yarimo‘tkazgichli optoelektronika va nanotexnologiya, shuningdek, kvant o‘lchamli ko‘p qatlamli geterotuzilmalarni yaratish jadal rivojlanib bormoqda. Bunday texnologik jarayonlar zamonaviy epitaksiya (gaz fazali, molekular nurli, suyuq fazali va boshqalar) usullarini ishlab chiqishni hamda nanoo‘lchamli tuzilmalar yaratishni talab qilmoqda.

Shuningdek, nanoobyektli, ko'ptarkibli geterotuzilmalar olishning texnologik shart sharoitlari, ularning fizik xususiyatlarini tadqiq qilish va mikroelektron va optoelektron mahsulotlar sanoatiga tatbiq qilish yarimo'tkazgichlar fizikasi va texnikasining zamonaviy bosqichining dolzarb muammosi hisoblanadi.

Yarim o'tkazgichli asboblarni ishlab chiqarishda suyuq va gaz fazali epitaksiya usullari eng ko'p tarqalgan. Materialni o'stirilayotgan yupqa parda moddasini o'zida mujassam etgan suyuq faza (aralashma yoki eritma)dan epitaksial cho'ktirish usuli modda sovitilganda kristall holatga o'tishiga asoslanadi.

Suyuq fazali epitaksiya yupqa pardalarni o'stirilayotgan moddaning erish haroratidan past haroratlarda o'stirish imkonini beradi. Ular muvozanatli kristallanish sharoitiga yaqin sharoitda kristallanib, migratsion (ko'chish) jarayonlarini tormozlaydi va metall qoldiqlarisiz mukammal kristall o'stirishni ta'min-

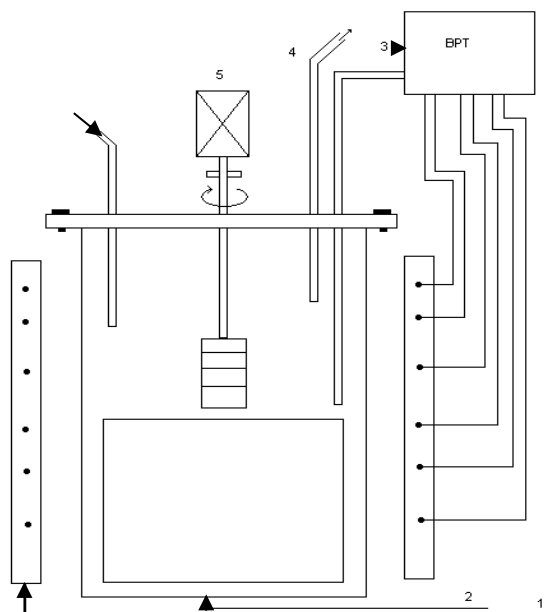

**1-rasm. EPOS turidagi suyuq fazali epitaksiya qurilmasi. 1 – issiqlik bloki, 2 – reaktor, 3 – boshqarish bloki, 4 – gaz tozalash bloki, 5 – sentrifuga.**

laydi. Undan tashqari, suyuq fazali epitaksiya usuli ko'p qatlamli tuzilmalar, kerakli elektrofizik qiymatli kuchli legirlangan qatlamlar va katta yuzalarda sifatli  $p-n$  o'tish olish imkonini beradi.

Hozirgi paytda epitaksial qatlamlarni o'stirish uchun vertikal va gorizontali reaktorli suyuq fazali epitaksiya texnologik qurilmalari ishlatilmoqda. Vertikal reaktorli qurilma quyidagi bloklardan tashkil topgan:

**1 – issiqlik bloki, 2 – reaktor, 3 – boshqarish bloki, 4 – gaz tozalash bloki, 5 – sentrifuga (1-rasm).**

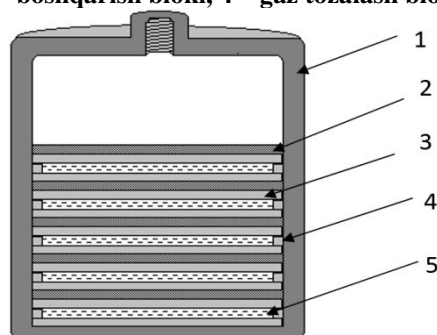

**2-rasm. Grafit kassening vertikal kesimi: 1 – grafit kasseta qobig'i, 2 – grafit ajratgichlar, 3 – tagliklar, 4 – tayanchlar, 5 – aralashma-eritma.**

Issiqlik bloki uch qismdan iborat bo'lib, har biri alohida boshqarilishi mumkin. Boshqaruv blokida yuqori chastotali harorat regulatori VRT (R-111, I-102) mavjud bo'lib, uning yordamida aralashma yoki eritmani sovitish jarayonini oldindan berilgan dastur yordamida avtomatik amalga oshirish mumkin. Atmosferadan reaktorga nazoratsiz kirishmalarni tushib qolmasligi uchun o'stirish jarayoni vodorod atmosferasida amalga oshiriladi. Vodorodni tozalash "palladiy – 2" qurilmasida bajariladi. Tutgich taglik – kasseta (2-rasm) quyidagi qismlardan iborat: Kesilgan kassetali grafitli silindrik korpus (ichki tomonidan

grafitli ajratkich kovaklar). Kassetta yuqori tomoni shtokka mahkamlangan bo'lib, u vertikal yo'nalishda harakatlana oladi. Bundan tashqari, kassetta o'zining vertikal o'qi atrofida aylana oladi. Aralashma-eritma kvarts reaktori tubida joylashgan kvarts qozonchaga tushadi.

Suyuq fazali epitaksiyani eng qiyin etaplaridan biri kristallanish jarayonini o'z vaqtida to'xtatish, aralashma – eritmani taglikni ishchi sirtidan to'kib tashlash, o'stirilgan qatlamlar sirtini eritma-aralashma qoldiqlaridan tozalashdir. Bu bosqich, ayniqsa, erish harorati yuqori bo'lgan metall erituvchilaridan foydalanilganda muhim ahamiyat kasb etadi. Shuning uchun o'stirish qurilmasiga elektrodvigatel o'rnatilgan. Kristallizatsiya jarayoni tugagandan so'ng, shtokli kassetta bog'lovchi orqali elektrodvigatel o'qiga mahkamlanadi va kassetta 2500 ayl.min tezlik bilan aylantiriladi. Shunday qilib, kassetani katta tezlik bilan aylantirilib, markazdan qochma kuch ta'sirida, epitaksial yuqqa parda sirti eritma-aralashma qoldiqlaridan to'la tozalanadi.

Epitaksial qatlamlarni o'stirish quyidagi ketma-ket jarayonlardan iborat:

1. Kerakli tarkibli aralashma-eritma komponentalarini tarozida tortish.
2. GaAs tagliklarni toluolda qaynatish uchun tayyorlash, kimyoviy shkafda quritish, kassetaga joylash.
3. Aralashma-eritma komponentalarini tigelga joylash.
4. Vodorodni tozalash uchun palladiyli qurilmani ishga tushirish va qizdirish.
5. Qurilmadan havoni so'rib, vakuum hosil qilish va toza vodorodni kiritish (reaktordan bir qancha vaqt toza vodorod kiritilib turiladi).
6. Kassetani qozonchadan vertikal bo'yicha muayyan masofada joylashtirish.
7. Qurilmani epitaksiya boshlanish haroratidan o'n gradus ortiq haroratgacha qizdirish va aralashma-eritmani shu haroratda gomogenizatsiyalanganuncha tutib turish.
8. Aralashma-eritmani kristallanish haroratigacha sovitish, shu haroratda bir necha minut ushlab turish.
9. Qizdirgichni qo'shimcha o'ramlarini ishga solib, vertikal bo'yicha bir xil haroratli sohani ke-ngaytirish (qozoncha va kassetani to'la qamrab olinishi uchun).

10. Gorizontol joylashgan tagliklar orasidagi hajmni to'ldirish uchun kassetani aralashma-eritmaga tushirish. Maxsus grafit tutkichlar yordamida tagliklar orasidagi masofani 0.25 – 2.5 mm intervalida o'zgartirish mumkin. Ma'lumki, aralashma-eritmaning cheklangan hajmidan o'stirilganda eritilgan komponentalarning ortiqchasi ham to'laligicha taglikda kristallanadi. Bu esa tagliklar orasidagi masofani va kristallanish harorati intervalini o'zgartirib, o'stirilayotgan qatlam qalinligini nazorat qilish imkonini beradi.

1. Kassetani yuqoriga siljitish bilan aralashma-eritmada chiqarish va uni ma'lim bir masofada mahkamlash.

2. Avvaldan berilgan dastur bo'yicha tizimni majburiy sovitish. Bunda gorizontol joylashgan ustki va ostki tagliklarda ular orasida joylashgan aralashma-eritmada qattiq eritmalar kristallizatsiyalanish jarayoni sodir bo'ladi.

3. Harorat muayyan qiymatgacha sovitilgach, sentrifuga ishga tushadi va aralashma-eritma markazdan qochma kuchlar ta'sirida tigelga qaytib quyiladi. Shu bilan amalda epitaksial qatlamlar kristallanish jarayoni tugaydi.

Suyuq fazali epitaksiyani vertikal ko'rinishida bir jarayonda kassetaga bir nechta taglik joylashtirish mumkin va bir aralashma-eritmada bir nechta tuzilmalar tayyorlanadi.

$p$  – tur o'tkazuvchanli  $(\text{GaAs})_{1-x-y}(\text{Ge}_2)_x(\text{ZnSe})_y$  ko'rinishdagi qattiq eritmani olish uchun epitaksiyani vismutli aralashma-eritmada o'tkazish kerak bo'ladi.

Kristallanishni boshlanish harorati va qo'rg'oshinli aralashma-eritma komponentalari shunday shart bilan tanlab olinadiki, tanlangan haroratda suyuq aralashma-eritma qattiq eritmaning barcha komponentalari bo'yicha to'yingan va kremniyga nisbatan o'ta to'yingan bo'lishi zarur. Bu holda kremniy taglikda kremniy epitaksial qatlami o'sa boshlaydi. Sovitilganda, keyinchalik, aralashma-eritma Ge, GaAs va ZnSe lar bo'icha ham o'ta to'yinadi, bu o'rindosh eritmani o'sishiga olib keladi. Qattiq eritma komponentalarini aralashma-eritma hajmidan kristallanish fronti tomon diffuziyalanish tezligi va ularning epitaksiya qatlami sirti bo'ylab migratsiyasi qattiq eritma kristallanish tezligi orqasidan borishi kerak. Epitaksial qatlami o'sish jarayoni dinamikasining o'zaro mutanosibli kristallanish harorati, tagliklar orasidagi masofa va taglikni majburiy sovitish tezligi bilan beriladigan termodinamik shartlar va texnologik me'yor bilan ta'minlanadi. Yuqori haroratlarda kristallanishda taglik va yuqqa pardada termodinamik nuqsonlar paydo bo'ladi hamda taglikni oksidlanishi va yuqqa pardani reaktor materiallaridan chiqqan nazoratsiz kirishmalar (kvarts va grafit) bilan legirlanishi sodir bo'ladi. Shuning uchun epitaksiya jarayonini past ha-

roratda o'tkazish maqsadga muvofiq bo'ladi. Boshqa tomondan, past haroratlarda metall eritmadagi qattiq eritma komponentalarining eruvchanligi keskin kamayadi. Qattiq eritma epitaksial qatlamining kristallanishi uchun komponentalarning Ge, GaAs i ZnSelardagi eruvchanligi 1 at.% yoki 1mol.% bo'lishi zarur.

Kichik sovitish tezliklarida harorat gradienti minimallasadi va muvozanat sharoitiga yaqin sharoit hosil bo'ladi, bu epitaksial qatlamni sifatli o'stirishini ta'minlaydi. Biroq suyuq epitaksiya jarayoni ancha uzoq davom etuvchi va energiya sarflovchi jarayondir. Sovitish tezligi kamayishi bilan epitaksial qatlam kristallanish tezligi kamayadi. Shuning uchun epitaksiya jarayonining sovitish tezligi 0,5 grad.min.dan kam bo'lmasligi maqsadga muvofiq bo'ladi. Bundan katta tezliklarda sovitilganda aralashma-eritma komponentalarning eruvchanligini tez kamayishi natijasida, ular o'sayotgan epitaksial qatlam frontiga diffuziyalanib ulgurmaydi va aralashma-eritma hajmida mikrokristallchalar hosil qiladi. Bu mikrokristallchalar epitaksial qatlam sirtiga tushib, dendritlar hosil qiladi. Tajribalarni ko'rsatishicha, Ge-GaAs-ZnSelarning qalayli eritma-aralashmasida, sovitish tezligining 3 grad.min.dan katta bo'lganda, yupqa parda sirtida dendritlar hosil bo'ladi.

Gorizontal joylashgan tagliklar orasidagi masofa har xil qalinlikdagi tirgaklarni tanlash bilan o'zgartirildi (2-rasm) va bizni tajribamizda 0.5 – 1.5 mm oraliqda o'zgardi. Bundan kichik oraliqlarda (0.5 mm dan kichik) tagliklar orasiga eritma-aralashmani quyilishi qiyinlashadi. Bu holda aralashma-eritma hajmini minimallasini natijasida komponentalar miqdori qattiq eritmani kerakli qalinlikdagi uzluksiz epitaksial qatlamni hosil qilish uchun yetmaydi. Katta oraliqlarda (2 mm.dan katta), tanlangan kristallanish haroratida, aralashma-eritma komponentalarini diffuziya tezligi sababli, yupqa parda sirtida dendritlar hosil bo'lishi kuzatildi. Tagliklar orasidagi masofa 2 mm.dan katta bo'lganda, aralashma-eritma komponentalari epitaksial qatlam frontiga diffuziyalanib ulgurmaydi va aralashma-eritma hajmida mikrokristallchalar hosil qiladi. Bu mikrokristallchalar o'sayotgan epitaksial qatlam sirtiga tushib, dendritlar hosil qiladi.

Oynavand sirtli  $(\text{GaAs})_{1-x-y}(\text{Ge}_2)_x(\text{ZnSe})_y$  qattiq eritmaning epitaksial yupqa pardalari quyidagi texnologik jarayon sharoitida o'stirildi: a) kristallanishning boshlanish harorati – 730°C; b) qattiq qorishmaning sovitish tezligi 1 grad.min; v) tagliklar orasidagi masofa 1 – 1.5 mm. O'stirilgan qatlamla  $p$  – tur o'tkazuvchanlikka ega bo'ldi. Jarayon qiymatlariga bog'liq holda yupqa parda qalinligi 10–25 mkm.ni tashkil qildi.

Shunday qilib, ushbu ishda  $n$ - $(\text{GaAs})$ - $p$ - $(\text{GaAs})_{1-x-y}(\text{Ge}_2)_x(\text{ZnSe})_y$  qattiq eritmasi suyuq epitaksiya usulida qalayli eritmadan majburiy sovitish yo'li bilan  $n$ -GaAs taglikda o'stirilishi ko'rsatildi.  $n$ - $(\text{GaAs})$ - $p$ - $(\text{GaAs})_{1-x-y}(\text{Ge}_2)_x(\text{ZnSe})_y$  geterotuzilmalarni tayyorlash va olingan namunalarni ba'zi bir fizik xossalari tekshirish uchun kerakli yuqori aniqlikdagi texnologik ishlanmalar hamda standart o'lchov asboblardan foydalanildi.

#### Foydalanilgan adabiyotlar:

1. Monch W. Semiconductor surfaces and interfaces. Third Revised Edition published by Springer-Verilog Berlin Heidelberg New York. 2001, p. 442.
2. Йулчиев Ш.Х. Влияние легирования кремния нетрадиционными примесями и ионизирующего облучения на характеристики границы раздела Si-SiO<sub>2</sub>. Дис... канд. физ.-мат. наук, 2003, с. 136.
3. Нестеров Д.Н. Особенности электронно-энергетического строения двумерных и одномерных наноструктур кремния. Дис... канд. физ.-мат. наук, 2005. –С 122.
4. Парчинский П.Б., Власов С.И., Лигаи Л.Г. Исследование влияния ультразвукового воздействия на генерационные характеристики предварительно облученной границы раздела кремний–диоксид кремния. Физика и техника полупроводников. 2006, том. 40 (7), с. 828 – 832.
5. Усмонов Ш.Н. Взаимодействие примесей в твердых растворах на основе кремния, арсенида-галлия, селенида-цинка, сернистогокадмия и электрофизические свойства гетероструктур, полученных на их основе. Дисс. д.ф.-м.н., Т., ФТИ, 2018.
6. Зайнабидинов С.З., Бобоев А.Й., Йулчиев Ш.Х. Исследования структурных состояний твердого раствора  $(\text{GaAs})_{0,69}(\text{Ge}_2)_{0,17}(\text{ZnSe})_{0,14}$ . Доклады Академии наук, Т., 2019, №1, с.12–14.
7. Park K. and Alberi K. Tailoring Heterovalent Interface Formation with Light. Sci. Report. 2017, №7, p. 8516 – 8521.
8. Bing-Yi J., Jian-Bang Zh., ChVn-Feng W, JVan H. and Chong-De C., Optimization of qVantVm dot solar cells, based on strVctVres of GaAs/InAs-GaAs/ZnSe. Acta Physica Sinica. 2012, Vol. 61(13), p. 1–6.
9. Сапаев Б. Исследование роста и фотоэлектрических свойств эпитаксиальных гетерос-

структур  $\text{Ge}-(\text{Ge}_2)_{1-x}(\text{GaAs})_x$ , полученных из свинцового раствора-расплава усулом жидкостной эпитаксии. Письма в ЖТФ. 2004, том 30 (15), с. 29 – 37.

10. Kawai H., Giorgi G., and Yamashita K. Back Cover: Impact of short-range order and cIVst-ezization on the bandgap bowing: First-principles calculations on the electronic properties of metastable  $(\text{GaAs})_{1-x}(\text{Ge}_2)_x$  alloys. Physica StatVsSolidiB. 2012, Vol. 249 (1), p. 29 – 37.

11. Сапаев Б., Саидов А.С., Заверюхин Б.Н. Получение эпитаксиальных слоев твердых раст-воров  $(\text{Si}_2)_{1-x}(\text{GaAs})_x$  на Si-подложках и исследование их электрических, фотоэлектрических харак-теристик. Письма в ЖТФ, 2004, том 30 (2), с. 25 – 32.

Igamqulova Zilola Murodovna, Taylanov Nizom Abdurazzakovich  
(Jizzax davlat Pedagogika universiteti; e-mail: [taylanov@yandex.ru](mailto:taylanov@yandex.ru))

## HARORAT VA YORUG‘LIK MUHITI PARAMETRLARINING O‘ZGARISHIGA QARAB ELEKTR O‘TKAZISH JARAYONLARINI MODELLASHTIRISH

**Annotatsiya.** Ushbu maqola harorat va yorug‘lik muhiti parametrlarining o‘zgarishiga qarab, ele-mentning elektron volt-ampere xarakteristikasi o‘rganilgan. Fotovoltaik modulning aniq elektron modeli matematik tenglamalar asosida taqdim etilgan. Modelni baholash uchun maxsus quyosh panelidan foyda-lanilgan va olingan natijalar to‘g‘ridan to‘g‘ri egri chiziqlardan olingan nuqtalar bilan taqqoslangan va modelning mukammal mosligi ko‘rsatilgan.

**Аннотация.** В данной статье исследуется вольт-амперная характеристика фотоэlemen-та в зависимости от изменения температурных и световых параметров окружающей среды. Представлена точная электрическая модель фотоэлектрического модуля на основе математи-ческих уравнений. Для оценки модели использовалась специальная солнечная панель. Полученные результаты были сопоставлены непосредственно с точками, полученными на кривых, и показали отличное соответствие модели.

**Annotation.** This article examines the volt-ampere characteristic of the photo elements depending o the change of temperature and light environment parameters. The exact electrical model of the photo-voltaic module is presented based on mathematical equations. A special solar panel was used to evaluate the model and the obtained results were compared directly with the points obtained from the curves and showed an excellent fit of the model.

**Kalit so‘zlar:** fotovoltaika, fotovoltaik elementlar, matlab, fotovoltaik modul, simulatsiya.

**Ключевые слова:** фотовольтаика, фотоэлектрические элементы, matlab, фотоэлектри-ческий модуль, симуляция.

**Key words:** photovoltaic, photovoltaic elements, Matlab, photovoltaic module, simulation.

**1. Kirish.** Quyosh issiqligi va yorug‘ligi, ko‘p jihatdan, ishlatilishi mumkin bo‘lgan boy energiya manbayidir. Fotovoltaik energiya tizimlari quyosh nurini to‘g‘ridan to‘g‘ri elektr energiyasiga aylantiradi. Fotovoltaik energiya tizimlarining samaradorligini oshirish va yirik sanoat yoki energiya ishlab chiqarish obyektlarigacha bo‘lgan qurilmalarda xarajatlarni kamaytirish bo‘yicha tadqiqotlar olib borilmoqda. Fo-tovoltaik tizimlar elektr energiyasini ishlab chiqarish uchun amaliy va mumkin bo‘lgan vosita sifatida bu-tun dunyoda e‘tirof etilgan.<sup>1</sup> Fotovoltaik tizimlardan foydalanishni osonlashtirish va ularni mavjud tizim-larga integratsiyalash bo‘yicha olib borilayotgan tadqiqot ishlari qayta tiklanadigan va toza energiya man-balarini yaratishga qaratilgan.

Ushbu maqola harorat va yorug‘lik muhiti parametrlarining o‘zgarishiga qarab elektr o‘tkazish ja-rayonlarini modellashtirishga bag‘ishlangan. Fotovoltaik modulning aniq elektr modeli matematik tengla-malar asosida taqdim etilgan. Umumiy modellashtirish MATLAB/Simulink muhitida amalga oshirildi.

**2. Modellashtirish asoslari.** Fotovoltaik batareyalarning qurilish bloki quyosh batareyasi bo‘lib, u yorug‘lik energiyasini to‘g‘ridan to‘g‘ri elektr energiyasiga aylantiradigan p-n o‘tkazuvchanlikdir: ekvi-valent sxema 1 rasmda ko‘rsatilgan. Joriy manba  $I_{ph}$  elementning fototokini ifodalaydi;  $R_p$  p-n o‘tishning chiziqli bo‘lmagan impedansini ifodalaydi;  $R_{sh}$  va  $R_s$  mos ravishda elementning ichki qatori va shunt

<sup>1</sup> Ekker J. Chervin a. Real vaqt rejimi va boshqaruv tizimlarini birgalikda ishlab chiqish uchun matlab asboblari to‘plami. Hisoblash tizimlari va real vaqtda ilovalar bo‘yicha oltinchi xalqaro konferensiya materiallari (1999), 320 –327-betlar.



qar-shiligi. Odatda,  $R_{sh}$  juda katta va  $R_s$  juda kichik qiymatlarni qabul qiladi va biz bundan kelgusi tahlillar-

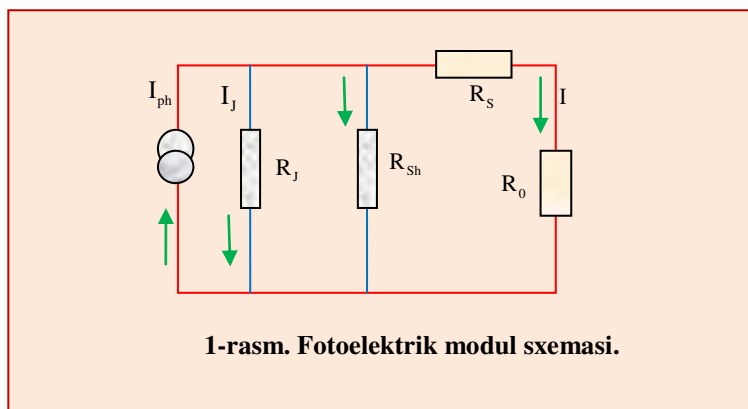

ni soddalashtirish uchun foydalanamiz. Fotovoltaik elementlar modullar guruhlangan bo‘lib, ular keyinchalik fotovoltaik massivlarni yoki fotovoltaik generatorlarni hosil qilish uchun ketma-ket yoki parallel konfiguratsiyada o‘zaro mavjud bo‘ladi.<sup>1</sup> Biz qarayotgan modullarining matematik modeli ushbu tenglama bilan ifodalanadi:

$$I = n_p I_{ph} - n_p I_{rs} \exp\left(\frac{q}{kTA} \frac{V}{n_s}\right) \quad (1)$$

bu erda  $I$  – fotovoltaik massivning chiqish tok oqimi;  $V$  – fotovoltaik massivning chiqish kuchlanishi;  $n_s$  – ketma-ket elementlar soni va  $n_p$  – parallel elementlar soni;  $q$  – elektron zaryadi;  $A$  – doimiy parametr;  $T$  – element harorati (K);  $I_{rs}$  – elementning teskari to‘yinganlik oqimi. (1) tenglamadagi  $A$  omil elementning p-n birikmasining ideal xarakteristikasidan chetlanishini aniqlaydi; u 1–5 oralig‘ida, lekin bizning holatimiz uchun  $A=2,46$  [1]. Elementning teskari to‘yinganlik oqimi  $I_{rs}$  quyidagi tenglama bo‘yicha haroratga bog‘liq:

$$I_{rs} = I_{rr} \exp\left(\frac{qE_g}{kA} \frac{1}{T_r - T_0}\right) \quad (2)$$

Bu erda  $T_r$  element harorati,  $I_{rr}$  – elementning qayta tiklanish harorati  $T_r$  va  $E_g$  elementda ishlatiladigan yarimo‘tkazgichning tarmoqli oralig‘i. Yarimo‘tkazgichning energiya bo‘shlig‘ining haroratga bog‘liqligi [2] ushbu ifoda bilan ifodalanadi:

$$E_g = E_g(0) - \frac{\alpha T^2}{T + \beta}$$

Fotooqim  $I_{ph}$  quyosh nurlanishiga va element haroratiga quyidagicha bog‘liq:

$$I_{ph} = (I_{scr} + K_i(T - T_r)) \frac{S}{100} \quad (3)$$

bu yerda  $I_{scr}$  standart haroratda va radiatsiyada elementning qisqa tutashuv oqimi,  $K_i$  qisqa tutashuv oqimining harorat koeffitsienti va  $S$  –  $mW/cm^2$  da quyosh nurlanishi. Elementning quvvatini (3) tenglama yordamida quyidagicha hisoblash mumkin:

$$P = IV = n_p I_{ph} V \exp\left(\frac{q}{kTA} \frac{V}{n_s}\right) \quad (4)$$

**3. Elementning volt-amper xarakteristikasi.** Quyosh modulining tok-kuchlanish xarakteristikasi chiziqli emas, bu esa masalani aniqlashni qiyinlashtiradi. Quyidagi rasmda quyosh nurlanishi va haroratning belgilangan darajasi uchun I-V va P-V xarakteristikalari egri chiziqlari ko‘rsatilgan.

<sup>1</sup> Munoz J. Virtual fotovoltaik quvvat tizimlari laboratoriyasi. 2010 (1), 1737 – 1740-betlar.

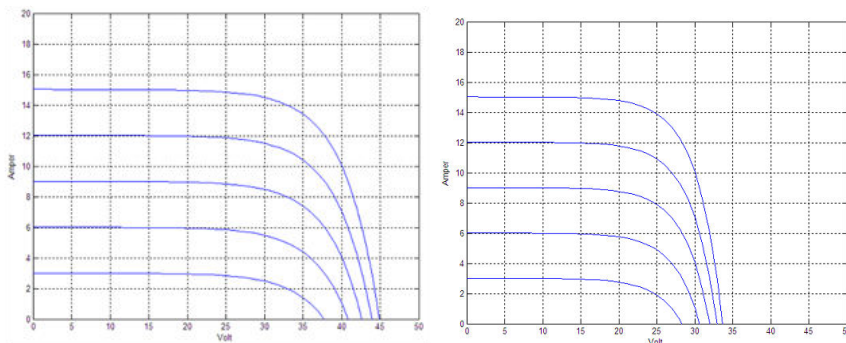

2-rasm. Volt-ampere xarakteristika.

Belgilangan harorat ( $250^{\circ}\text{C}$ ) uchun elementning volt-ampere xarakteristikasi quyida 2 rasmda ko'rsatilgan. Kuchlanish manbai hududida (egri chiziqning o'ng tomonida) ichki qarshilik past, oqim manbai hududida (egri chiziqning chap tomonida) u yuqori. Element xususiyatlarini o'rganishda radiatsiya harorati muhim rol o'ynaydi va fotovoltaik tizimni loyihalashda ikkala omilning ta'sirini hisobga olish kerak [2].

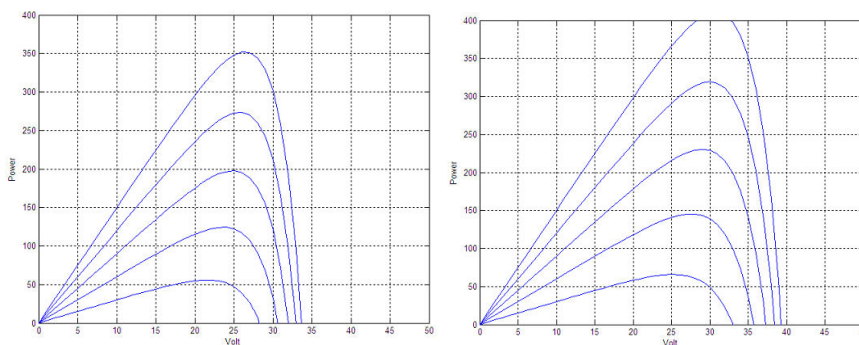

3-rasm. Quvvatning potensialga bo'g'lanish grafigi.

**Xulosa.** Shunday qilib, ushbu ishda harorat va yorug'lik muhiti parametrlarining o'zgarishiga qarab elementning elektron volt-ampere xarakteristikasi o'rganilgan. Fotovoltaik modulning aniq elektron modeli matematik tenglamalar asosida taqdim etilgan. Modelni baholash uchun maxsus quyosh panelidan foydalanilgan va olingan natijalar to'g'ridan to'g'ri egri chiziqlardan olingan nuqtalar bilan taqqoslangan va modelning mukammal mosligini ko'rsatilgan.

Нуштаева Озода Хасиловна (старший преподаватель ТУИТ имени Мухаммада ал-Хоразмий;  
nuna\_x@mail.ru)

### МЕТОДИКА ОПРЕДЕЛЕНИЯ ПАРАМЕТРОВ ИЗОГНУТЫХ ВОЛОКОН

**Аннотация.** Оптик tolaning parametrlarini aniqlash uchun metodlar, shuningdek, asosiy modalar maydonini hisoblash natijalari va bukilish radiusining turli to'liq uzunligiga bog'liqligi, tolaning bukilish so'nish koeffitsiyentlari keltirilgan.

**Аннотация.** В статье представлена методика для определения параметров оптического волокна на участке с изгибом, а также результаты расчета распределения поля основной моды и коэффициента затухания изогнутого волокна от длины волны при различных радиусах изгиба.

**Annotation.** A technique for determining the parameters of an optical fiber in a section with a bend is presented, as well as the results of calculating the distribution of the field of the main mode and the attenuation coefficient of the curved fiber from the wavelength at different bending radius.

**Калит so'zlari:** optik tola, asosiy modalarning maydonini taqsimlash, bukilish radiusi.

**Ключевые слова:** оптический волновод, распределение поля основной моды, радиус изгиба.

**Key words:** optical waveguide, distribution of the main mode field, bending radius.

С увеличением длины волны в стандартных одномодовых волокнах типа G.652 возрастают неустраняемые изгибные потери, так как, чем дальше от длины волны отсечки (1260 нм), тем больше излучение выходит в оболочку, увеличивая диаметр модового поля.

Вследствие изгиба, полное внутреннее отражение нарушается. Для определения траектории вытекающего луча внутри сердцевинки изогнутого волновода и вычисления потерь на излучение в точках поворота или отражения можно использовать принципы геометрической оптики. Полные потери на излучение равны сумме потерь вдоль всех траекторий вытекающих лучей. При изгибах лишь оптимизация конструкций волокна обеспечивает его соответствие все более жестким требованиям к монтажу и прокладке.

На рис. 1 представлено ОВ круглого поперечного сечения и оси декартовых и цилиндрических координат, используемых при описании полей мод.

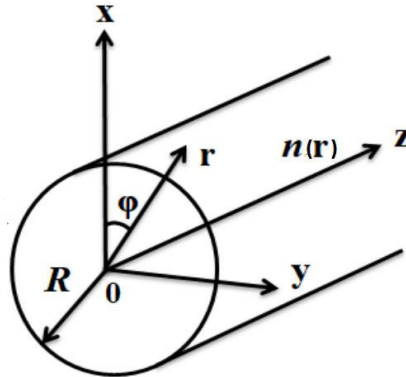

**Рис. 1.** ОВ с круглой симметрией и неограниченными размерами вдоль осей  $r$  и  $z$ :  $a$  – радиус сердцевинки волокна;  $r$  – расстояние от оптической оси волокна до рассматриваемой точки.

При расчетах вместо цилиндрической радиальной координаты  $r$  удобно использовать ее нормированное значение  $R = r/a$ .

Методика расчета поля основной моды стандартного волокна применима к волокнам с осесимметричным профилем показателя преломления, который можно представить в виде:

$$n^2(R) = n_{c0}^2 [1 - \Delta \cdot f(R)] \quad (1)$$

где  $n_{c0}$  – максимальное значение показателя преломления сердцевинки волокна,  $f(R)$  – функция изменения показателя преломления (функция профиля),  $\Delta$  – параметр высоты профиля или относительная разность показателей преломления сердцевинки и оболочки.

Рассчитать параметры моды в сердцевине  $U$  и в оболочке  $W$  можно, решив характеристическое уравнение:

$$U \frac{J_0(UR)}{J_0(U)} = W \frac{K_0(WR)}{K_0(W)}. \quad (2)$$

**На рис. 2.** Представлены результаты расчета зависимостей  $U$  и  $W$  от нормированной частоты.

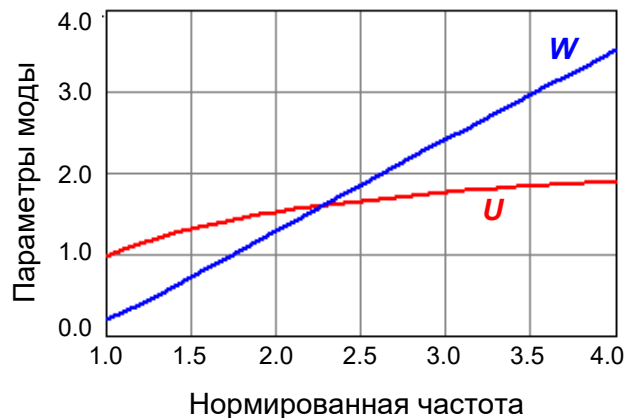

**Рис. 2.** Параметры основной моды в сердцевине и оболочке.

Полная мощность основной моды определяется выражением:

$$P_0 = |A|^2 N, \quad (3)$$

где  $A$  – амплитуда моды,  $N$  – коэффициент нормировки:

$$N = \frac{\pi a^2 n_{c0}}{2} \sqrt{\frac{\varepsilon_0}{\mu_0}} \frac{V^2 K_1^2(W)}{U^2 K_0^2(W)}, \quad (4)$$

где  $\varepsilon_0 = 8.85 \cdot 10^{-12}$  Ф/м – диэлектрическая проницаемость свободного пространства;  $\mu_0 = 1.257 \cdot 10^{-6}$  Гн/м – магнитная восприимчивость свободного пространства.

Для расчета потерь мощности, связанных с частичным излучением поля на изгибе, можно использовать приближенную модель волокна, согласно которой изогнутое волокно представляется токовой антенной бесконечно малой толщины, излучающей в неограниченную среду с показателем преломления, равным показателю преломления оболочки.

В рамках приближения слабонаправляющего волновода излученная мощность не зависит от состояния поляризации волны, при условии  $R_c \gg a$ . Для этого случая полная излученная из изогнутого волокна мощность будет равна:

$$P_{rad} = \frac{\pi R_c^2}{8a^2} \sqrt{\frac{\mu_0}{\varepsilon_0}} \frac{V^2 |I_c|^2}{n_{c0} \Delta} \int_0^\pi J_v^2(k R_c n_{cl} \sin \theta) \sin^3 \theta d\theta, \quad (5)$$

где  $V = \beta R_c$ ; величина  $I_c$  задается выражением:

$$I_c = -2\pi i A n_{c0} a V \sqrt{\frac{2\Delta\varepsilon_0}{\mu_0}} \int_0^\infty [1 - f(R)] F_0(R) R dR. \quad (6)$$

Доля мощности, излученная из петли длиной  $2\pi R_c$ , определяется отношением полной излученной мощности к начальной мощности моды:

$$\frac{P_{rad}}{P_0} = \frac{\sqrt{\pi}}{32} \frac{|I_c|^2}{|A|^2} \sqrt{\frac{R_c}{a}} \sqrt{\frac{\mu_0}{\varepsilon_0}} \frac{V^2}{n_{c0}} \frac{V^2}{W^{3/2}} \frac{n_{\tilde{n}0}}{N\Delta} \exp\left(-\frac{4R_c\Delta W^3}{3aV^2}\right). \quad (7)$$

Из (6-7) следует, что часть мощности, теряемая на единице длины, или коэффициент затухания мощности  $\gamma$  (Нп/м):

$$\gamma = \sqrt{\frac{\pi V^8}{16aR_c W^3}} \exp\left(-\frac{4R_c\Delta W^3}{3aV^2}\right) \frac{\left[\int_0^\infty (1-f(R)) F_0(R) R dR\right]^2}{\int_0^\infty F_0^2(R) R dR}. \quad (8)$$

Доминирующей в этом выражении является экспоненциальная зависимость коэффициента затухания от отношения радиуса изгиба к радиусу сердцевины волокна, т.к. при  $R_c \gg a$  коэффициент затухания очень мал и относительно «нечувствителен» к остальным множителям выражения (8).

Из (8) можно получить выражение для коэффициента затухания мощности основной моды изогнутого слабонаправляющего волокна со ступенчатым профилем показателя преломления:

$$\gamma = \frac{\sqrt{\pi}}{2a} \sqrt{\frac{a}{R_{\tilde{n}}}} \frac{V^2 \sqrt{W}}{U^2} \exp\left(-\frac{4R_c\Delta W^3}{3aV^2}\right). \quad (9)$$

Полученное выражение для коэффициента затухания мощности основной моды в изогнутом волокне со ступенчатым профилем показателя преломления (5) не учитывает эффектов, связанных с тем, что поперечные размеры сердцевины волокна конечны. Это можно учесть, умножив коэффициент затухания, рассчитанный по выражению (8), на масштабный множитель  $M$ :

$$M = \left[ \frac{\int_0^\infty (1-f(R)) F_0(R) I_0(WR) R dR}{\int_0^\infty (1-f(R)) F_0(R) R dR} \right]^2. \quad (10)$$

Для волокна со ступенчатым профилем показателя преломления (10) примет вид:

$$M = \left[ \frac{U^2}{WV^2 K_1(W)} \right]^2. \quad (11)$$

Отметим, что выражение (10) с учетом (11) может быть представлено в виде:

$$\gamma = \frac{\sqrt{\pi}}{2a} \sqrt{\frac{a}{R_{\tilde{n}}}} \frac{U^2}{V^2 W^{3/2}} \frac{1}{K_2^2(W)} \exp\left(-\frac{4R_c\Delta W^3}{3aV^2}\right). \quad (12)$$

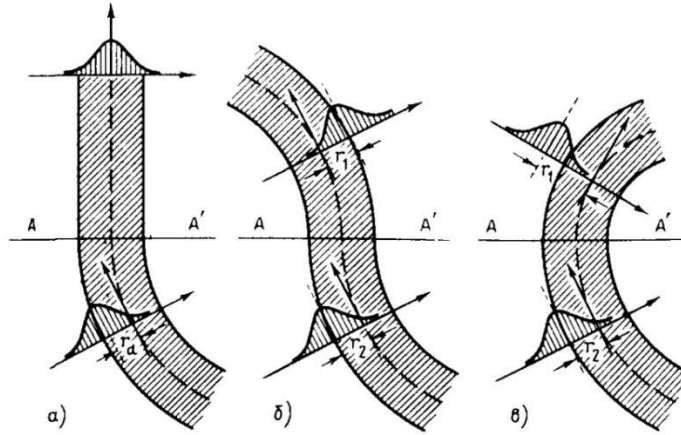

**Рис. 3.** Качественное представление сдвигов поля основной моды, обусловленных одиночным изгибом (а); двумя изгибами с противоположными радиусами кривизны (б) и различными радиусами изгиба (в).

Кроме потерь на излучение, связанных с изгибом волокон, существуют переходные потери, обусловленные резким изменением радиуса кривизны изгиба, как это показано на рисунке 3 в сечении AA'.

Причиной потерь здесь является рассогласование потерь, и поэтому падающее поле возбуждает не только локальные моды, но и моды излучения, которые и определяют переходные потери.

Основное влияние изгиба на поле основной моды проявляется в сдвиге распределения поля в плоскости изгиба в радиальном направлении от центра кривизны на расстояние  $r_d$  от оси волокна (рис. 3, а). В случае ОВ с произвольным профилем в рамках гауссова приближения имеем:

$$r_d = \frac{V^2 a^2}{2\Delta R_c} \left(\frac{r_0}{a}\right)^4, \quad (13)$$

где  $r_0$  – размер пятна моды;  $R_c$  – радиус изгиба ( $R_c \gg a$ ).

Если волокно одномодовое, то часть мощности падающей моды, которая преобразуется в направляемую, определяется соотношением:

$$\frac{P_0}{P_i} = \left\{ \frac{2p_s r_0}{p_s^2 + r_0^2} \right\}^2 \exp \left[ -\frac{r_d^2}{p_s^2 + r_0^2} \right], \quad (14)$$

где  $p_s = r_0 + r_d$ . (15)

Тогда часть излученной мощности, или переходные потери, при  $r_d \ll r_0$  равны:

$$1 - \frac{P_0}{P_i} \approx 1 - \exp \left( -\frac{r_d^2}{2r_0^2} \right) \approx \left( \frac{a}{R_c} \right)^2 \left( \frac{r_0}{a} \right)^6 \frac{V^4}{2\Delta^2}. \quad (16)$$

Этот результат справедлив при падении волны на плоскость AA' с любой стороны.

Если волокно имеет большое число случайных изгибов с произвольным радиусом кривизны и длиной дуги, что характерно для микроизгибов, то излучение на этих изгибах является некоррелированным. Поэтому полные потери от изгибов и переходных участков могут быть найдены простым суммированием. Поэтому полные потери на микроизгибах вдоль волокна равны суммарной мощности, излученной на всех изгибах и переходных участках.

Если отношение радиусов изгиба и сердцевинны велико, что, как правило, реализуется на практике, то для определения потерь на микроизгибах могут быть использованы выше приведенные формулы. Так, если радиус изгиба велик, то переходные потери доминируют над потерями от чистого изгиба, т.к. последние имеют экспоненциальную зависимость от радиуса кривизны изгиба (12).

Приближенное выражение для расчета радиуса модового поля  $w$  одномодового волокна типа SMF-28:

$$w = \frac{a}{\sqrt{\ln \left( \frac{2\pi a NA}{\lambda} \right)}} \quad (17)$$

Для расчета зависимостей показателей преломления сердцевинны и оболочки волокна от длины волны использовалось известное уравнение Селлмейера:

$$n(\lambda) = \sum_{i=0}^2 \frac{A_{si}\lambda^2}{\lambda^2 + \lambda_{si}^2} + 1, \quad (18)$$

где  $A_{si}$  и  $\lambda_{si}$  ( $i = 0, 1, 2$ ) – коэффициенты Селлмейера,

Графики зависимости показателей преломления сердцевины и оболочки от длины волны для волокна SMF-28, рассчитанные по выражению (18), представлены на рис. 4.



Рис. 4. Зависимости показателей преломления сердцевины и оболочки от длины волны для волокна SMF-28 (Corning).

Нормированные функции распределения поля основной моды для волокна SMF-28 на разных длинах волн представлены на рис. 5.

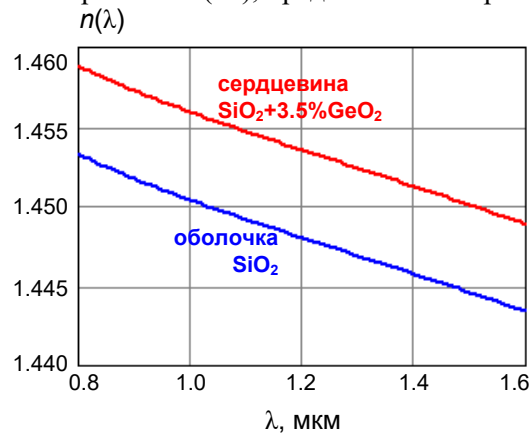

Рис. 5. Распределение поля основной моды для волокна SMF-28 (Corning).

На рис. 6 представлены зависимости коэффициента затухания изогнутого участка волокна SMF-28 от радиуса изгиба для длин волн двух основных окон прозрачности – 1310 и 1550 нм, а также для длины волны внеполосного контроля 1625 нм. Из рис. 6 видно, что с уменьшением радиуса изгиба потери быстро возрастают. Кроме того, видно, что потери растут с ростом длины волны.

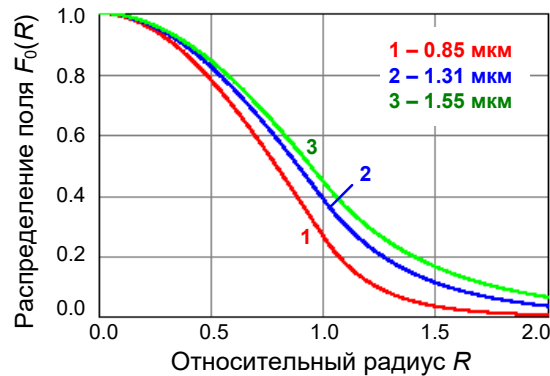

Рис. 6. Зависимость коэффициента затухания изогнутого участка волокна SMF-28 (Corning) от радиуса изгиба на разных длинах волн.

На рис. 7 представлены зависимости коэффициента затухания изогнутого участка волокна SMF-28 от длины волны при разных радиусах изгиба.

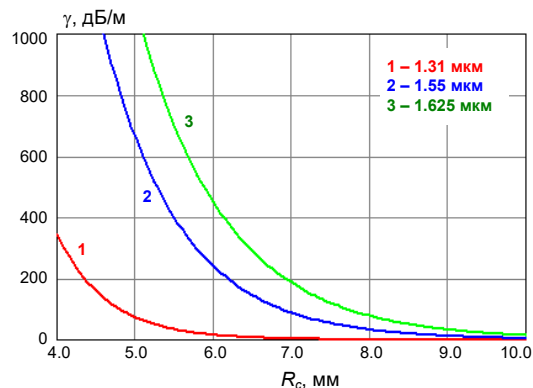

Рис. 7. Зависимость коэффициента затухания изогнутого участка волокна SMF-28 (Corning) от длины волны при разных радиусах изгиба.

Потери в изогнутом участке волокна существенно зависят от его конструкции, они уменьшаются при увеличении высоты профиля. Однако увеличение высоты профиля приводит к ухудшению других параметров волокна, например, к уменьшению диаметра модового поля.

#### Использованная литература:

1. Былина М.С., Глаголев С.Ф., Кочановский Л.Н., Пискунов В.В. Измерение параметров волоконно-оптических линейных трактов. Учебное пособие, СПб ГУТ, СПб, 2002.
2. Снайдер А., Лав Д. Теория оптических волноводов. М., «Радио и связь», 1987; Адамс М. Введение в теорию оптических волноводов. М., «Мир», 1984.
3. Ландсберг Г.С. Оптика. Учеб. пособие для вузов, 6-е изд., стереот. М., ФИЗМАТЛИТ, 2003.
4. Борн М., Вольф Э. Основы оптики. Издание 2-е. Перевод с английского. Главная редакция физико-математической литературы, изд-ва «Наука», 1973; Листвин А.В., Листвин В.Н. Рефлектометрия оптических волокон. М., «ИЕСАРарт», 2005.
5. Листвин А.В., Листвин В.Н., Швырков Д.В. Оптические волокна для линий связи, М., «ИЕСАРарт», 2003.
6. Иванов А.Б. Волоконная оптика. Компоненты, системы передачи, измерения, М., изд. «Syrgus. Systems», 1999.
7. Наний О.Е., Павлова Е.Г. МГУ им. М.В.Ломоносова, физический факультет. Материалы статьи «Фотонно-кристаллические волокна» из журнала «LIGHTWAVE», российский выпуск №3, 2004.
3. Аксенов В.А., Замятин А.А., Иванов Г.А., Исаев В.А., Маковецкий А.А. Микроструктурированные кварцевые волоконные световоды, полученные методом капиллярной сборки.

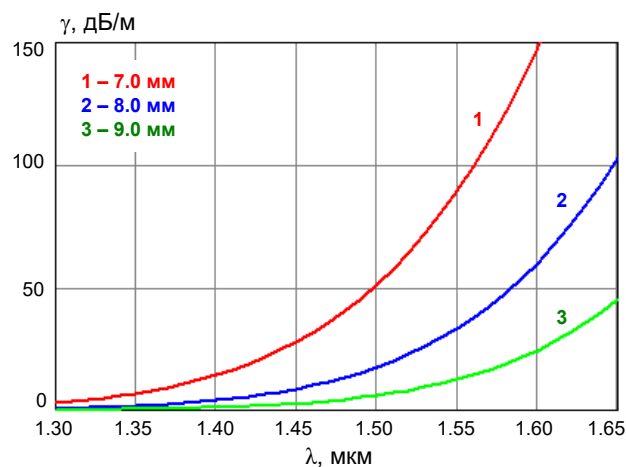
Азаматов Азизбек (Ургенчский государственный университет; [azizbek.shavkatovich@gmail.com](mailto:azizbek.shavkatovich@gmail.com))  
**ИНТЕГРИРОВАНИЕ СИСТЕМЫ КАУПА-БУССИНЕСКА МЕТОДОМ ОБРАТНОЙ ЗАДАЧИ РАССЕЙНИЯ**

*Аннотация.* Ushbu maqolada Kaup-Boussinesq sistemasi o'rganiladi. Sistemaning to'la integral-lanuvchi ekanligi ko'rsatiladi. Aynan, Shturm Liuvill operatorlari kvadratik dastasi uchun spektral berilganlarning vaqt bo'yicha evolutsiyasi topilgan. Olingan tengliklar ixtiyoriy t larda sochilish nazariyasining berilganlarini to'la aniqlaydi va Kaup-Boussinesq sistemasiga qo'yilgan Koshi masalasini teskari spektral masala usulini qo'llab yechishga imkon beradi.

*Аннотация.* В статье рассматривается система Каупа-Буссинеска. Показано, что система является полностью интегрируемой системой. Именно, найдена временная эволюция дан-

ных рассеяния для квадратичного пучка операторов Штурма-Лиувилля. Полученные равенства полностью определяют данные рассеяния при любом  $t$ , что позволяет применить метод обратной задачи рассеяния для решения задачи Коши для системы Каупа-Буссинеска.

**Annotation.** The article considered the Kaup-Boussinesq system. It is shown that the system is a fully integrable system. Exactly, the time evolution of the scattering data for a quadratic pencil of Sturm-Liouville operator is founded. The obtained equalities completely determine the scattering data for any  $t$ , which makes it possible to apply the method of the inverse scattering problem to solve the Cauchy problem for the Kaup-Boussinesq system.

**Kalıt so‘zlar:** Kaup-Boussinesq sistemasi, Shturm Liuvill operatorlari kvadratik dastasi, taskari spektral masala.

**Ключевые слова:** система Каупа-Буссинеска, квадратичный пучок операторов Штурма-Лиувилля, метод обратной задачи рассеяния.

**Key words:** Kaup-Boussinesq system, quadratic pencil of Sturm-Liouville operator, method of the inverse scattering problem.

**1. Введение.** Нелинейные эволюционные уравнения широко используются в качестве моделей для описания сложных физических явлений в различных областях науки, особенно в гидромеханике, физике твердого тела, физике плазмы и биологии. Система Каупа-Буссинеска впервые была изучена в работе.<sup>1,2</sup> В работе<sup>3</sup> найдены многосолитонные решения и исследовано асимптотическое поведение этих решений. В работах<sup>4,5</sup> изучаются вещественные конечнозонные регулярные решения системы Каупа-Буссинеска.

В данной работе мы рассмотрим следующую систему Каупа-Буссинеска

$$\begin{cases} v_t = u_{xxx} - 4vu_x - 2uv_x \\ u_t = -6uu_x - v_x \end{cases} \quad (1)$$

при начальных условиях

$$v(x, t)|_{t=0} = v_0(x), \quad u(x, t)|_{t=0} = u_0(x), \quad x \in \mathbb{R}. \quad (2)$$

где функции  $v_0(x)$ ,  $u_0(x)$  удовлетворяют следующим условиям:

(i)  $u_0(x)$  абсолютно непрерывна на каждом конечном отрезке  $[\alpha, \beta] \subset (-\infty, \infty)$  и выполняются неравенства

$$\int_{-\infty}^{\infty} |u_0(x)| dx < \infty, \quad \int_{-\infty}^{\infty} (1 + |x|)[|v_0(x)| + |u_0'(x)|] dx < \infty, \quad (3)$$

(ii) оператор

$$T(0, k) := -\frac{d^2}{dx^2} + v_0(x) + 2ku_0(x) - k^2$$

имеет ровно  $2N$  простых собственных значений  $k_1(0), k_2(0), \dots, k_{2N}(0)$ . Здесь  $N$  – натуральное число и  $k$  спектральный параметр.

<sup>1</sup> Kaup D.J. A Higher-Order Water-Wave Equation and the Method for Solving It, Progress of Theoretical Physics, 1975, vol. 54, pp. 396 – 408.

<sup>2</sup> Boussinesq J. Theorie de litumescence liquide appelee onde solitarie ou de translation, sepropageant dans un canal rectangulaire, Comptes Rendus Hebdomadaires des Seances de l’Academie des Sciences, 1871, 72, pp. 755 – 759.

<sup>3</sup> Matveev V.B., Yavor M. I. Solutions Presque Periodiques et a N-solitons de l’Equation Hydrodynamique Nonlineaire de Kaup, Ann.Inst. Henri Poincare, Sect., 1979, № 1, pp. 25 – 41.

<sup>4</sup> Митропольский Ю., Боголюбов Н., Прикарпатский А., Самойленко В. Интегрируемая динамическая система: спектральные и дифференциально-геометрические аспекты. Киев, “Наукова Дунка”, 1987, 296 с.

<sup>5</sup> Smirnov A.O. Real Finite-Gap Regular Solutions of the Kaup-Boussinesq Equation. Theor. Math. Phys. 1986, vol. 66, № 1, pp. 19 – 31.



Основная цель данной работы – получить представления для решений  $v(x, t)$  и  $u(x, t)$  задачи Коши (1)–(3) методом обратной задачи рассеяния для квадратичного пучка операторов Штурма-Лиувилля

$$T(t, k)y := -y'' + v(x, t)y + 2ku(x, t)y - k^2y = 0, \quad x \in \mathbb{R} \quad (4)$$

В работах,<sup>1,2,3</sup> решена обратная задача рассеяния для квадратичного пучка операторов Штурма-Лиувилля (4).

**Постановка задачи.** В этом разделе мы даем основные сведения о теории рассеяния для квадратичного пучка операторов Штурма-Лиувилля. Для удобства мы временно опускаем переменную  $t$  от функций  $v(x, t)$  и  $u(x, t)$ .

Рассмотрим следующий квадратичный пучок уравнений Штурма-Лиувилля

$$T(0, k)y := -y'' + v(x)y + 2ku(x)y - k^2y = 0, \quad x \in \mathbb{R} \quad (5)$$

где  $u(x)$  и  $v(x)$  – вещественные функции, удовлетворяющие условию (3). При условии (3) уравнение (5) для всех  $k$  из полуплоскости  $\text{Im}k > 0$  имеет решения  $f_+(x, k)$ ,  $f_-(x, k)$ , которые регулярны в полуплоскости  $\text{Im}k > 0$  и справедливы асимптотические формулы

$$f_+(x, k) = e^{ikx}[1 + o(1)], \quad x \rightarrow +\infty, \quad (6)$$

$$f_-(x, k) = e^{-ikx}[1 + o(1)], \quad x \rightarrow -\infty. \quad (7)$$

Для вещественных  $k \neq 0$  пары  $f_+(x, k)$ ,  $f_-(x, k)$  и  $f_+(x, k)$ ,  $\bar{f}_-(x, k)$  (черта над функцией здесь и далее обозначает комплексное сопряжение) образуют две фундаментальные системы решений уравнения (5). Имеют место следующие соотношения

$$f_+(x, k) = b(k)f_-(x, k) + a(k)\bar{f}_-(x, k), \quad (8)$$

$$f_-(x, k) = -\bar{b}(k)f_+(x, k) + a(k)\bar{f}_+(x, k). \quad (9)$$

Функции  $a(k)$  и  $b(k)$  определены для всех  $k \in \mathbb{R}^* = (-\infty, \infty) \setminus \{0\}$  и выполняются следующие равенства

$$a(k) = -\frac{1}{2ik}W\{f_+, f_-\}, \quad b(k) = \frac{1}{2ik}W\{f_+, \bar{f}_-\}, \quad (10)$$

При этом функция  $a(k)$  допускает аналитическое продолжение в полуплоскость  $\text{Im}k > 0$  и может иметь не более чем конечное число нулей  $k_1, k_2, \dots, k_N$ , кроме того, при  $k = k_n$ ,  $n = 1, 2, \dots, N$  имеет место следующее равенство:

$$f_{\mp}(x, k_n) = B_n^{\pm} f_{\pm}(x, k_n),$$

<sup>1</sup> Максудов Ф.Г., Гусейнов Г.Ш. О решении обратной задачи рассеяния для квадратичного пучка одномерных операторов Шрёдингера на всей оси. ДАН СССР, 1986, т. 289, №1, с. 42 – 46.

<sup>2</sup> Бабажанов Б.А., Хасанов А.Б. Обратная задача для квадратичного пучка операторов Штурма-Лиувилля с конечнозонным периодическим потенциалом на полуоси. Дифференциальные уравнения. 2007, т. 1, № 43, с. 723 – 730.

<sup>3</sup> Бабажанов Б.А., Хасанов А.Б., Яхшимуратов А.Б. Об обратной задаче для квадратичного пучка операторов Штурма-Лиувилля с периодическим потенциалом. Дифференц. уравнения, 2005, т. 41, № 3, с. 298 – 305.

где величины  $B_n^\pm$  не зависят от  $x$ . Соответствующие функции  $f_\pm(x, k_n)$  являются собственными функциями. В формуле (10) через  $W(f, g)$  обозначен вронскиан функций  $f$  и  $g$ .

Набор величин

$$\left\{ r_-(k) = \frac{b(k)}{a(k)}, k \in R, k_1, k_2, \dots, k_N, \gamma_1^-, \gamma_2^-, \dots, \gamma_N^- \right\} \quad (11)$$

и

$$\left\{ r_+(k) = -\frac{\bar{b}(k)}{a(k)}, k \in R, k_1, k_2, \dots, k_N, \gamma_1^+, \gamma_2^+, \dots, \gamma_N^+ \right\} \quad (12)$$

называются левыми и правыми данными рассеяния уравнения (5) соответственно, здесь

$$\gamma_n^\pm = \frac{B_n^\pm}{\left. \frac{da(k)}{dk} \right|_{k=k_n}}, n = 1, 2, \dots, N. \text{ Функции } r_-(k) \text{ и } r_+(k) \text{ называются левым и правым коэффициентами отражения соответственно.}$$

Теперь перейдем к вопросу о построении  $u(x)$  и  $v(x)$  по данным рассеяния (11) или (12).

Для восстановления коэффициентных функций  $u(x)$  и  $v(x)$  в уравнении (5) по правому коэффициенту отражения  $r_+(k)$  поступим следующим образом:

1) необходимо найти функцию  $F_+(x)$  по формуле

$$F_\pm(x) = -i \sum_{n=1}^N \gamma_n^\pm e^{\pm i k_n x} + \frac{1}{2\pi} \int_{-\infty}^{\infty} r_\pm(k) e^{\pm i k x} dk. \quad (13)$$

и решить относительно  $K_+^{(0)}(x, y) \in L_1(x, \infty)$ ,  $K_+^{(1)}(x, y) \in L_1(x, \infty)$  интегральные уравнения

$$F_+(x+y) + \overline{K_+^{(0)}(x, y)} + \int_x^\infty K_+^{(0)}(x, t) F_+(t+y) dt = 0, \quad x \leq y < \infty, \quad (14)$$

$$i F_+(x+y) + \overline{K_+^{(1)}(x, y)} + \int_x^\infty K_+^{(1)}(x, t) F_+(t+y) dt = 0, \quad x \leq y < \infty. \quad (15)$$

2) далее определим функцию  $\alpha_+(x)$  как решение нелинейного интегрального уравнения типа Вольтерра

$$\alpha_+(x) = \int_x^\infty \Phi(t, \alpha_+(t)) dt, \quad -\infty < x < \infty,$$

в котором

$$\Phi(t, z) = [\operatorname{Re} K_+^{(0)}(t, t) - \operatorname{Im} K_+^{(1)}(t, t)] \sin 2z + 2 [\operatorname{Re} K_+^{(1)}(t, t)] \sin^2 z - 2 [\operatorname{Im} K_+^{(0)}(t, t)] \cos^2 z$$

и

$$K_+(x, y) = K_+^{(0)}(x, y) \cos \alpha_+(x) + K_+^{(1)}(x, y) \sin \alpha_+(x).$$

3) после этого коэффициенты  $u(x)$  и  $v(x)$  уравнения (5) определяются равенствами

$$u(x) = -\alpha_+'(x),$$

$$v(x) = -u^2(x) - 2 \frac{d}{dx} \{ [\operatorname{Re} K_+(x, x)] \cos \alpha_+(x) + [\operatorname{Im} K_+(x, x)] \sin \alpha_+(x) \}. \quad (16)$$

Следует отметить, что функции

$$h_n(x) = \left( \frac{da(k)}{dk} \Big|_{k=k_n} \right)^{-1} \frac{d}{dk} [f_-(x, k) - B_n^+ f_+(x, k)] \Big|_{k=k_n} \quad (18)$$

являются решениями уравнений  $T(k_n)y = k_n^2 y$ ,  $n = 1, 2, \dots, N$ . Для  $\text{Im}k > 0$ , используя (6) и (7), мы получим следующую асимптотику

$$h_n(x) \rightarrow e^{-ik_n x}, \quad x \rightarrow +\infty, \quad (19)$$

$$h_n(x) \rightarrow -B_n^+ e^{ik_n x}, \quad x \rightarrow -\infty. \quad (20)$$

Из асимптотик (6), (7), (19) и (20) следует

$$W\{h_n(x), f_+(x, k_n)\} = 2ik_n, \quad W\{h_n(x), f_-(x, k_n)\} = 2ik_n B_n^+$$

**Эволюция данных рассеяния.** В этом разделе мы выводим временную эволюцию данных

рассеяния, что позволяет нам предоставить алгоритм решения задачи (1)–(3).

Пусть

$$U = \begin{pmatrix} v \\ u \end{pmatrix}, \quad L^* = \begin{pmatrix} 0 & -\frac{\partial^2}{\partial x^2} + 4v - 2v_x \int_x^\infty d\tau \\ 1 & 4u - 2u_x \int_x^\infty d\tau \end{pmatrix}. \quad (21)$$

Тогда систему (1) можно переписать следующим образом:

$$U_t + L^* U_x = 0. \quad (22)$$

Теперь введем «скалярное произведение»

$$\langle V(x), W(x) \rangle = \int_{-\infty}^{\infty} [V_1(x)W_1(x) + V_2(x)W_2(x)] dx$$

для  $V(x) = (V_1(x), V_2(x))^T$ , вектор-функции

$$\Phi_1(k, x) = (f_+(k, x) f_-(k, x), 2k f_+(k, x) f_-(k, x))^T, \quad (23)$$

$$\Phi_2(k, x) = (f_+(k, x) \bar{f}_-(k, x), 2k f_+(k, x) \bar{f}_-(k, x))^T, \quad (24)$$

$$\Phi_3(k_n, x) = (h_n(x) f_-(k_n, x), 2k_n h_n(x) f_-(k_n, x))^T. \quad (25)$$

Основной результат работы содержится в следующей теореме.

**Теорема.** Если функции  $v = v(x, t)$  и  $u = u(x, t)$  являются решениями задачи (1)–(4), то данные рассеяния оператора  $T(t, k)$  меняются по  $t$  следующим образом

$$\frac{dr_+(t, k)}{dt} = 4ik^2 r_+(t, k), \quad (26)$$

$$\frac{d}{dt}k_n(t) = 0, \quad (27)$$

$$\frac{d\gamma_n^+(t)}{dt} = -4ik_n^2\gamma_n^+(t). \quad (28)$$

**Доказательство.** Легко показать, что

$$\frac{d}{dt}a(k,t) = -(2ik)^{-1} \langle U_t + \Omega(L^*)U_x, \Phi_1 \rangle, \quad (\text{Im}k \geq 0, k \neq 0), \quad (29)$$

$$\frac{d}{dt}b(k,t) - 4ik^2b(k,t) = (2ik)^{-1} \langle U_t + \Omega(L^*)U_x, \Phi_2 \rangle, \quad (k \in \square^*), \quad (30)$$

$$\frac{dB_n^+(t)}{dt} - 4ik_n^2B_n^+(t) = (2ik_n)^{-1} \langle U_t + \Omega(L^*)U_x, \Phi_3 \rangle. \quad (31)$$

Если  $U(x,t)$  удовлетворяет (22), то (29), (30) и (31) примут следующий вид

$$\frac{d}{dt}a(k,t) = 0, \quad (\text{Im}k \geq 0, k \neq 0), \quad (32)$$

$$\frac{d}{dt}b(k,t) = 4ik^2b(k,t), \quad (k \in \square^*), \quad (33)$$

$$\frac{dB_n(t)}{dt} = -4ik_n^2B_n^+(t). \quad (34)$$

Отсюда следует, что нули  $k_n = k_n(t)$ ,  $n = 1, 2, \dots, N$  функции  $a(k,t)$  также не зависят от времени, что означает (27). Из (32), (33) и вида  $r_+(t,k)$  находим (26). Из (34) и вида  $\gamma_n^+(t)$  получим (28).

Теорема доказана.

**Заключение.** Полученные результаты полностью определяют эволюцию спектральных данных во времени, что позволяет решить задачу (1)-(3) по следующему алгоритму: Пусть даны  $v_0(x)$  и  $u_0(x)$

1. При заданных  $v_0(x)$  и  $u_0(x)$  находим данные рассеяния

$$\left\{ r_+(k) = -\frac{\bar{b}(k)}{a(k)}, k \in R, k_1, k_2, \dots, k_N, \gamma_1^+, \gamma_2^+, \dots, \gamma_N^+ \right\}$$

для  $T(0, k)$

2. По результатам теоремы получим временную эволюцию данных рассеяния

$$\left\{ r_+(t, k), k \in R, k_1(t), k_2(t), \dots, k_N(t), \gamma_1^+(t), \gamma_2^+(t), \dots, \gamma_N^+(t) \right\}$$

для  $T(t, k)$

3. По полученным данным рассеяния однозначно определяем функцию  $F^+(x,t)$  из равенства (13)

4. Подставляя  $F^+(x,t)$  в интегральные уравнения Гельфанда-Левитана-Марченко (14), (15) и решая эту систему, получим  $K_+^{(0)}(x, y, t)$  и  $K_+^{(1)}(x, y, t)$

5. Далее из (32), (33) и (34) выводим  $K_+(x, y, t)$ , тогда потенциалы  $v = v(x, t)$  и  $u = u(x, t)$  можно получить по формулам 16;

**REGULARITY OF A NON-VOLTERRA QUADRATIC STOCHASTIC OPERATOR ON THE  
 2D SIMPLEX**

*Annottatsiya.* Maqolada ikki o'lvohli simpleksda novolterra tipidagi kvadratik stoxastik operator qaraladi. Simpleks markazi bu operator uchun yagona qo'zg'almas nuqta va u tortuvchi tipga ega ekanligi isbotlangan. Lyapunov funksiyasi qurilgan va u yordamida ixtiyoriy boshlang'ich nuqtada bu operator traektoriyasi simpleks markaziga intilishi ko'rsatilgan.

*Аннотация.* В настоящей статье мы рассматриваем невольтерровский квадратичный стохастический оператор, определенный на двумерном симплексе. Доказано, что центр симплекса является единственной неподвижной точкой этого оператора и имеет притягивающий тип. Построена функция Ляпунова и с ее помощью доказано, что для любой начальной точки траектория этого оператора приближается к центру симплекса.

*Annotation.* In the present paper, we consider a non-Volterra quadratic stochastic operator defined on the two-dimensional simplex. We showed that the center of the simplex is a unique fixed point of this operator and it has attracting type. We constructed a Lyapunov function and using it we showed that for any initial point the trajectory of this operator approaches to the center of the simplex.

*Kalit so'zlar.* kvadratik stoxastik operator, volterra va novolterra operatorlari, simpleks, traektoriya.

*Ключевые слова.* квадратичные стохастические операторы, вольтерровские и невольтерровские операторы, симплекс, траектория.

*Key words.* Quadratic stochastic operator, Volterra and non-Volterra operators, simpleks, trajectory.

**1. Introduction.** The notion of quadratic stochastic operator was introduced by S. Bernstein in [1]. Such quadratic operators arise in many models of mathematical genetics, namely, in the theory of here-dity (see e.g. [3, 4, 5, 6, 8, 9, 7]).

A quadratic stochastic operator may arise in mathematical genetics as follows. Consider a biological (ecological) population, i.e., a community of organisms closed with respect to reproduction. Suppose that each individual of the population belongs only to one of the species (genetic type)  $1, \dots, m$ . The scale of species is such that the species of the parents  $i$  and  $j$ , unambiguously, determine the probability of every species  $k$  for the first generation of direct descendants. Denote this probability, called the inheritance coefficient, by  $p_{ij,k}$ . Evidently that  $p_{ij,k} \geq 0$  for all  $i, j, k$  and that

$$\sum_{k=1}^m p_{ij,k} = 1, \quad i, j, k = 1, \dots, m.$$

Let  $(x_1, x_2, \dots, x_m)$  be the relative frequencies of the genetic types within the whole population in the present generation, which is a probability distribution. In the case of panmixia (random interbreeding) the parent pairs  $i$  and  $j$  arise for a fixed state  $x = (x_1, x_2, \dots, x_m)$  with probability  $x_i x_j$ . Hence, the total probability of the species  $k$  in the first generation of direct descendants is defined by

$$x'_k = \sum_{i,j=1}^m p_{ij,k} x_i x_j, \quad k = 1, \dots, m.$$

The association  $x \mapsto x'$  defines an evolutionary quadratic operator. Thus evolution of a population can be studied as a dynamical system of a quadratic stochastic operator [6].

The paper is organised as follows. In Section 2 we recall definitions and well known results from the theory of Volterra and non-Volterra QSOs. In Section 3 we consider a non-Volterra QSO and show that this QSO has a unique fixed point. Moreover, we prove that this operator has the property being regular.

**2. Preliminaries.** Let  $S^{m-1} = \{x = (x_1, x_2, \dots, x_m) \in R^m: x_i \geq 0, \sum_{i=1}^m x_i = 1\}$

be the  $(m - 1)$ - dimensional simplex. A map  $V$  of  $S^{m-1}$  into itself is called a *quadratic stochastic operator* (QSO) if

$$(Vx)_k = \sum_{i,j=1}^m p_{ij,k} x_i x_j \tag{1}$$

for any  $x \in S^{m-1}$  and for all  $k = 1, \dots, m$ , where

$$p_{ij,k} \geq 0, \quad p_{ij,k} = p_{ji,k}, \quad \sum_{k=1}^m p_{ij,k} = 1, \quad \forall i, j, k = 1, \dots, m. \tag{2}$$

Assume  $\{x^{(n)} \in S^{m-1}: n = 0, 1, 2, \dots\}$  is the trajectory of the initial point  $x \in S^{m-1}$ , where  $x^{(n+1)} = V(x^{(n)})$  for all  $n = 0, 1, 2, \dots$ , with  $x^{(0)} = x$ .

**Definition 1.** A point  $x \in S^{m-1}$  is called a fixed point of a QSO  $V$  if  $V(x) = x$ .

**Definition 2.** A QSO  $V$  is called regular if for any initial point  $x \in S^{m-1}$ , the limit

$$\lim_{n \rightarrow \infty} V(x^{(n)})$$

exists.

Note that the limit point is a fixed point of a QSO. Thus, the fixed points of a QSO describe limit or long run behavior of the trajectories for any initial point. The limit behavior of trajectories and fixed points play an important role in many applied problems (see e.g. [3, 6, 8, 7]). The biological treatment of the regularity of a QSO is rather clear: in the long run the distribution of species in the next generation coincides with the distribution of species in the previous one, i.e., it is stable.

**Definition 3.** A continuous function  $\varphi: \text{int}S^{m-1} \rightarrow R$  for an operator  $V$  if the limit  $\lim_{n \rightarrow \infty} \varphi(V^n(x))$  exists and finite for all  $x \in S^{m-1}$ .

A Lyapunov function is very helpful to describe an upper estimate of the set of limit points. However there is no general recipe on how to find such Lyapunov functions.

Let  $D_x V(x^*) = (\partial V_i / \partial x_j)(x^*)$  be a Jacobian of  $V$  at the point  $x^*$ .

**Definition 4.**[2] A fixed point  $x^*$  is called hyperbolic if its Jacobian  $D_x V(x^*)$  has no eigenvalues on the unit circle.

**Definition 5.**[2] A hyperbolic fixed point  $x^*$  is called:

- i) attracting if all the eigenvalues of the Jacobian  $D_x V(x^*)$  are less than 1 in absolute value;
- ii) repelling if all the eigenvalues of the Jacobian  $D_x V(x^*)$  are greater than 1 in absolute value;
- iii) a saddle otherwise.

**3. Main result. Consider the following two strictly non-Volterra QSOs on the two-dimensional simplex**

$$V: \begin{cases} x'_1 = \frac{1}{3}x_1^2 + \frac{1}{3}x_2^2 + \frac{1}{3}x_3^2 + 2x_1x_2, \\ x'_2 = \frac{1}{3}x_1^2 + \frac{1}{3}x_2^2 + \frac{1}{3}x_3^2 + 2x_2x_3, \\ x'_3 = \frac{1}{3}x_1^2 + \frac{1}{3}x_2^2 + \frac{1}{3}x_3^2 + 2x_3x_1. \end{cases} \quad (3)$$

**Lemma 1.** The center  $x$  is a unique and attracting point of the QSO (3).

*Proof.* The equation  $V(x) = x$  has the form

$$\begin{cases} x_1 = \frac{1}{3}x_1^2 + \frac{1}{3}x_2^2 + \frac{1}{3}x_3^2 + 2x_1x_2, \\ x_2 = \frac{1}{3}x_1^2 + \frac{1}{3}x_2^2 + \frac{1}{3}x_3^2 + 2x_2x_3, \\ x_3 = \frac{1}{3}x_1^2 + \frac{1}{3}x_2^2 + \frac{1}{3}x_3^2 + 2x_3x_1. \end{cases} \quad (4)$$

As before, a solution of the system (4) is a fixed point. It is known that the QSO (3) is a continuous operator and that the simplex over a finite set is compact and convex, so that by the Brouwer fixed-point theorem there is always at least one fixed point. We rewrite the system (4) in the form

$$\begin{cases} x_1 - x_2 = 2x_2(x_1 - x_3), \\ x_2 - x_3 = 2x_3(x_2 - x_1), \\ x_2 - x_1 = 2x_1(x_3 - x_2). \end{cases} \quad (5)$$

Let  $x^* \in S^2$  be a solution of the system (5). Assume that  $x_1^* \geq x_2^*$ . The rest is similar to this case. Since  $x_1^* \geq x_2^*$  from the first equation of the system (5) we get  $x_1^* \geq x_3^*$ . Using it from the second equation of the system (5) we have  $x_3^* \geq x_2^*$ . Using it from the last equation we obtain that  $x_2^* \geq x_1^*$ , that is  $x_1^* \geq x_2^* \Rightarrow x_1^* \geq x_3^* \Rightarrow x_3^* \geq x_2^* \Rightarrow x_2^* \geq x_1^* \Rightarrow x_1^* \geq x_3^* \geq x_2^* \geq x_1^* \Rightarrow x_1^* = x_2^* = x_3^* = \frac{1}{3}$ .

Therefore it follows that the center  $c = (1/3, 1/3, 1/3)$  is a unique fixed point.'

To find the type of the unique fixed point, using  $x_3 = 1 - x_1 - x_2$ , we rewrite the quadratic operator (3) in the form:

$$\begin{cases} x'_1 = -\frac{4}{3}x_1^2 + \frac{2}{3}x_2^2 - \frac{4}{3}x_1x_2 + \frac{4}{3}x_1 - \frac{2}{3}x_2 + \frac{1}{3}, \\ x'_2 = \frac{2}{3}x_1^2 - \frac{4}{3}x_2^2 - \frac{4}{3}x_1x_2 - \frac{2}{3}x_1 + \frac{4}{3}x_2 + \frac{1}{3}. \end{cases} \quad (6)$$

where  $(x_1, x_2) \in \{(x_1, x_2): x_1, x_2 \geq 0, 0 \leq x_1 + x_2 \leq 1\}$ , and  $x_1, x_2$  are the first two coordinates of the points of the simplex  $S^2$ .

One has that the partial derivations has the form

$$\begin{aligned}\frac{\partial x'_1}{\partial x_1} &= -\frac{8}{3}x_1 - \frac{4}{3}x_2 + \frac{4}{3}, & \frac{\partial x'_1}{\partial x_2} &= \frac{4}{3}x_2 - \frac{4}{3}x_1 - \frac{2}{3}, \\ \frac{\partial x'_2}{\partial x_1} &= -\frac{4}{3}x_1 - \frac{4}{3}x_2 - \frac{2}{3}, & \frac{\partial x'_2}{\partial x_2} &= \frac{8}{3}x_2 - \frac{4}{3}x_1 + \frac{4}{3}\end{aligned}$$

and their values at the center  $\mathbf{c}$  are equal

$$\frac{\partial x'_1}{\partial x_1}(\mathbf{c}) = 0, \quad \frac{\partial x'_1}{\partial x_2}(\mathbf{c}) = -\frac{1}{3}, \quad \frac{\partial x'_2}{\partial x_1}(\mathbf{c}) = -\frac{2}{3}, \quad \frac{\partial x'_2}{\partial x_2}(\mathbf{c}) = 0.$$

Thus, the Jacobian matrix of the operator (6) at the center  $\mathbf{c}$  has the form:

$$D_{\mathbf{x}}V(\mathbf{c}) = \begin{pmatrix} 0 & -\frac{1}{3} \\ -\frac{2}{3} & 0 \end{pmatrix}$$

Now let's find the eigenvalues of the matrix  $D_{\mathbf{x}}V(\mathbf{c})$ :

$$\det \begin{pmatrix} -\mu & -\frac{1}{3} \\ -\frac{2}{3} & -\mu \end{pmatrix} = 0 \Rightarrow \mu_{1,2} = \pm \frac{\sqrt{2}}{3} \Rightarrow |\mu_{1,2}| \leq 1.$$

This shows that the center  $\mathbf{c} = (1/3, 1/3, 1/3)$  is an attracting point.

The proof of lemma completed.

**Lemma 2.** The function  $\varphi(\mathbf{x}) = |x_1 - x_2| \cdot |x_2 - x_3| \cdot |x_3 - x_1|$  is a Lyapunov function for the operator (3).

*Proof.* For a  $\mathbf{x} \in S^2$  from (3) one has

$$\begin{aligned}\varphi(V(\mathbf{x})) &= |2x_1x_2 - 2x_2x_3| \cdot |2x_2x_3 - 2x_1x_3| \cdot |2x_1x_3 - 2x_1x_2| \\ &= 8|x_2| \cdot |x_1 - x_3| \cdot |x_3| \cdot |x_2 - x_1| \cdot |x_1| \cdot |x_3 - x_2| \\ &= 8x_1 \cdot x_2 \cdot x_3 \cdot \varphi(\mathbf{x}) \leq 8 \left( \frac{x_1+x_2+x_3}{3} \right)^3 \cdot \varphi(\mathbf{x}) = \left( \frac{2}{3} \right)^3 \cdot \varphi(\mathbf{x}) \leq \varphi(\mathbf{x}).\end{aligned}$$

Thus the function  $\varphi(\mathbf{x})$  is a decreasing Lyapunov function for the operator (3).

The proof of the lemma completed.

Lemma 3.  $\lim_{n \rightarrow \infty} V^n(\mathbf{x}^{(0)}) = \mathbf{c}$  for any initial point  $\mathbf{x}^{(0)} \in S^2$ .

*Proof.* By Lemma 2 the function  $\varphi(\mathbf{x})$  is a decreasing Lyapunov function. So from the form of QSO (3) for the  $\mathbf{x}^{(n)}$ ,  $n = 0, 1, 2, \dots$  one has

$$\varphi(\mathbf{x}^{(n+1)}) \leq \left( \frac{2}{3} \right)^3 \cdot \varphi(\mathbf{x}^{(n)}) \leq \left( \frac{2}{3} \right)^{(3n+1)} \cdot \varphi(\mathbf{x}^{(0)}).$$

Therefore it follows that

$$\lim_{n \rightarrow \infty} \varphi(\mathbf{x}^{(n)}) = 0 \Leftrightarrow \lim_{n \rightarrow \infty} \mathbf{x}^{(n)} = \mathbf{c}$$

where we have used that  $\varphi(\mathbf{x}^{(0)})$  is a bounded value.

The proof of the lemma completed.

Theorem. a) The QSO (3) has a unique fixed point  $\mathbf{c} = (1/3, 1/3, 1/3)$ ;

b) The fixed point  $\mathbf{c}$  is an attracting point;

c) For any  $\mathbf{x}^{(0)} \in S^2$ , the trajectory  $\{\mathbf{x}^{(n)}\}$  tends to the fixed point  $\mathbf{c}$ ;

d) The QSO (3) is a regular transformation.

*Proof.* Collecting together all three Lemmas we complete the proof of Theorem.

### References:

1. Bernstein S. (1942). The Annals of Math. Stat. 13, p. 53 – 63.
2. Devaney R.L. (2003). An introduction to chaotic dynamical systems (New York, Westview Press).
3. Ganikhodzhaev R.N. (1992). Sb.Math. 183, p. 489 – 497.
4. Jamilov U., Ladra M. (2016). Qual. Theory Dyn. Syst. 15, p. 257 – 268.
5. Jamilov U., Ladra M. (2020). Qual. Theory Dyn. Syst. 19, p. 95 – 106.
6. Lyubich Y.I. (1992). Mathematical Structures in Population Genetics (Berlin: Springer).
7. Mamurov B.J., Rozikov U.A., Xudayarov S.S. (2020). Markov Pros. Relat.Fields 26, 915 – 933.
8. Rozikov U.A., Zhamilov U.U. (2008). Math. Notes. 83, p. 554 – 559.
9. Zhamilov U.U., Rozikov U.A. (2009). Sb. Math. 200, p. 1339 – 1351.

Абдуллаева Хулкар Рахматуллаевна (Республика Маънавият ва маърифат маркази  
мустақил тадқиқотчи-изланувчиси)  
ЭПИСТЕМОЛОГИЯНИНГ АХЛОҚИЙ ЖИҲАТЛАРИ

**Аннотация.** Мақолада эпистемологик масалалар, инсон билимлари даражаси, илмий билимлар ва фаннинг ривожланиши ахлоқий жиҳатлари юзасидан фикрлар тадқиқ этилган. Илмий билимлар коммерциализациялашуви, олимнинг бурчи ва масъулияти, фаннинг сиёсатга хизмат қилиши қандай оқибатларга олиб келиши ҳақида фикр-мулоҳазалар билдирилган, илмий билимларнинг фан учун илмий билишнинг муҳимлиги, фундаментал фанларнинг зарурияти очиб берилган.

**Аннотация.** В статье рассматриваются такие вопросы как эпистемологические ценности, уровень человеческих знаний, научные знания и моральные аспекты развития науки. Были высказаны мнения о коммерциализации научных знаний, долге и ответственности ученого, последствиях служения науки политике, важности научных знаний для науки, раскрыта необходимость фундаментальных наук.

**Annotation.** The article deals with such issues as epistemological values, the level of human knowledge, scientific knowledge and moral aspects of the development of science. Opinions were expressed on the commercialization of scientific knowledge, the duty and responsibility of a scientist, the consequences of serving science to politics, the importance of scientific knowledge for science, the need for fundamental sciences was revealed.

**Калим сўзлар:** эпистемология, фан коммерциализациялашуви, сиёсат, ахлоқ ва қадрият, лойиҳа, ташқи ва ички омиллар, экстернализм, “салбий этика”.

**Ключевые слова:** эпистемология, коммерциализация науки, политика, этика и ценность, проект, культура, внешние и внутренние факторы, экстернализм, “негативная этика”.

**Key words:** epistemology, commercialization of science, politics, ethics and value, project, culture, value, external and internal factors, externalism, “negative ethic”.

Эпистемологиянинг ривожланиши ҳақида гап кетганда, эпистемологик масалалар билан бир қаторда, замонавий дунёда фаннинг ўрни каби фалсафий масалага ҳам алоҳида эътибор қаратиш керак бўлади. Замонавий эпистемология илмий билишнинг фалсафий тафаккур тарзи бўлиб, унда ахлоқий масалалар, яхшилик ва ёмонлик, масъулият ва бурч, ижод эркинлиги ва унинг чегаралари ҳақидаги бир қатор масалалар ҳам кўтарилади. Эпистемологик масалаларда эпистемологик концепцияларнинг ахлоқий жиҳатини аниқлаш долзарб масала саналади. Ахлоқ ва қадриятлар масаласи сиёсатда ҳам, маданиятда ҳам, фанда ҳам долзарб, чунки бу соҳаларда инсон капитали масаласи биринчи планга чиқади. Шу билан бирга, постноклассик фанда инсонийлик тамойили асосий тамойиллардан бири бўлгани сабабли, эпистемология қадриятлар ва ахлоқшуносликнинг ташқари-сида бўла олмайди. Фанда назарий билимлар қанчалик кўпайиб борса, эпистемологик тушунчалар қамрови ҳам кенгайиб бораверади, эпистемология ривожланиб борган сари ахлоқшуносликка яқинлашади. Яъни, ундаги когнетив муаммоларнинг вужудга келиши натижасида ахлоқий муаммоларнинг долзарблиги ортиб бораверади.

Сўнгги йилларда фан ички матикий қонун сифатида эмас, балки ташқи омиллар асосида ривожланиб, бу сиёсат, ҳарбий вазият ва иқтисодий-ижтимоий ҳаётга бевосита боғлиқ. Агар XX асрни фан тараққиёти асри деб айтиш мумкин бўлса, XXI аср бошини сиёсат даври ва фан шу сиёсатнинг негизидаги соҳа сифатида қаралиши мумкин.

Бу қандай содир бўлмоқда? Дунё бўйлаб юзага келаётган инкирозлар: хоҳ у иқтисодий бўлсин, хоҳ антропологик, хоҳ экологик – қутилмаган муаммоларни келтириб чиқармоқда. Дунёни қайтадан бўлиб олишга интилиш, манфаатдор давлатлар томонидан турли қуроолларнинг қўлланилиши, атом бомбаси таҳдиди, вирусларнинг пробиркаларда ишлаб чиқилиши ва тарқатилиши, бактериологик ва ядро уруш хавфи инсон ҳаётининг барча жабҳалари дегуманизациялашувидан дарак беради ва илмдаги ахлоқий қадриятларнинг амал қилмаётганини кўрсатади. Бу ҳолатнинг юзага келишига эса фаннинг давлат ва сиёсат кўлидаги қўғирчоқ вазифасини бажараётгани сабаб бўлади.

Бугунги кунда илмий лойиҳалар ва унинг негизидаги илмий кашфиётлар, илмий тадқиқотлар, илмий янгиликлар давлат ва бошқа манфаатдор ташкилотларнинг буюртмаси орқали амалга ошмоқда, яъни фандаги кашфиёт лойиҳаларга ва уларни молиялаштиришга боғлиқ. Лойиҳанинг



молиялаштирилиши эса битта олимга боғлиқ бўлмай, балки бир қанча муаммони яхши тушунмаган олимларга, давлат ва нодавлат буюртмачиларига боғлиқ саналади. Яъни илмий тадқиқот ва изланишни олиб бориш олимнинг буюртма асосида амалга оширилади. Лойиҳалар кўп ҳолларда қисқа муддатли бўлиб, натижаси узок қутиладиган фундаментал масалаларни эмас, балки қисқа даврда амалий натижа берадиган лойиҳаларга қаратилади. Фаннинг ички қонуниятларини очувчи методлар ва услубларни ишлаб чиқиш каби масалалар ҳам буюртмачи ва молиялаштирувчи томонга боғлиқ бўлиб қолади. Бу эса фаннинг ички омиллар асосида ривожланишига катта тўсиқ қўяди. Бу ерда ҳеч қандай интеллектуал изланиш ҳақида сўз бормади. Яъни, олим лойиҳа давомида йўналишга тўғри келмайдиган, тасодифан дуч келган ғоясини ўз ҳисобидан ўрганиши, тадқиқ этиши лозим бўлади.

Ушбу жараён давлатнинг фаннинг амалий жиҳатларига эътибор қаратгани билан, ўз навбатида, натижа одамларнинг кундалик эҳтиёжларини тезроқ кондирити билан изоҳланади. Бу фундаментал билимларга кетаётган “кераксиз” харажатларнинг олдини олади. Фаннинг коммертизациялашуви масаласи юзага келади. Бундан ташқари, ташқи омиллар нафақат фан ривожини, балки унинг инсонпарварлик йўналишини ҳам ўзгартириб юборади. Яъни молиялаштириладиган лойиҳа инсониятга хавф солувчи бўлса-да, бажарилади.

Эпистемологиянинг асосий омиллари рационализм, ҳақиқат, объективликнинг йўқолиб бориши бугунги дунёда билимга нисбатан қарашларнинг ўзгариши ҳамда ижтимоий ҳаётимизда рационализмнинг йўқолиб бориши билан изоҳланади. Бу фалсафа ва фаннинг маданиятда тутган ўрни ва ролини қайта ўйлаб кўришни, илмий фаолиятнинг мақсад ва мазмунини қайта таҳлил этишни тақозо этади. Бундай шароитда фаннинг асосий мақсади унинг назарий билиш соҳаси эканлиги билан ифодаланади ва унинг танқидий рефлексив хусусиятини кучайтириш фаннинг фалсафий ва эпистемологик асоси саналади. Фаннинг фалсафий ва эпистемологик асосини кучайтириш унинг ривожланишига таъсир этадиган омилларни ўрганишга ва улар орқали масаланинг моҳиятини тўлиқроқ очилишига имкон беради.

Фаннинг ташқи детерминация, яъни, ижтимоий, тарихий, маданий омиллар таъсирида ривожланишни назарда тутадиган экстернализм йўналиши XX асрнинг 30-йилларида шаклланган бўлиб, унинг вакиллари фан ривожига ижтимоий-иқтисодий омилларнинг қай даражада таъсир этишини тадқиқ этишни мақсад қилишади. Бу йўналишнинг энг йирик вакили, шубҳасиз, инглиз физиги ва фаншунос Д.Бернал ҳисобланади. Р.Мертон, Б.Гассен, Д.Нидам, Э.Цильзел каби фан фалсафаси тадқиқотчилари ҳам шу йўналишда тадқиқотлар олиб боришган.

Экстерналистлар ижтимоий муҳитни инобатга олмай туриб, фан ривожини сабабларини тушуниш мумкин эмас, деб ҳисоблайди. Фан жамият юзага келтирган меҳнат соҳалардан бири сифатида барча меҳнат соҳалари каби, жамиятнинг талабларини қондириши лозим, деб ҳисоблайдилар.

Экстерналистлар ишлаб чиққан концепцияларга қарши чиққан олимлар имманент ёки интернализм йўналишини ишлаб чиқдилар. Уларнинг концепцияси асосида фан ички қонуниятлар асосида ривожланади. Бу йўналишнинг йирик вакиллари сифатида А.Койре, Ж.Прайз, Ж.Ренделл, Ж.Агасси, Р.Холл каби олимлар танилди. Бу йўналиш, асосан, илмий билишнинг ўсишида ички жиҳатларга, мантикий тузилишга эътибор қаратди, фан ривожини тарихий жараён бўлиши билан бирга, асосан, ички илмий омиллар (фанларнинг дифференциация ва интеграциялашуви, илмий мактаблар, янги тадқиқот усулларини яратиш ва бошқалар) натижасида ривожланишини ёқлаб чиқди. А.Р.Холлнинг фикрича, фанни таҳлил этаётганда унинг ижтимоий иқтисодий жиҳатлари бемаҳсулдир, чунки бу ҳолатлар унинг учун аҳамиятсиздир.<sup>1</sup>

Фан мавжудликни назарий таҳлил этадиган ўзига хос фаолият соҳаси бўлиб, мустақил ва ташқаридаги муҳитга, умуман, боғлиқ эмас. У “Бизга илмий революцияни тушуниш учун Галилейдан то Ньютонгача бўлган олимларнинг кемалар ва экипажлар ҳақидаги қандай билимларга эга бўлганлиги нима бера олади?..”,<sup>1</sup> дейди. Бу фикрга фан тарихчиси Лакатос ҳам қўшилади. У “фан автоном система бўлиб, унинг ички тарихи – бирламчи, ташқи тарихи иккиламчи бўлиб, аҳамиятга молик эмас”,<sup>2</sup> деб ҳисоблайди. Лакатоснинг фикрича, ташқи тарих, яъни, инсонинг бошқа фаолият соҳалари фанга маълум муҳитни яратса-да, фандаги асосий унсурларнинг шаклланишига у қадар катта ҳисса қўшмайди. Унингча, фан маданиятнинг ўзига хос соҳаси сифатида биринчи

<sup>1</sup> Naall A.P. Merton revisited or society source in the seventeen century. 1968, p. 89 – 97.

<sup>2</sup> Лакатос И. История науки и её рациональная конструкция Структура и развитие науки. М., 1978, с. 203.

ўринда ички тарихни ўрганиши лозим, “фан тарихчиси фаннинг ички тарихини ёритар экан, у ўзининг рационал назариясида барча иррационал ҳолатларни кўрмасликка ҳаракат қилади...”,<sup>1</sup> дейди.

Масалан, Поланининг фикрича, фаннинг имманент хусусиятлари маданий-тарихий детерминанталардир ва улар нафақат фаннинг институционал кўринишини, балки “рационаллик” шакллари ҳам вужудга келтиради.<sup>2</sup> Чунки бу жараён кучли тарихий, ижтимоий, маданий омиллар, ўша давр муҳити, олимнинг шахсий психологик қобилиятларига боғлиқ ҳисобланади.

Интерналистлар ғоялар фақат ғоялардан келиб чиқади, дея таъкидлайдилар. Уларнинг фикрича, ғоялар мантикий изчиллик натижасида туғиладики, уларни ҳеч қандай ташқи омиллар ўзгартира олмайди. “Мен XVI аср революциясини келтириб чиқарган сабабларни ахтармайман. Менимча, янги фаннинг маънавий ва интеллектуал асосларни келтириш етарли”.<sup>2</sup>

Олимлар фан тарихи ривожини тушунтирувчи шахсий омил мавжудлигини белгилайди. Унга кўра, илмий билимлар ривожининг асосий йўлбошчиси шахс ёки олим ҳисобланади, унинг изланишлари, ғоялари, қарашлари, концепциялари эса унинг ижод йўли, яъни фан тарихи бу фан фаолиятчиларининг тарихи. Бу йўналиш вакилларининг фикрича, “янги ғоя аниқ индивиднинг “психологик муҳити”дан бошқа ҳеч қаерда туғилиши мумкин эмас”.<sup>3</sup> Шунинг учун ҳам илмий ғоялар олимнинг индивидуаллиги асосида курилиб, унинг илмий ва ижтимоий қарашларини, унинг шахсий тамойилларини, қадриятларини қамраб олади ва илмий билимлар ўсишида акс этади. Бу тамойил биз юқорида келтирган Поланида ёрқин ифодаланган. “Ҳар қандай билиш жараёнида билувчининг кучли ҳиссий ҳиссаси мавжуд...”.<sup>4</sup> Аммо бундай қараш илмий билимлар ривожининг қонуниятларини, шахсдан юқори туришлик омилини, илмий билимлар ўсишида кузатиладиган ўзига хос динамикани ёритишга тўсқинлик қилади.<sup>5</sup>

Фейерабенд фикрича, аксинча, шахсий омилнинг кучайиши фандаги янги ғоялар, гипотезалар, ҳатто назарияларнинг ишлаб чиқилишига сабаб бўлади, деган фикрни билдиради.<sup>6</sup>

Бугунги кунда постиндустриал жамиятда фан ва билим жамиятнинг асосий қадрияти сифатида баҳоланади. Аммо масалага чуқурроқ ёндашиш бу ҳолат ҳокимиятнинг фан ёрлиғи остида яна-да кучайишини кўрсатади. Бошқа тарафдан, жамият тараққиётининг қусурлари фан-технология ривожини оқибатлари сифатида баҳоланиши мумкин. Ҳар қандай ҳолатда ҳам сиёсий мақсадлар биринчи ўринга чиқади ва фаннинг ички омиллар асосида эмас, ташқи омиллар таъсирида ривожланишини тақозо этади. Бу эса, ўз-ўзидан, фан ва жамиятнинг ривожини олимлардан кўра кўпроқ сиёсатчиларга ва сиёсатга боғлиқлиги аён бўлади. Шунда сиёсат қандайлигига қараб, фанга баҳо бериш мумкин. Бундай пайтда билим маданиятнинг асосий омили бўлмайди, шунингдек, маданият ҳам жамиятнинг асосий қадрияти саналмайди.

Фан прогнозларида сиёсат фанни бошқаришни бошласа, олимлар унинг қўлидаги қўғирчоқларга айланади ва маълум бир сиёсий йўллар учун қурол вазифасини ўташи мумкин, деган фикрлар учрайди. Ҳақиқатан, бугунги кунда олимларнинг бу тахминлари реал воқеликка айланиб бораётганига гувоҳ бўлиш мумкин. Бугунги кунда камдан-кам сиёсатчилар, молиячилар олимларнинг фикрига қулоқ солади. Улар тез бойиш ва бирор амални эгаллаш илинжида яшайди. Бу эса қадриятларнинг мутлақлашувига олиб келади. Биргина қадриятнинг мутлақлашуви жамиятнинг бошқа йўналишларида катта ўзгаришларга сабаб бўлади. Шу сабабли бугунги фанга кўпроқ “технофан” атамаси қўлланилади.

XXI асрда илмий ходим ёки тадқиқотчи бу касб соҳаси саналади. Шундай экан, тадқиқотчи олим шу соҳани танлар экан, нафақат унинг маошига қизиқиши, балки унинг қадриятларини ҳам ҳурмат қилиши, меъёрларига бўйсунуши лозим. Масалан, Гиппократнинг “Бировга азият етказма!” қоидаси барча шифокорлар учун баравар бўлиб, унинг мазмуни инсон ҳаёти ва унинг соғлигини асрашга қаратилган. Худди шунингдек, фан тадқиқотчиси, олим учун ҳақиқатни излаш ва уни тарқатиш асосий вазифа саналади.

Давлатнинг фандаги мақсади фаннинг асосий мақсадидан, олимнинг мақсадидан фарқ қилиши мумкинлигини юқорида айтиб ўтдик. Масалан, Илон Маскнинг фазога ракета учуриши ўзи-

<sup>1</sup> Ўша асар. 223-бет.

<sup>2</sup> Койре А. Очерки истории философской мысли. М., 1985, с. 130.

<sup>3</sup> Ярошевский М. История психологии от античности до середины XX в. Учеб. пособие, М., 1996, с. 416.

<sup>4</sup> Полани Личностное знание. М., 1985, с. 18 – 19.

<sup>5</sup> Мамчур Е.А. Проблемы социокультурной детерминации научного знания. 1987, с. 128.

<sup>6</sup> Фейерабенд П. Избранные труды по методологии науки. М., 1986, с. 153 – 154.

нинг шахсий манфаатлари йўлида амалга оширилади, шунингдек, космик кемани фазога учуриш ҳам ўз вақтида давлат манфаатлари йўлида амалга оширилган. Аммо космик кемани фазога учуришни истаган тадқиқотчи олимлар ўзидан олдинги бой фундаментал натижалардан фойдаланган, уларнинг айримлари тасодифан кашф қилиниб, тадқиқотнинг бошида тамоман бошқа фундаментал масалани кўзлаган.

Ўз вақтида Э.Агацци “фан учун – илмий билиш, техника учун – фойдали нарсани ишлаб чиқиш муҳим”,<sup>1</sup> деган. Бугун ҳам ушбу мақсад фаннинг асосий қадриятини ифодалайди.

Амалий жиҳатини қамраб олган фаннинг техник мақсади олимларни янги мақсадлар томон руҳлантириб юборсада, олим ўз масъулияти ва бурчини унутмаслиги “фан учун” тамойилини унутмаслиги керак. Шу билан бирга, фан ва илмий билиш қадриятларини ҳурмат қилиши, ахлоқий мезонларига бўйсунуши муҳим. Бу борада 1990-йиллар академиги А.А.Гусейновнинг “салбий этика”<sup>2</sup> тушунчаси ниҳоятда ўринли. У “салбий этика” деган тушунча орқали “ахлоқ – мумкин эмаслардан ташкил топган” лигини изоҳлаб берган. Буни фаннинг амалий шаклига ҳам қўллаш мумкин ва олимнинг чегараларини, аниқроқ қилиб айтганда, масъулиятини белгилаб бериши керак. Бу тамойил илмий “гуноҳлар”ни қилмасликка, илмий билимларни фалсификация қилиш ва фабрикация қилишга, плагиатнинг барча шаклларига қарши курашишга, илмий нашрларнинг ахлоқий меъёрлари бузилишини олдини олишга қаратилиши керак.

“Мумкин эмас” рўйхатига атроф-муҳитга ва инсонга зарар келтириши мумкин бўлган лойиҳаларда ишлашдан воз кечиш киритилиши лозим.

Бундай ҳолатларда олимлар бирлашиб, инсониятга хавф солувчи ва атроф-муҳитга зарар етказувчи ҳар қандай илмий изланишга қарши чиқиши ва уни олдини олишга қарши қаратилган ҳаракатларда бирлашиб ҳаракат қилиши лозим бўлади. Бундай ҳаракат 1955 йилда совуқ уруш хавфи юзага келганда, “Рассел-Эйнштейн манифести” амалга оширилган бўлиб, ўшанда олимлар бир овоздан “Келажакдаги жаҳон урушида ядро қуролилари, албатта, ишлатилиши ва бу қуролилар инсониятнинг мавжудлигига таҳдид солиши сабабли, биз барча мамлакатлар ҳукуматлари давлатлар ўртасидаги низоларни жаҳон уруши бошланиши билан ҳал қилиб бўлмаслигини тушунишларини ва оммавий равишда эълон қилишларини талаб қиламиз. Биз улардан барча баҳсли масалаларни ҳал қилиш учун тинч йўлларни топишларини талаб қиламиз”,<sup>3</sup> деб ядро қуролига қарши чиқишини ифодалаганлар. Шундай экан, инсониятга хавф соладиган ҳар қандай хатти-ҳаракатда олимлар ўз масъулият ва бурчларига содиқ қолишни афзал билади. Ҳар қандай ҳолатда ҳам фан сиёсатчилар кўлига ўтмаслиги, инсониятга қарши қаратилган лойиҳаларга қарши туриши, инсониятга ва Ер сайёрасига зиён етказувчи лойиҳаларга қарши қаттиқ ва принципиал туриши муҳим.

**Арзиев Руслан Арисланбаевич (Ажиниёз номидаги Нукус Давлат Педагогика институти таянч докторанти; [kknews@mail.ru](mailto:kknews@mail.ru))**  
**ИЖТИМОЙ ОНГ ВА ИЖТИМОЙ ФИКРНИНГ ДИАЛЕКТИК БОҒЛИҚЛИГИ**

***Аннотация.** Мазкур мақолада, ижтимоий воқеликларнинг ҳолати, ривожланиш тенденцияси, ижтимоий онг ва ижтимоий фикрнинг диалектик боғлиқлигини демократия билан боғлашга интилиши, “когнитив демократизм” ва “социал демократизм” тушунчаларини фалсафий таҳлили ҳамда ижтимоий онг ва ижтимоий фикр жамиятга, таиқи ҳодисалар ва воқеликларга бўлган муносабатларнинг, қарашларнинг инъикоси эканлиги ҳақида сўз боради.*

***Аннотация.** В статье рассматривается состояние социальных реалий, тенденция развития, стремление связать диалектическую связь общественного сознания и общественной мысли с демократией, философский анализ понятий «когнитивная демократия» и «социальная демократия» и отношение общественного сознания и общественной мысли к обществу, внешним событиям и реалиям, говорят, что это отражение взглядов.*

***Annotation.** In this article, the state of social realities, the trend of development, the desire to connect the dialectical relationship of social consciousness and social thought with democracy, the philosophical analysis of the concepts of “cognitive democracy” and “social democracy” and the relationship of*

<sup>1</sup> Агацци Э. Моральное измерение науки и техники. Пер. с англ. И.Борисовой. М., Философский научный фонд, 1998.

<sup>2</sup> Апресян Р.Г. Три понятия морали Абдусалама Гусейнова. Российская философия продолжается: из XX века в XXI. Под ред. Б.И.Пружинина. М., РОССПЭН, 2010.

<sup>3</sup> Манифест Рассела-Эйнштейна. <http://pugwash.kz/manifest/?lang=ru>

*social consciousness and social thought to society, external events and realities, it is said that it is a reflection of views.*

**Калит сўзлар:** *когнитив демократизм, социал демократизм, ижтимоий онг ва ижтимоий фикр, объектив олам, субъектив воқелик, ақл эгаси, тафаккур, рационал, трансформация, ички зиддиятлар, кучли ташиқи тазйиқ, ассимиляция, ахборот тарқатиши, коммуникация уюштириши, кооперация.*

**Ключевые слова:** *когнитивная демократия, социал-демократия, общественное сознание и общественная мысль, объективный мир, субъективная реальность, владелец разума, мыслитель, рациональное, трансформация, внутренние конфликты, сильное внешнее давление, усвоение, распространение информации, организовать коммуникации, кооперация.*

**Key words:** *cognitive democracy, social democracy, public consciousness and public thought, objective world, subjective reality, mind, owner, thinking, rational, transformation, internal conflicts, strong external pressure, assimilation, dissemination of information, organize communications, cooperation.*

“Ижтимоий фикр” тушунчасини англаш учун, аввало, унинг этимологик талкинига назар ташланади. Бу ўринда икки *ижтимоий* ва *фикр* тушунчаларига дуч келамиз. Улар айнан тушунчалар эмас, балки косубстанционал воқеликларнинг ифодаларидир. *Ижтимоий* деган сўз жамиятга, умумга ва социал воқеликларга оид иборадир *Ижтимо* ёки *ижтимоий*ёд, *ижтимоли* сўзлари арабчадан олинган бўлиб, жамоага тааллуқлиликини, кишилар бирлигига оид воқеликни, биргаликда амалга ошириладиган нарсалар, фаолият ва амалларни ўз ичига олади. Улар негизда кишининг бирор амални бажаришга берилиши, жамоа манфаатларига мос тарзда фидойилик кўрсатиши, ишлаши, ҳаракат қилиши кабилар ётади.<sup>1</sup> *Ижтимоий* ёки *ижтимоийлик* рус тилига *общественный, социальный* деб таржима қилинади. Илмий адабиётларда *ижтимоий* сўзи ўрнига баъзан *социал* ёки *социаллашув* ибораси ҳам ишлатилади.<sup>2</sup> *Ижтимоий* сўзининг этимологик маъноси *жамоавий, жамиятга тааллуқли, умумга, кўпчиликка тегишли* деган маъноларни англатади. Аммо *фикр* деган тушунчага келганда анча лексикологик, грамматик ва этимологик қарама-қаршиликларга дуч келамиз. Юқоридаги луғатларда *фикр* сўзи бирор нарса ёки воқеликка нисбатан билдирилган муносабат, қараш, ёндашув, у ёки бу нарсани ифодаловчи, кишининг шахсий ёки умумий қарашларини ифодаловчи субъектив нарса, воқелик сифатида таърифланади. Уни муносабат, қараш, эътироф, оғзаки ёки ёзма ифода, ўзининг ёки бошқа бировнинг деганларини етказиш, изоҳлаш, талкин қилиш, билдириш каби ранг-баранг кўринишлари борлигини қайд этилади. Субъектив хусусиятга эга бу воқеликларни турлича талкин қилиш ва турлича изоҳлаш мумкин. Масалан, муносабат вербал ҳам ёки хатти-ҳаракат ифодаси ҳам бўлиши мумкин. Ёки уларнинг иккаласи ҳам бўлмаслиги, яъни беъэтибор қолдирилиши ҳам мумкин. Фикр эса доим оғзаки ёки ёзма ифодани тақозо этади. Демак, фикр фақат муносабат бўлиб қололмайди. Ёки бўлмаса, “қараш” деган талкинни олайлик. Қараш хатти-ҳаракат, муносабатнинг ифодаси, позиция, ёндашув, дид кўриниши бўлиши мумкин. Бу тушунчаларни эса фикр билан боғлаш ҳар доим ҳам тўғри талкинга олиб келавермайди, чунки уларнинг ўзини турлича изоҳлаш мумкин. Агар биз “фикр” тушунчасининг талкинини шу тариқа изоҳлайдиган бўлсак, унинг охирига етиш мушкул ишга айланади. Шунинг учун биз, *фикр* сўзини, ижтимоий-фалсафий талкиндаги *субъектив қараш*, билдирилган муносабат, оғаки ёки ёзма талкин маъноларида ишлатамиз. *Ижтимоий фикр* ижтимоий-фалсафий моҳиятига етиш учун унинг маъносини очиб беришга ёрдам берадиган *ижтимоий онг, ижтимоий тафаккур, жамоатчилик фикри, жамоа қараш, кўпчилик фикри* каби кўплаб ибораларга ҳам эътибор бериш зарур бўлади. Булар, албатта, ижтимоий-фалсафий эмас, балки социолексиграфик тадқиқотларни тақозо этади.

Лекин ижтимоий фалсафага ва бевосита мавзумизга тааллуқли *ижтимоий онг, ижтимоий тафаккур* ва *жамоатчилик фикри* ҳақида тўхталиб ўтишимиз лозим. Бу бизни маълум бир чалкашликлардан, тавтологик ёндашувлардан асрайди. Ижтимоий онгнинг фуқаролик жамияти билан боғлиқ жиҳатларини махсус тадқиқ қилган фалсафа фанлари доктори, профессор С.Норкулов ёзади: “Онг, субъектив воқелик сифатида, объектив борлиқнинг инъикоси экани аксиомадир. Аммо бу инъикос инсонда аҳамиятли хатти-ҳаракатлар, нарсалар таъсири ифодаси сифатида намоён бўлади. Аҳамиятли хатти-ҳаракатлар, нарсалар эса “объектив алоқалар, муносабатлар, ўзаро таъсирлар тизимига киради. Аҳамият тилда ифодасини топади ва шу тарзда барқарордир. Айнан шу

<sup>1</sup> Ўзбек тилининг изоҳли луғати. 1-том, Москва, 1983, 169–170-бетлар.

<sup>2</sup> Ўзбекча-русча луғат. Тошкент, Ўзбек совет энциклопедияси бош редакцияси, 1988, с. 169.

шаклда, яъни тил шаклидаги аҳамиятида у ижтимоий онг моҳиятига киради”.<sup>1</sup>Тадқиқотчи таниқли психолог ва файласуф А.Н.Леонтьевнинг “аҳамиятли хатти-ҳаракатлар” ҳақидаги фикрларига таяниб, ижтимоий онгни аҳамиятли нарсаларга қаратилган хатти-ҳаракатларнинг инъикосидир, деган хулосага келади. Ижтимоий онг, шу жумладан, ижтимоий фикр ҳам аҳамиятсиз, дуч келган нарсаларга қаратилган муносабат эмас, унинг ненгизида аҳамиятга эга хатти-ҳаракатлар тизими, мақсадли фаолият ётади. Ушбу ёндашувдан келиб чиқиб С.Норкулов хулосага келади: “Ижтимоий онг экстравертив хусусиятга эга ҳодиса. У исноннинг ён-атрофга, объектив борлиққа, жамиятга, уларнинг ички қонунларини, хусусиятлари ва имкониятларини англаган, билган тарзда муносабатни ифодасидир. Унинг асосида билиш, яъни ижтимоий ҳаёт, объектив борлиқ қонуниятларини хусусиятлари ва имкониятларини билиш, ушбу билим асосида уларга муносабат билдириш, қараш, фикр айтиш ётади”.<sup>2</sup>Фалсафий методологик нуқтаи назардан бу жуда тўғри фикр, ижтимоий фикр ҳам жамият ва таракқиёт қонунларини, хусусиятларини ва социумдаги ўзгаришларни ифода этадиган қараш ифодаси ҳисобланади. Унда ҳам тасодифийлик эмас, балки қонунийлик, хаотик фикрлар эмас, тизимли қарашлар, эгоизм эмас коммунитаризм, персонализм эмас ижтимоийлик устувордир. Ижтимоий воқеликларнинг ҳолатини, ривожланиш тенденциясини ёки ички қонуниятларини ифода этган фикрларгина ижтимоийдир. Ижтимоий онг ва ижтимоий фикрнинг диалектик боғлиқлигини демократия билан болашга интилган С.Норкулов таниқли психолог А.Г.Маслоу кетидан ижтимоий фалсафага “когнитив демократизм” ва “социал демократизм” тушунчаларини киритади. Ушбу тушунчалар ижтимоий онг ва ижтимоий фикрга бевосита таллуқлидир.

“Когнитив демократизм инсоннинг ички руҳий эркинлиги, ушбу эркинликни сенсор органлари орқали идрок этиши, ташқи таъсирларни инкор қилмаган ҳолда билим, информация, норма, императивларни ички руҳий перцептив кечинмаларга мувофиқ эркин ифода қилишидир. Қисқа қилиб айтганда, инсоннинг жамиятга, ижтимоий ислоҳотларга, ўзгаришларга нисбатан ўзининг ички руҳий, маънавий, интеллектуал нормалари орқали эркин жавоби когнитив демократизмдир”.<sup>3</sup>Ички руҳий кечинмаларнинг ташқи тазйиқлардан, тотал бошқариш талабаларидан холи бўлиши ҳақидаги фалсафий ғоялар софистлар, киниклар, Сукрот Платон диалогларида, Эпиктет, Сенека асарларида, мутасаввуфлар метафизикасида етарлича илгари сурилган. Бу, аслида, вербал демократиянинг бетакрор намуналари ҳисобланади ва улар когнитив демократизм тамойилини яратганлар. Ижтимоий фикрдан бундай тамойилга амал қилишни талаб этиш, ғайримантикий туюлади. Чунки ижтимоий онг ва ижтимоий фикр жамиятга, ташқи ҳодисалар ва воқеликларга бўлган муносабатларнинг, қарашларнинг инъикосидир.

Бу муносабатлар, қарашлар ташқи таъсирлардан мутлақ холи бўлолмайди. Шунинг учун когнитив демократизм билан социал демократизмнинг ижтимоий онг ва ижтимоий фикрда инъикоси ўртасида мудом маълум бир зиддиятлар сақланиб қолади. Бу зиддият, аввало, объектив олам билан субъектив воқелик ўртасидаги қарама-қаршиликка бориб тақалади, уни баргараф этган бирорта ҳам ақл эгаси, файласуф, тадқиқотчи учрамайди. Инсоннинг ижтимоий онги ва ижтимоий фикри ана шу зиддиятлар қўйнида яшашга, ўзини намоён этишга маҳкум этилган.

Тафаккурнинг рационал билан боғлиқлиги ҳеч кимда шубҳа уйғотмайди. Аслида ижтимоий фикр ҳам рационалга таянганида таъсир объектлари ҳақида зарур ахборотлар беради, бироқ ижтимоий фикр, С.Норкулов айтганидек, “флуктацион шаклланиш хусусиятига эга воқеликдир”.<sup>4</sup> У ҳар доим ҳам рационалга асосланавермаслиги, гоҳо эмоционал таъсирлар маҳсули бўлиши, шунинг учун ижтимоий фикр тез ўзгариб туриши, ҳатто айрим ҳолларда мутлақ тесқари томонга ўтиб қолиши мумкин. Телевизор, интернетда зўравонлик, фаҳш тасвирларини намоёиш қилиш томошабинда қўникиш, салбий ҳодисаларга, иллатларга бефарқлик, яъни десенбилизацияни шакллантиради.<sup>5</sup> Ижтимоий фикрнинг бундай жиҳати, беқарорлиги соғлом кишиларда, жамиятда турли саволлар ва эътирозлар уйғатади. Социологик сўровномаларда аниқланган жавоблар ижтимоий фикрга мутлақ зид келиши тажрибада тез-тез учраб туради. Демак, ижтимоий фикр мутлақ ўзгармайдиган нарса, бугун аниқланган сабабларнинг эртага бошқача бўлиши мумкинлигини рад эта-

<sup>1</sup>Норкулов С.Фуқаролик жамияти ва ижтимоий онгда трансформация жараёнлари. Т., “Наврўз”, 2015, 20-бет.

<sup>2</sup>Норкулов С. Фуқаролик жамияти ва ижтимоий онгда трансформация жараёнлари. Т., “Наврўз”, 2015,21-бет.

<sup>3</sup> Шу манба. 25-бет.

<sup>4</sup> Шу манба. 178-бет.

<sup>5</sup> Новиков Д.В., Иваньков А.В. Психология массовых коммуникаций. Учебное пособие, Комсомольск на Амуре, Комсомольск на Амуре, гос. тех. ун т, 2013, с. 66 – 67.

диган догма эмас, у ижтимоий ҳаётнинг ўзи каби ҳаракатчан, ўзгарувчан ва флуктацияга мойил воқеликдир. Унда нафақат ижобий, шунингдек, салбий жиҳатлар бўлиши мумкин. Шунинг эса тутиш керакки, юқорида келтирилган ижтимоий фикрнинг поғоналари ахборот тарқатиш, коммуникация уюштириш ва кооперация ташкил этиш каби медиаахборотлар ички тизимлари орқали реал воқеликка айланади. Гоҳо ушбу поғоналар чегараларини аниқлаш, уларда кечадиган жараёнларни баҳолаш анча қийин. Бир поғонада кечган воқеа эртага бошқа поғонада намоён бўлиши, ҳатто бир-бирига тўқнаш келиши мумкин. Шунинг учун келтирилган поғоналарни социодинамик ўзгаришларга мувофиқ трансформацияга учраб турадиган, зарур бўлса, ички зиддиятлар ёки кучли ташқи таъйик, ассимиляция таъсирида бутунлай инкор этиладиган воқеликлар тарзида англаш зарур. Натижада ахборот тарқатиш, коммуникация уюштириш ва кооперация шакллантириш тизимида трансформацияга, плюрализмга эҳтиёж пайдо бўлади.

С.Хокинг борлиқ ва ундаги ўзгаришлар ҳақида фикр юритиб, инсон ақлу идроки шундай назарияларни яратдики, улар энди “яқунловчи назарияни шакллантириш арафасидадир”, дейди.<sup>1</sup> Балки С.Хокинг космологик назарияларни яқунловчи “хамма нарса назарияси”ни айтмоқчидир. Аммо бу назариянинг “яқунловчи” бўлиши шубҳали, унда инсон ақлу идрокига изланишлар олиб боришга ҳожат қолмайди.

Илм-фан қизиқарли соҳа эканини йўқотади. Шунинг учун ҳам ижтимоий фикрлар поғоналари трансцендент томон интилиб, ҳатто ундан ҳам юқорига кўтарилишга мойилдир. Бу ижтимоий фикрда барқарорлик ҳам, беқарорлик ҳам мавжудлигини тасдиқлайди. Ижтимоий фикр барқарор тарихий воқеага айланиши мумкин. Унинг социодинамик характери, ўзгарувчанлиги ва мобиллиги объектив ҳодисаларни илғаб олишга, уларни тарихий артефактларга, меросга айлантириши мумкинлигини инкор қилмайди. Масалан, 1991 йили ўзбек халқининг мустақил бўлиш бора-сида билдирган фикри (98,7%) тарихий воқеликка айланган ва у ҳануз ўзининг долзарблиги ва объективлигини йўқотмаган. Ўзбекистон Республикасининг Конституциясига ўзгартиришлар киритиш, Президентлик муддатини узайтириш борасида ўтказилган референдумларда билдирилган ижтимоий фикрлар ҳам тарихий воқеликка айланган.

Демак, ижтимоий фикрларда кишиларнинг ҳиссий эмоционал муносабатлари, баъзан, устуворлик қилса-да, улар объектив жараёнларни ифода этиши мумкин. Обьективлик ва рационаллик ҳиссий эмоционал муносабатларни рад этмайди, балки уларни яна-да долзарблаштириши мумкин.

**Валиев Лочин Азаматович (Тошкент Давлат Транспорт университети  
Ижтимоий фанлар кафедраси таянч докторанти; valiyev133@gmail.com)  
ГҲОШНИНГ ИДЕАЛ ШАХС ҒОЯСИ БИЛАН ИНСОН ҒОЯЛАРИНИНГ  
ҚИЁСИЙ ТАҲЛИЛИ**

***Аннотация.** Ушбу мақоламизда файласуф ижодидаги супермен ғоясини Марказий Осиё фалсафасидаги комил инсон ғоялари билан қиёсий таҳлил қилиниб, инсон юксак маънавиятга эришишида қандай босқичлардан ўтиши лозимлиги хусусида фикр юритилади. Бундан ташқари, Ауробиндо Гҳош таъриф берган супермен даражасига етишишида ва комил инсон мавқеини эгаллашда ҳар бир шахсга хос бўлган сифатлар келтирилиб ўтилган.*

***Аннотация.** В данной статье представление о сверхчеловеке в творчестве философа сопоставляется с представлениями о совершенном человеке в среднеазиатской философии, и мы думаем о том, какие этапы должен пройти человек для достижения высокой духовности. Кроме того, упоминаются качества, присущие каждому человеку при достижении уровня сверхчеловека и занятия позиции совершенного человека, определенного Ауробиндо Гхошем.*

***Annotation.** In this article, the idea of the superman in the work of the philosopher is compared with the ideas of the perfect man in Central Asian philosophy and we think about what stages a person should go through to achieve high spirituality. In addition, the qualities that are unique to each person in reaching the level of the superman and occupying the position of a perfect human being defined by Aurobindo Ghosh are mentioned.*

***Калим сўзлар;** супермен, комил инсон, идеал шахс, пуруша, маънавият, маърифат, ирфон, миллат, ислом фалсафаси, тасаввуф, антропология, ҳақ таоло, қувват, антик давр, инсон онги, тафаккур, шахс суперментал мавжудот, супер ақл.*

<sup>1</sup> Хокинг С. Теория всего. Москва, изд. АСТ, 2022, с. 224.

**Ключевые слово:** супермен, совершенный человек, идеальный человек, пуруша, духовность, просветление, ирфан, нация, исламская философия, суфизм, антропология, высшая истина, Сила, Древность, Человеческий разум, мышление, человек, сверхразумное существо, сверхразум

**Key words:** a superman, a perfect man, an ideal person, purusha, spirituality, enlightenment, irfan, nation, Islamic philosophy, sufism, anthropology, supreme truth, power, antiquity, human mind, thinking, person, supermental being, supermind.

**Кириш.** Бугунги кунда янгиланаётган жамиятимизнинг олдида қадимдан сақланиб келинаётган миллий ва диний қадриятларимизни кўз қорачиғидек асраб-авайлаш, аждоқларимизнинг улкан маънавий ва маърифий меросини ўрганиб, улар негизида ёшларимизни комил инсон қилиб тарбиялаш вазифаси турибди. Шунинг учун ҳам ҳозирда мамлакатимизда амалга оширилаётган ислохотлар янги даврнинг энг муҳим ва устувор хусусиятлари “Инсон қадри учун” деган эзгу тамойиллар асосида олиб бормоқда. Бундан ташқари, “халқимизнинг орзу-интилишлари Мирзо Улуғбек, Қозизода Румий, Али Қушчи, Давлатшоҳ Самарқандий, Алишер Навоий, Захириддин Муҳаммад Бобур каби Иккинчи Ўйғониш даврининг буюк сиймоларини майдонга чиқарди, уларнинг асарлари ва фаолиятида ўз талқинини топган одил подшо, адолатли жамият, комил инсон ғояларида намоён бўлди. Ўша даврларда бу орзу комилликка элтадиган иймон ва эътиқодни миллат вакиллари учун муқаддас қадриятга айлантирди. Натижада комиллик ва маърифат сари интилиш туйғуси халқимиз менталитетидан мустақкам жой олди”<sup>1</sup>.

Одамнинг комил инсон мақомига эришиши унинг маънавияти юксалишидан далолатдир. Юксак маънавиятга эгаси бўлиш шахснинг таълим тарбиясига боғлиқдир. Шак-шубҳасиз, инсоннинг комиллик даражасига эришиши, унинг маънавиятида улкан муваффақиятларнинг дебчаси ҳисобланади.

**Материаллар ва методлар.** Ауробиндо Гҳошнинг супермен назарияси мавзумизнинг асосий методологияси ҳисобланиб, комил инсон тушунчасининг мақсади, мазмуни, усуллари, воситалари, натижаларини концептуал асослаб берувчи ғоялар эса мавзу доирасининг концептуал жиҳатидир. Файласуф Гҳош наздида, идеал – бу илоҳий танадаги илоҳий ҳаёт.

Демак, биз комил инсон деганда қандай фазилатларга эга бўлган шахсни тушунишимиз зарур. Биз унга қандай таъриф бераоламиз? Комил инсон тасаввуф таълимотида кенг ёритилган бўлиб, Аллоҳ яратган ердаги ноиб, унинг сифатлари ва исмларини ерда мужассам этган идеал шахс ҳисобланади. Бундан ташқари, “Комил Инсон инсонларнинг энг афзали, ботиний ва зоҳирий фазилатлари билан замон ва макон чегарасидан юксакроқ, олийроқ зотдир. Маърифат аҳли томонидан яқдиллик билан эътироф этилган бу Комил Инсон Муҳаммад (с.а.в.), яъни “Ҳақиқати муҳаммадия”дир. Комил Инсон масаласи Ибн ал-Арабийдан сўнг Эрон ва Марказий Осиё мутафак-кирларининг диққат марказида бўлди. Шайх Омилий, Абдукарим Гелоний, Азизиддин Насафий ва Мирзо Абдулқодир Бедилнинг Комил Инсон ҳақидаги қарашлари, шубҳасиз, Ибн ал-Арабий таълимотидан сарчашма олади”<sup>2</sup>.

**Муҳокама ва натижалар.** Хитойлик файласуф Ван Шоужен айтиши бўйича, комил инсон ҳар бир инсоннинг комилликка эришиши учун қайғуради. Аммо Ауробиндо Гҳошнинг таъкидлашича айрим олимлар идеал инсонни кучли таълим-тарбия орқали шакллантириш мумкин деб ҳисоблайди, аммо бошқа бир гуруҳ олимлар бундай шахсни фақатгина диний тарбия орқалига етиштириш мумкин дейишади. Демак, биз комил инсонни тарбиялаш масаласида тасаввуф таълимотига тўхталиб ўтишимиз зарур деб ҳисоблаймиз. Зеро, инсоннинг юксак маънавият эгасига айланишида ушбу таълимотнинг ўрни жуда каттадир. Тасаввуф таълимоти шахс маънавиятининг улкан меросини ўзида мужассамлаштирган инсонпарварлик таълимоти десак, муболаға бўлмайди.

Ушбу таълимот ўрта аср маданиятимиз ва ижтимоий антропологик жиҳатларимизни очиб берувчи энг нодир таълимотдир. Хусусан, ушбу таълимот рус шаршунос олими Э.Евгений Бертелс таъбири билан айтганда, “Тасаввуф адабиётини ўрганмасдан туриб, ўрта аср мусулмон шарқи маданий ҳаёти ҳақида тасаввурга эга бўлиши мумкин эмас. Бу адабиётдан хабардор бўлмай Шарқнинг ўзини англаш мушкулдир”<sup>3</sup>. Бундан ташқари, “Тасаввуф таълимотининг йирик вакили Ибн ал-Арабийнинг фикрича, «Тангри таоло илоҳий нурдан илк марта Ақлли Аввални яратди ва унинг

<sup>1</sup> Ш.М.Мирзиёев. “Янги Ўзбекистон тараққиёт стратегияси”. Т., 2022, 17-бет.

<sup>2</sup> Ж.М.Холмўминов. Ваҳдат ул-Вужуд фалсафаси ва унинг Нақшбандия таълимотига таъсири. Фан докторлиги диссертацияси, 2020, 57-бет.

<sup>3</sup> Евгений Бертелс. Суфизм и суфийская литература. М., “Наука”, 1995, с. 54.

мурати шакли Комил Инсон қиёфасида зуҳур этди. Шунинг учун “Ҳалақаллоҳу одама ало суратар Раҳмону», яъни Аллоҳ – одамни Раҳмон суратида яратди, деган ҳадис мавжуд. Комил инсон, шу тариқа, Аллоҳнинг Раҳмон Раҳим сифатларига эга бўлди, дейди”.<sup>1</sup> Шу билан бирга, унинг таъкидича, Ибн ал-Арабий Комил Инсонни гоҳида “ал-Инсон ал-ҳақиқий”, гоҳида “Ал-Инсон ал-арфаъ” (юксак даражадаги инсон) ва “Ал-Инсон ал-аввал” деб атайдди, уни “Ҳақнинг Ердаги халифаси”, “кўкда фаришталарнинг муаллими”, “энг гўзал шаклу шамойилда яратилган хилқат”, “энг комил, мушоҳада билан Ҳаққа ибодат этгувчи ягона мавжудот”, “Ҳақнинг комил тимсоли”, “барча илоҳий сифатларни мужассамлаштирган ойна”, “мартабаси халқ мартабасидан юксакроқ, Ҳақ ва халқ (оламда яратилган барча мавжудот) ўртасидаги восита”,<sup>2</sup> деб биледи.

Шу билан бирга, муқаддас динимизнинг улкан устуниси ҳисобланадиган ҳадиси шарифларда “...комил инсон тимсоли Муҳаммад с.а.в пайғамбар тимсолидир. Чунки у кишида ақлий-руҳий камолот, дунёвий ва илоҳий билимлар жамулжам эди”.<sup>3</sup> Ҳақиқатан ҳам, юксак маънавият ва фазилат соҳиби бўлмиш пайғамбаримизда инсонларга ўрнак бўладиган жиҳатлар кўп бўлган. Шри Ауробиндо табири билан айтганда, юксак маънавиятга эга бўлган шахс ўз ичида маънавий илоҳийликни кашф қилиб, ўз имкониятларини англаб етиши зарур бўлади, қачонки англаб етганда, шахс улкан салоҳиятлар эгасига айланади. Аслида, файласуф наздида, дунёвий камолот кўп ҳолларда инсоннинг ижтимоий соҳасига тааллуқли бўлган ташқи хатти-ҳарактиримиз тушунилади. Ушбу ҳарактиримиз бизни мукамалликдан узоқлаштириб туради.

Демак, “Шаҳодат оламидаги бутун борлиқлар ҳар қанча Аллоҳнинг исм ва сифатларини акс эттирса ҳам уларда нуқсонлик бор”. Демак, нуқсонлар ҳам худонинг яратгани экан-да?! “Унинг барча исм ва сифатлари том маънода мукамал зоҳир этадиган борлиқ – инсонни комилдир”. Тарих комил инсон бўлганини билмайди. Яратганнинг барча исм ва сифатларини ўзида мужассам этоладиган шахс бўлиши бундан кейин ҳам даргумон. Ҳақиқатан ҳам, беайб парвардигор”.<sup>4</sup> Шундай экан, комил инсон ҳақидаги гап-сўзлар хаёл, орзу бўлиб қолаверади. Хўш, ҳақиқатга даъвогар илоҳийлик нега? Ундан кўра, инсонийликни такомиллаштириш энг олий комилликдир. Олий комиллик ёки комил инсон масаласида фикр юритилганда, кўшгина файласуфлар ижоди ва асарларида эркаклар назарда тутилиб гапирилади, масалан, Навоий ижодини олиб қарасак ҳам, энг мукамал шахс сифатида Фарҳод тилга олинади, аммо аёлларнинг комиллик жиҳатлари келадиган бўлсак, ислом динида дунёда энг эътиқодига садоқатли комила аёллар сифатида тўртда муслима тилга олинади. Бу хусусида “Пайғамбаримиз бир куни ерга тўртга чизик чиздилар ва: “Бу нима, биласизларми?” деб сўрадилар. Саҳобалар: “Аллоҳ ва Расули билгувчирокдир”, деб жавоб беришди. Пайғамбаримиз соллаллоҳу алайҳи ва саллам: “Булар жаннатнинг энг афзал аёллари – Ҳадича бинти Хувайлид, Фотима бинти Муҳаммад, Марям бинти Имрон ва Фиръавннинг хотини Осийе бинти Мазоҳимдир”, деб жавоб бердилар”.<sup>5</sup>

Шахс ўзининг маънавий юксаклик даражасини комил инсон мақомига эришиш билан белгилайди. Бу шундай даражаки, борлиқда мавжуд бўлган барча тирик мавжудотларнинг барчасига тааллуқли бўлган, сифатлари, хусусиятлари, қобилиятларини ўзида намоён этиб, энг мукамал тириклик мақомини эгаллайди. У борлиқдаги барча мавжудотларнинг энг мукамал ҳолати, улардаги барча хусусиятлар ва сифатларни ўзида акс эттирган кўзгудир. У шундай бир кўзгуки, Оллоҳ оламдаги барча даражаларни унинг жилоларида кўради.

**Хулоса.** Мақоламиз доирасида шуни хулоса қилиб келтиришимиз мумкинки, комил инсон ва Гўшнинг идеал шахс ғоялари кўп жиҳатлар билан бир-биридан фарқ қилмайди, хусусан, Гўшнинг идеал инсонни илоҳий қонун доирасида камол топади ва ўзининг онги, танаси, ҳаёти ва хулқ-атворининг барча шакллари ёрдамида маънавий ўсишга эришади. Лекин бу шакллар инсоннинг тўлиқ борлигини очиб беролмайди. Комил инсон эса бошқалар ҳақида, айниқса, бева-бечоралар ҳамда камбағаллар ҳақида қайғуришдан иборатдир.

<sup>1</sup> Матъязова Н.С. Комил инсон тарбияси: маънавият ва маърифат уйғунлиги. “Молодой ученый”, 2017, 16-сон, 2 (150.2), с. 30 – 32.

<sup>2</sup> Ж.М.Холмўминов. Ваҳдат ул-Вужуд фалсафаси ва унинг нақшбандия таълимотига таъсири. Фан докторлиги диссертацияси, 2020, 58-бет.

<sup>3</sup> Н.Комилов. Тасаввуф. Т., 2009, 132-бет.

<sup>4</sup> И.Усмонов. Тасаввуф. Ўқув-услубий қўлланма, 2012, 59-бет.

<sup>5</sup> Муаллифлар жамоси. Қаҳрамон мўмин аёллар. 2005, 6-бет.



**Aburaxmonov Alimardon Abdusalomovich (Farg'ona davlat universiteti tadqiqotchisi)**  
**EKOLOGIK MAS'ULIYATNI RIVOJLANTIRISHDA AXLOQIY QADRIYATLARNING**  
**IJTIMOIIY AHAMIYATI**

***Annotatsiya.** Mazkur maqolada ekologik mas'uliyatni rivojlantirishda axloqiy qadriyatlarning ijtimoiy ahamiyati, global ekologik muammolarni bartaraf etishda ekologik axloqiy vazifalar tahlil qilingan.*

***Аннотация.** В данной статье анализируется социальная значимость этических ценностей в развитии экологической ответственности, эколого-этических задач в устранении глобальных экологических проблем.*

***Annotation.** This article analyzes the social importance of ethical values in the development of ecological responsibility, ecological ethical tasks in the elimination of global environmental problems.*

***Kalit so'zlar:** ekologik qadriyatlar, ekologik faoliyat, ijtimoiy mas'uliyat, ekologik mas'uliyat, ijtimoiy munosabatlar, ijtimoiy ong, ekologik vazifa, burch va majburiyat.*

***Ключевые слова:** экологические ценности, экологическая деятельность, социальная ответственность, экологическая ответственность, социальные отношения, общественное сознание, экологическая миссия, долг и обязанность.*

***Key words:** ecological values, ecological activity, social responsibility, ecological responsibility, social relations, social consciousness, ecological mission, duty and obligation.*

Bugungi kunda ekologik-axloqiy ongni shakllantirish dolzarb vazifalardan biri bo'lib qolmoqda. Ekologik-axloqiy munosabatlar, o'z mazmuniga ko'ra, ijtimoiy munosabatlarning eng qadimgilaridan biri hisoblanadi. Chunki har qanday jamiyatda insonning tabiat bilan munosabati: instinktiv-reflektiv yoki ongliligidan qat'iy nazar, biosfera ekologik muvozanati qonuniyatlariga ta'sir faoliyatini ifodalaydi. Hatto, ekologik ehtiyojlarni instinktiv anglash natijasida vujudga kelgan ibtidoiy sodda axloq normalari ham, o'z davrida, ekologik faoliyatni tashkil qilar, boshqarishning nisbatan turg'un, dominantlashgan ijtimoiy ong shakli tarzida namoyon bo'lgan. Boshqacha aytganda, ommaning ekologik-axloqiy normalari, amaliy xatti-harakatlari stixiyali, mexanistik tarzda vujudga kelmaydi, aksincha, tarixiy zaruriyatning anglangan obyektiv holatidan kelib chiqadi. Shuning uchun tabiatni muhofaza qilish faoliyatini regulatsiya qiluvchi axloqiy qadriyatlarni mutlaqlashtirish, ularni ijtimoiy ekologik borliqdan mustaqilligi haqidagi fikrlar yoki uning subyektivligini, maqsadga muvofiq ongli boshqarilishini ma'naviy faoliyatning boshqa shakllari bilan aralashtirib yuborish nazariy jihatdan g'alizdir. Zero, ekologik axloqiy qadriyatlar tabiatni muhofaza qilish faoliyatining subyektiv omili, asosi bo'lsa ham, ekologik hayotdan mustaqil, degan xulosaga olib kelmasligi kerak.

Falsafiy adabiyotlarda axloqning siyosiy, iqtisodiy, huquqiy va boshqa ijtimoiy ong shakllari hamda ustqurma elementlari bilan bog'liqligi nisbatan mukammal yoritilgan bo'lsa-da, uning tabiiy atrof-muhitni muhofaza qilish muammolarini hal qilishdagi aksiologik funksiyalari yetarli darajada tadqiq qilingan. Vaholanki, tabiat-insoniyat mavjudligining tabiiy asosi bo'lib, uni muhofaza qilish kishilar va ijtimoiy birliklar o'rtasidagi munosabatlarning mazmunini tashkil qiladi. Kishilarning iqtisodiy, siyosiy, ma'naviy dunyoqarashlari majmuasi, ularning tabiatga axloqiy munosabatlariga bevosita yoki bilvosita aloqador bo'ladi.

Ekologiya tarixining ma'naviy-moddiy merosi, tabiatni muhofaza qilishning amaldagi mavjud axloqiy normalari, qadriyatlarining rivojlanishiga asos bo'lgan. Shuning uchun turli mamlakatlardagi ekologik-axloqiy qadriyatlar tarixini tanqidiy o'rganish va ijodiy rivojlantirish muhim ahamiyatga ega. Ekologiyaning ijtimoiy-siyosiy muammolari tadqiqotchisi I.D.Laptev fikricha, tabiatdan foydalanishning rivojlanishini tahlil qilishga tarixiylik prizmasi orqali yondashilgandagina, unga jamiyatning moddiy va ma'naviy shart-sharoitlari ta'sirini aniqlash bilan hozirgi ekologik muammolarni to'g'ri baholash mumkin.<sup>1</sup> Darhaqiqat, ekologik vaziyatni keskinlashtiruvchi sabablarni, xususan, jamiyat ma'naviy-axloqiy "qashshoqlanish" xususiyatlarini retrospektiv planda, tizimli-tuzilmali o'rganish muhim metodologik ahamiyatga ega. Bunda, ekologik axloqiy qadriyatni shakllantirishning asosiy vazifasi, faqatgina mujassamlashgan ekologik-axloq nazariyalarini, tarixiy tajribalarini hozirgi davr nuqtayi nazaridan baholash, undan tegashli xulosalar chiqarishga o'rgatishdan iborat emas.

Shuningdek, o'tmishning nazariya darajasiga ko'tarilmagan oddiy, kundalik urf-odatlarini, an'analarining funksional faoliyatini ham o'rganishi zarur. Universal etikani ekologik faoliyat bilan bog'lashga

<sup>1</sup> Лаптев И.Д. Экологические проблемы: социально-политические аспекты. Москва, "Мысль", 1982, с. 25.

harakat qilgan neoantropotsentrizm oqimining yirik namoyandasi A.Shveyser, uning universal tamoyillari, ilmiy asoslarini ishlab chiqishga katta hissa qo'shdi. Ekologik faollikni teologik axloq prinsiplari bilan asoslashdan farqli o'laroq, A.Shveyser "ekologik etikasi", o'zining "geotsentrik" mazmun bilan farq qiladi. Uning izdoshlaridan biri bo'lgan amerikalik ekolog G.Uayt, tabiatdagi tartib to'g'risidagi intergratsiyalashish jarayoni kuchaymoqda. Shu nuqtayi nazardan, umuminsoniy ma'naviy qadriyatlarini qutblarga ajratish va bir-biriga qarama-qarshi qo'yish metodologik jihatdan xato hisoblanadi. Masalan, ba'zi adabiyotlarda jahon sivilizatsiyasini "texnogen" va "notexnogen" yo'nalishlarga ajratilib, shunga mos ravishda, insoniyatning ma'naviy dunyosi belgilanadi.

Insoniyatning tabiatga antropotexnogen ta'siri jarayonida axloqning ikki jihati ko'zga tashlanadi.

**Birinchi**dan, inson tabiatni o'zining muayyan manfaatlari, ehtiyojlariga ko'ra, maqsadga muvofiq, o'zlashtirishi orqali o'z ijtimoiy-axloqiy mohiyatini namoyon qiladi.

**Ikkinchi**dan, inson tabiatni o'zgartirib, uning "ijtimoiylashtirishi" bilan axloqiy munosabatlarni ham takomillashtirib boradi. Uning tabiatga axloqiy munosabatidan qanoatlanish hissi, o'zining bir lahzaalik instinktiv ehtiyojlarini qondirishdan iborat emas. Aksincha, uning ekologik faolligini ta'minlaydigan universal axloqiy normalar va tamoyillar ijtimoiy-iqtisodiy, siyosiy-ma'naviy taraqqiyot darajalariga mos ravishda rivojlanib, turli xil ko'rinishlarga ega bo'ladi.

Inson – tabiat – inson majmuasi, muqarrar ravishda, axloqiy munosabatlarga asoslangan. Chunki bu majmuaning o'rta bo'g'ini – tabiat – jamiyatning yashash sharti bo'lsa, inson biologik organizm sifatida, tabiat evolusion rivojlanishining ham qonuniy mahsuli va uning ajralmas tarkibiy qismidir. Shu nuqtayi nazardan, tabiatga nisbatan shafqatsizlarcha munosabat, bir vaqtning o'zida, insoniyatga bo'lgan shafqatsizlik va ijtimoiy yovuzlikka olib boradigan g'ayriinsoniy axloqsizlik namunasidir. Antiekologik g'ayriinsoniy xatti-harakatlar, o'z mazmuniga ko'ra, shaxs "ijtimoiy patologiyasi va anamoliyasi" bilan xarakterlanadi. Shunga ko'ra, "tabiat-jamiyat-inson" majmuasida kishilarning ekologik faolligi va mas'uliyati muammosiga, "ekologiyalashgan etika" kategoriyalari asosida yondashish kerak. Albatta, bu holatda inson tomonidan tabiatni o'zgartirish faoliyatlarini axloqiylik yoki axloqsizlik tarzida baholash emas, balki kishilarning tabiatni muhofaza qilish amaliyotiga, umuman, biosfera ekologik mutanosibligiga va jamiyat rivojlanishi manfaatlariga ijobiy yoki salbiy ta'sir qilish faoliyati nuqtayi nazaridan qarash lozim. Jamiyatning rivojlanishiga mos ravishda, tabiat-jamiyat-inson munosabatlarini boshqarishning siyosiy, jamoatchilikning fikri fan rivojlanishi sharofati bilan asoslangan faktga aylanadi. Tabiat muhofazasining axloqiy normalari va tamoyillari inson faoliyatini baholashning yangi maqomini vujudga keltirdi, deb ekologiyada jamoatchilik fikri va ijtimoiy munosabatlardagi faollik tabiat majmualariga hurmat-e'tiqod asoslarida vujudga kelishi mumkinligini ko'rsatgan edi.<sup>1</sup>

Rim klubi asoschilaridan biri bo'lgan A.Pechcheining, unga hamohang holda ta'kidlashicha, insonning tabiatga nisbatan yovuzlik munosabatlarini bartaraf qilish va uning himoyachisiga aylantirishda axloqni kuchaytirish, o'ziga xos "ekologik etikani" yaratish – ekologik muammoni hal qilishning eng maqbul yo'lidir.<sup>2</sup> Bu tarzda ilmiy qarashlar umumlashib, fundamental ekoetika nazariyasi darajasiga chiqmagan bo'lsa-da, ammo, ular umumiy gipotetik yo'nalishlarni ifodalab turibdi. Eng muhimi, u tor doiradagi ratsional-utilitar qarashlarning mexanistik yig'indisi emas. Chunki ekologik faoliyatda an'anaviy utilitarizm – inson mavjudligining tabiiy asoslarini chegaralangan manfaatlar doirasida tushunadi.

Hozirgi davrga kelib, ekologik axloqiy normalarning yuksak ideallari, tabiatga munosabatning yangi axloqiy mezonlari tarkib topmoqda. Umuminsoniy ekologik qadriyatlarining axloqiy jihatlari siyosat, iqtisod va mafkura sohasidagi munosabatlarni belgilovchi omilga aylanmoqda, ya'ni, ekologik ideallarning axloqiy mazmuni boshqa ijtimoiy ong shakllarini kengroq miqyosda qamrab olmoqda. Insoniyat sivilizatsiyasining ma'naviy yo'nalishlari ekologik muammolar doirasida ichki birlikni tashkil qilib, ularning huquqiy, ma'muriy yo'nalishlari integratsiyalashib, ularning funksiyasida umuminsoniy axloqiy normalar ustivorlashib, axloqiy qadriyat normalari, prinsiplari inson ekologik faoliyati regulasiyasining asosiy omilga aylanadi. Tabiat-inson munosabatlari boshqarishdagi ijtimoiy-siyosiy ustqurma elementlaridan farqli o'laroq, axloqiy-ma'naviy qadriyatlar – kishilarning irodasiga tayanadigan, "subyektivlashgan" faoliyat hisoblanadi. Ekologik mas'uliyatning obyektiv qonuniyatlari subyektning tabiatni muhofaza qilish amaliy faoliyatida namoyon bo'ladi. Shuning uchun, ekologik faoliyatni kishilarning subyektiv intilishlaridan, iroda erkinligidan, ularning ijtimoiy-ma'naviy sa'y-harakatlaridan tashqarida tushunish mum-

<sup>1</sup> Уайт Г. География, ресурсы и окружающая среда. Пер. с англ., ред. и предис. С.П.Горшкова. М., "Прогресс", 1990, с. 277.

<sup>2</sup> Печчеи А. Человеческие качества. М., "Прогресс", 1980, с. 214.

kin emas. Zero, ekologik mas'uliyat jamiyatning ehtiyojlarini o'zida namoyon qilishi bilan obyektivlik va subyektivlikning dialektik birligidan iborat.

Tabiat muhofazasi faoliyatini axloqiy mezonlar asosida boshqarishning harakatlantiruvchi motivi ekologik qadriyatlaridir. Ekologik axloqiy qadriyatlar – jamiyatning umuminsoniy tamoyili, normalari, qonun-qoidalari va idellari tarzida namoyon bo'lib, tabiat muhofazasida subyektning amaliy faoliyatini maqsadga muvofiq yo'naltiruvchi omildir. Shuning uchun ham ekologik axloqiy qadriyatlarni shakllantirish va rivojlantirish, tabiiy boyliklardan foydalanishni oqilona tashkil qilishning sharti hisoblanadi. Bunda ekologik faoliyatni boshqarish bilan bog'liq umuminsoniy qadriyat normalari, qonunlari, talablari, mezonlari, tamoyillari va hokazolar, o'zining funksional mazmuniga ko'ra, bir-birlariga bog'liqdirlar.

Ekologik qadriyat normalari va tamoyilari majmuasining anglangan zaruriyati – axloqiy “ekologik kodeks” mushtarakligini belgilab turadi. Ayniqsa, ekologik vaziyat keskinlashayotgan davrda, inson va tabiat munosabatlarini boshqarish, “ekologik etika kodeksi”ga amal qilishini taqozo qiladi. F.S.Xudushinning fikriga ko'ra, “ekologik etika kodeksi”–insoniyatning biosfera xilma-xil boyliklari bo'lgan yerga, suvga va uning boshqa komponentlariga munosabatlarini belgilovchi “yozilmagan” qonunlar majmuasidir. Bu qonunlarning amalga oshirilishi muhim amaliy maqsadlarni: planeta tozaligini saqlash, tabiiy resurslardan oqilona foydalanish va qayta ishlab chiqarishni ta'minlash vazifalarini bajarishga ta'sir o'tkazadi.<sup>1</sup>

Ekologik axloqiy qadriyatlar, ijtimoiylikning tabiatdan ajratilgan mustaqil, mavhum mohiyati emas, aksincha, u insoniyatning tabiatni muhofaza qilish amaliy faoliyati bilan bog'liq bo'lib, uning tarixiy rivojlanishi shakllariga mos keladi. Biroq jamiyatning ekologik-axloqiy qadriyatlari, tabiatni muhofaza qilish amaliy xatti-harakatlarining, yo'nalishlarini, istiqbollarini qat'iy, konkret tarzda belgalab bera olmaydi. Ular, nari borganda, birinchidan, ijtimoiy normalar sifatida, tabiat muhofazasi tadbirlarini sxematik tarzda aniqlanishi bilan ekologik ziddiyatlarni bartaraf qilishning umumiy yo'nalishlarini ko'rsatishi mumkin. Ikkinchidan, ijtimoiy-ekologik qadriyatlar – shaxsning tabiat muhofazasi sohasidagi xatti-harakatlarini va yo'nalishlarini o'z-o'zidan boshqaradigan omil bo'la olmaydi, balki inson ekologik faoliyatining konkret vaziyatlarida, u qanday asosiy vazifalarni hal qilayotganligiga bog'liq. Albatta, har qanday jamiyat uchun, insonlarning tabiatga nisbatan munosabatlarining xarakteri ahamiyatsiz emas, aksincha, uning tabiatni muhofaza qilish faolligini va mas'uliyatini aksiologik mezonlar asosida baholash hamda boshqarish mexanizmiga aylanadi. Ekologik mas'uliyatni shakllantirish va rivojlantirish jarayonida huquqiy normalarga “bo'ysunmaydigan”, tabiatga salbiy munosabatlarning axloqiy baholash, mezonlarni ishlab chiqish muhim ahamiyatga ega. Zero, antieologik xatti-harakatlarni axloqiy normalar asosida baholash bilan huquqiy, ma'muriy chora-tadbirlarning majmuaviyligini va samaradorligini ta'minlash mumkin.

Huquqiy normalarda, rasmiy aktlarda, qonunlar majmuasida biosferaning ayrim elementlariga nisbatan qilinayotgan antieologik xatti-harakatlarning javobgarlik darajasi aniq belgilanmagan. Masalan, ayrim tabiat komponentlariga yetkazilayotgan zararlar ma'lum huquqiy qonunlar, aktlar bilan taqiqlanish imkoniyatlariga ega emas. Lekin, shu xatti-harakatlar umuminsoniy ekologik normalar, jamoatchilik fikri yordamida regulasiya qilinadi. Ularning samaradorligi ijtimoiy ong shakllarining kundalik, oddiy darajalari bilan bog'lanib, hayot tarziga aylanib ketganligidadir. Shunga ko'ra, barcha xalqlarda tabiatga salbiy munosabatlarni qoralaydigan uvol, gunoh, uyat kabi tushunchalar qonunlarda yozilmagan bo'lsa ham, ular bilan teng darajada ishlatilgan.

Xulosa qilganda, ekologik mas'uliyat, insonning tabiat bilan birligini anglashi bo'lib, biosfera muvozanatini ijtimoiy boshqarishning majmuaviy imkoniyatlarini yaratadi. Zero, yuqoridagilarni umumlash-tirib aytganimizda, tabiatni o'zgartirish va muhofaza qilish faoliyatini aksiologik-axloqiy qadriyatlar, tamoyillar yordamida boshqarish:

Birinchidan, tabiat-jamiyat-inson majmuasi munosabatlarining ma'naviyatga ta'siri bevositaligi bilan xarakterlanib, konkret ekologik vaziyatlardan kelib chiqadi.

Ikkinchidan, inson texnogen faoliyati biosfera muvozanatiga putur yetkazishning ma'naviy-axloqiy oqibatlarini, istiqbollarini to'liq tasavvur qilib, kelajak avlodlar oldida uning o'z mas'uliyatini, burchini anglashiga qaratilgan.

Uchinchidan, kishilarning tabiatga nisbatan antieologik xatti-harakatlari o'z motivlari, sabablariga ega bo'lib, axloq shu sabablarni bartaraf qilishga yo'naltirilgan.

---

<sup>1</sup> Худушин Ф.С. Природа и мораль. М., “Знание”, 1983, с. 5.

Abdullayeva Firuza Sharipovna (Buxor davlat universiteti Tarix va madaniy meros fakulteti Milliy g'oya, ma'naviyat asoslari va huquq ta'limi kafedrasida tadqiqotchisi)  
**MUHAMMAD NOSIRIDDIN TUSIYNING FALSAFIY QARASHLARIDA JINOYAT VA JAZO MASALALARI**

**Annotatsiya.** Ushbu maqolada XIII asrda yashab o'tgan buyuk faylasuf olim Nosiriddin Tusiyning jinoyat va jazoga oid falsafiy qarashlari haqida to'xtalib o'tilgan bo'lib, unda jazo tayinlash, inson shaxsi, qadr-qimmatini, o'z joniga suiqasd qilish jinoyatlari ilmiy tahlil qilingan.

**Аннотация.** В данной статье проанализированы философские взгляды великого учёного философа XIII века Насриддина Туси о преступлении и наказании, а также о назначении наказания, о личности человека, о его значимости и о преступлении суицида.

**Annotation.** This article is dedicated to analyzing the philosophical views of Nasiriddin Tusi, who was the great scholar of 13<sup>th</sup> century, his views about crime and punishment, the personality of the human, the value of a person and the crime of suicide.

**Kalit so'zlar:** jinoyat, jazo, qonun, adolat, eruditsiya, huquq, jarima, suitsid.

**Ключевые слова:** преступление, наказание, закон, справедливость, эрудиция, право, штраф, суицид.

**Key words:** crime, punishment, law, justice, erudition, right, penalty, suicide.

Muhammad ibn Hasan Tusi o'zining serqirra ijodi, qomusiy zakovati, inkor etib bo'lmaydigan tafakkur qobiliyati bilan nafaqat Sharqda, balki jahon ilm tafakkurida ham axloqiy-huquqiy g'oyalar rivojlanishiga katta hissa qo'shgan qomusiy olimdir.

Mutafakkir 1201-yil 17-fevralda Eronning Hamadon shahrida o'qimishli oilada dunyoga kelgan. Chuqur iqtisodiy bilim va keng eruditsiya hamda davlatni boshqarish san'atiga ega bo'lgan buyuk faylasuf mo'g'ullar xoni Xulaguxon saroyida davlatni boshqarish ishlarida katta imkoniyatlarni qo'lga kiritgan edi.

Tusiyning jinoyat va jazo bilan bog'liq falsafiy g'oyalarini o'rganayotganda u yashagan o'sha davr uchun muhim kuchga ega bo'lgan islom dini va islom boshqaruvi, shuningdek, mavjud tuzumga qarshi qilingan har bir harakat shariat qonunchiligi va huquqiy normalari asosida tartibga solinganlini e'tiborga olish zarur. Faylasuf yashagan zamon O'rta asr feodal davriga to'g'ri kelganligi sababli ham shariat qonunchiligiga tayangan holda, jinoyat masalalari ko'rib chiqilgan va sodir etilgan jinoyatlar uchun quyidagi jazo turlari o'rnatilgan edi:

1. Qasos – o'ldirganni o'ldirish, haqorat qilganni haqorat qilish orqali jazolash.
2. Birovga tan jarohati yetkazsa yoki o'ldirsa, qon to'kkani uchun tovon yoki jarima to'lash (dia) jazosi.
3. Qonun bilan qiyosga asosan, belgilanadigan jazo, ya'ni, biror tayin harakat qonunda bevosita ko'rsatilmagan holda, shunga o'xshash hodisani ko'zda tutadigan huquqiy normani qo'llash orqali jazolash.
4. Shariat sudi tomonidan belgilanadigan jazo.

Shariat qonunchiligi asosida jinoyat sodir etganga beriladigan jazo haqida to'xtalganda shuni e'tirof etish joizki, birinchi marotaba o'g'rilik qilgan jinoyatchining o'ng qo'lining to'rtta barmog'i kesilgan bo'lsa, ikkinchi marotaba o'g'rilik qilganida chap qo'lining yarmigacha kesilgan va uchinchi marotaba yana shu o'g'rilik jinoyatini sodir etsa, umrbod qamoq jazosiga hukm etilgan.

Buyuk faylasuf o'sha davr uchun xos bo'lgan jinoyat qonunchiligini ilmiy tahlil qilar ekan, eng avvalo, jinoyatning kelib chiqish sabablarini, o'smir yoshlar orasida jinoyatchilik, jinoyat turlari, jinoyat uchun beriladigan jazolar kabi masalalarga o'z e'tiborini qaratgani muhim ahamiyatga ega. Mutafakkirning fikriga ko'ra, har qanday jinoyatning sodir etilishida, eng avvalo, insonning erki yotadi, bundan tashqari, jinoyatlarning sodir etilishida atrof-muhitning ham ta'siri borligini ta'kidlaydi. Bundan tashqari, alloma insonning erkin xatti-harakati Alloh tomonidan berilgan, degan fikrga qarshi bo'lgan. Chunki deydi u, "Allohning quli bo'lmish inson har qanday xatti-harakatni o'z ichki hissiyoti va irodasi orqali tanlab amalga oshiradi... Dunyoda qandaydir bir yomonlik bo'lsa, bunday yomonliklarni insonlarining o'zlari amalga oshiradilar. Insonning noto'g'ri xatti-harakati o'z ketidan yomonlikni keltirib chiqaradi, Alloh esa biza yomon ish qilishni buyurmagan va yomonlikni hech qachon qo'llab-quvvatlamagan".<sup>1</sup>

<sup>1</sup> Шмидт А.Е. Насриддин Туси по вопросу свободы воли. СПб, 1913, с. 7.

Inson erki, irodasiga ijtimoiy muhitning ta'siri haqida gapirganda, Tusiy asosan oila, jamoani nazarda tutgan edi. Allomaning ushbu fikri orqali inson, eng avvalo, oilada o'sib-ulg'ayar ekan, bola oilada unga berilgan tarbiyadan ozuqlanadi, so'ngra esa jamoa ta'sirida uning tarbiyasi shakllanishda davom etishini nazarda tutganligini aytish mumkin.

Buyuk alloma har qanday jinoyat sodir etilishining uch xil shaklini ajratadi:

1. Qasddan jinoyat sodir etish.
2. Qasd qilmasdan jinoyat sodir etish.
3. Ehtiyotsizlik orqali jinoyat sodir etish.<sup>1</sup>

Tusiyning jinoyatlarga oid falsafiy qarashlari orasida o'z joniga qasd qilish bilan bog'liq jinoyatga bo'lgan munosabati alohida diqqatga sazovordir. Insonning o'z joniga qasd qilishini (suisid) jinoyat deb bilgan mutafakkir bu qilmishni alohida kategoriyaga kiritadi va o'z joniga qasd qilganlarni keskin tanqid qiladi. O'z joniga qasd qilish jinoyati bu insonning nafaqat o'zi uchun, balki jamiyat uchun ham eng xavfli jinoyat ekanligini e'tirof etadi alloma. Chunki, deydi mutafakkir, o'z joniga qasd qilish boshqa insonlarning axloqiy tarbiyasiga jiddiy salbiy ta'sir ko'rsatadi. Odamlarda o'z qilmishlari natijasida qo'rquvning paydo bo'lishi, qilmishining fosh etilishi natijasida sharmanda bo'lib qolishdan qo'rqish va qilgan jinoyati uchun undan qasos olishlari mumkin, degan vahimalar uni o'z joniga qasd qilishga undaydi va ular oxir-oqibat o'z joniga qasd qilishadi. Buyuk faylasuf ularga qarata shunday deydi: "Jazo olishdan qo'rqib, zahar ichish, o'zini osib o'ldirish, quduqqa o'zini tashlash orqali o'z joniga qasd qilganlarni mard insonlar deb atashga loyiq emaslar, ular nomard, qo'rzoq deb atalishga loyiqdirlar".<sup>2</sup>

Alloma jinoyatchilikni keltirib chiqaruvchi sabablarini quyidagicha izohlashga harakat qilgan. Masalan, deydi u hayotda ba'zilar o'z bilmi va imkoniyatlaridan to'liq foydalana olmasliklari natijasida jinoyatga qo'l urishsa, ba'zilar har qanday qiyinchilik va to'siqlarga qarshi tura olmasligi oqibatida, ba'zilar esa o'zi egallab turgan mansabini suiiste'mol qilib, takabburligi oqibatida jinoyatlarni sodir etishadi.<sup>3</sup>

Bundan tashqari, ichkilikka ruju qo'yish, bema'ni ishlarni qilish, yolg'on gapirish odati, qimorbozlik va boshqalar ham jinoyat sodir etishga olib boruvchi sabablardir, deb ta'kidlaydi alloma. Bu esa insonni hayvon darajasiga tushishiga olib keladi. Ya'ni, jinoyat sodir etgan bunday odamlarning hayvondan farqi qolmaydi. Shuningdek, Tusiy asabiylik, jahl va o'ch olish maqsadida jinoyat sodir etganlarni iroda-sizlar qatoriga qo'yadi.

Mutafakkir jinoyatlarning kelib chiqishiga sabab bo'luvchi omillardan yana biri bu ota-ona, tarbiyachi va boshqa shaxslarning bola tarbiyasiga befarqligi natijasida bo'lishini ta'kidlab, katta jinoyatlar sodir bo'layotganligidan tashvishlanib, shunday deydi: "Mayda jinoyatlarga ko'z yummaslik, ularning takror bo'lishiga yo'l qo'ymaslik lozim, aks holda, yo'l qo'yilgan har bir xatoliklar oxir-oqibat yirik jinoyatlar sodir bo'lishiga sabab bo'ladi". Mutafakkir mast holda jinoyat sodir etganlarga alohida e'tibor qaratgan holda, bunday shaxslar qattiq jazoga sazovordirlar deb hisoblaydi. Tusiyning fikricha, spirtli ichimlikdan o'zini tiyib turish yoki undan butunlay voz kechish har bir shaxsning o'z qo'lidadir.<sup>4</sup>

Jinoyatchilikning kelib chiqish sabalaridan yana biri voyaga yetmaganlar va o'smirlar tarbiyasining yomonligidir deb e'tirof etadi alloma. Bolalar doimo kattalarga qarab yurish-turishni o'rganishadi va kattalardan o'mak olishadi. Bola tarbiyasidagi birinchi vazifa uni axloqini buzadiganlardan himoya qilishdir deb maslahat beradi faylasuf. Shuningdek, atrof-muhit ham bolalar tarbiyasiga shunday jiddiy ta'sir ko'rsatadiki, bunday ta'sirni bartaraf etish uchun tinimsiz va uzoq yillar davomida mehnat qilish kerak bo'ladi. "Hech kim tug'ilganida fazilatli bo'lib tug'ilmaydi, deb yozadi Tusiy".<sup>5</sup> Bola tarbiyasida yo'l qo'yilgan kamchiliklarning oxiri qayg'uli tugaydi, chunki bundan jinoyatchilar foydalanib, bu bolalarni o'zining jinoyat dunyosiga jalb etishadi. Shu sababli mutafakkir ota-onalarni "jinoyatchilar, firibgarlar o'zining jinoiy ishlarini amalga oshirish maqsadida birinchi o'rinda o'smir yoshlarni yo'ldan og'dirishlari mumkinligi" to'g'risida qattiq ogohlantiradi.

Tusiy bolalar tarbiyasiga oid falsafiy qarashlarini davom ettirar ekan, bolalarga pul berish, turli xildagi qimmatbaho kiyimlarni olib berish, may, sharob bilan mehmon qilish, man etilgan o'yinlar bilan o'ynashiga yo'l qo'yishlari, shuningdek, bolalarning asossiz istaklarini bajarishni tavsiya etmaydi. Chunki

<sup>1</sup> Xache Nasiraddin Tusi Axlagi-Nasiri. Tegeran, 1967, 105 – 106-betlar.

<sup>2</sup> Xache Nasiraddin Tusi Axlagi-Nasiri Tegeran, 1967, 98-bet.

<sup>3</sup> Shu manba. 34–35-betlar.

<sup>4</sup> Shu manba. 107-bet.

<sup>5</sup> Xache Nasiraddin Tusi Exlagi-Nasiri. Baku, 1980, 114 – 157-betlar.

deb ta'kidlaydi alloma, bolalarni bunday erkatalib yuborishning oqibati jinoyat yo'lga kirishiga sabab bo'ladi.<sup>1</sup>

Alloma inson shaxsi, uning qadr-qimmati va taqdirini har narsadan ustun qo'yar ekan, o'zi yashayotgan murakkab bir davrda inson huquqlarini himoya qilishga bo'lgan intilishlari muhim ahamiyatga ega edi. Uning fikricha, "inson – bu dunyodagi eng buyuk mavjudoddir", demak, shunday ekan, mutafakkir insonni eng oliy qadriyat egasi ekanligini tan olishni taklif etadi. Tusiylar jinoyat sodir etganlikda gumon qilinuvchi shaxslarni so'rov qilishda ularni qiynash, azoblash kabi turli xil usullarni qo'llash faktlaridan juda xavotirlangan. Chunki, deb yozadi alloma, hech qanday jinoyat sodir etmagan va gumon qilinayotgan odam bunday shafqatsiz noinsoniy usullar qo'llanilishi oqibatida azoblanadi va u azoblanishdan qutulish uchun barcha aybni o'z bo'yniga olishga majbur bo'ladi. Tusiylar bunday usullarni qo'llash hech qachon yaxshilikka olib kelmaydi va jinoyatchilikni oldini olishga salbiy ta'sir etish bilan birga, inson qadr-qimmatini ham kamsitishga olib keladi, deb ta'kidlaydi.<sup>2</sup>

Buyuk faylasuf olim Tusiylarning jazolar berishga oid falsafiy qarashlarida jazo tizimi quyidagicha bo'lgan:

1. Qamoq jazosi – bu jazo jinoyatchining aholi bilan muloqot qilish huquqidan mahrum etishni nazarda tutgan.

2. Jinoyat sodir etgan shaxsning ba'zi bir huquqlarini cheklash – bu jazo orqali aybdor xo'jalik ishlari bilan shug'ullanish huquqidan mahrum etilgan.

3. Surgun, haydab yuborish – bu jazo jinoyatchini nafaqat shahar, balki aholi punktiga ham borish huquqidan mahrum etgan.

4. Qatl etish – o'lim jazosi.

Alloma jazo berishda, ko'p hollarda, qatl etish jazosi berishga intilmaslik kerak deb ta'kidlaydi. Chunki mutafakkirning insonga bo'lgan ishonchi juda baland bo'lgan. Tusiylar gumanist olim sifatida, asosan, avf etish instituti tarafdori bo'lgan. U jazo tayinlashda juda ehtiyotkor bo'lishni taklif etar ekan, qandaydir bir taxminlarga ishonib, jazo berishni noto'g'ri deb bilgan. Faylasuf talion qoidasi bo'lgan "qongaqon, jonga jon" tamoyiliga qarshi edi. Chunki alloma insonni qayta tarbiyalash orqali uni to'g'ri yo'lga solish mumkinligiga ishongan holda, agar tarbiya usuli to'g'ri qo'llanilsa, hatto eng yomon odam ham yaxshi odamga aylanadi deb uqdiradi.<sup>3</sup> Tusiylar o'zining ilmiy ijodida jazoga oid falsafiy fikrlarini davom ettirar ekan, "har qanday jinoyatga yarasha jazo belgilanishi lozim, deb yozgan edi". Allomaning fikricha, jazoni qo'llash jinoyatchidan o'ch olish maqsadiga qaratilmasligi muhimdir.

Jazoni qo'llashdan oldin, eng avvalo, jinoyatchining shaxsini aniqlash, jinoyatning darajasi, jinoyatning kelib chiqish sabablari va bu jinoyat jamiyat uchun qanchalik xavf tug'dirayotganligini o'rganish alohida ahamiyatga ega. Boshqacha aytganda, "eng avvalo, kasallik va uning kelib chiqishini aniqlash va undan so'ng uni davolashga o'tish kerak".

Bundan tashqari Tusiylarning jamiyatda jinoyatchilikning oldini olish uchun, eng avvalo, tarbiya, profilaktika, ishontirish, singdirish, rag'batlantirish kabi ishlarni olib borishni taklif etishi o'sha davr uchun muhim ahamiyatga ega edi.

Umuman olganda, buyuk mutafakkir Muhammad Nasiriddin Tusiylar XIII asrda yashab ijod etgan bo'lsa-da, jinoyat va jazo bilan bog'liq uning falsafiy g'oyalari bugungi kun uchun ham o'z ahamiyatini yo'qotgani yo'q. Shunday ekan, Tusiylar sharq mutafakkirlari va olimlari ichida birinchilardan bo'lib falsafa huquqi ta'limotini yaratishga harakat qilganlardan biri deb e'tirof etish mumkin.

<sup>1</sup> Shu manba. 157-bet.

<sup>2</sup> Рзаев А.К. Туси. Д.Ташкулов. Из истории политической и правовой мысли. Москва, "Юридическая литература", 1990, с. 49.

<sup>3</sup> В.К.Самигулин. Насриддин Туси – корифей правовой мысли средневекового Востока. Проблемы востоковедения. 2013, 3 (49), с. 61 – 62.

Абдувахובה Махина Азатовна (ЎЗМУ мустақил изланувчиси, филология фанлари бўйича фалсафа доктори (PhD), доцент; e-mail: makhina.abduvahobova@gmail.com)

### НАРРАТОРЛАР УСЛУБИНИ ИФОДАЛОВЧИ ТАШҚИ ВА ИЧКИ ТИЛ ВОСИТАЛАРИ

**Аннотация.** Мақола анъанавий ва замонавий маданиятларда мавжуд фольклор дискурсини очиб берувчи тил бирликларининг тадқиқини кўзда тутди. Ўрганилаётган фольклор жанри дискурс сифатида ташиқи ва ички, жой ва вақт бирликларини ҳисобга олган ҳолда тавсифланади. Нарраторларнинг ижтимоий-маданий ўзгаришларга муносабат билдира олиши қобилияти фольклор жанрларининг ҳар қандай тарихий даврда ҳам жамоавий онгининг долзарб соҳасида қолишига имкон беради.

**Аннотация.** Статья раскрывает специфику реализации языковых единиц как факторов раскрытия фольклорного дискурса, бытующего в традиционной и современной культуре. Исследуемый фольклорный жанр как дискурс описывается с учетом внешних и внутренних, единиц места и время. Способность нарраторов реагировать на социокультурные изменения позволяет фольклорным жанрам оставаться в актуальной сфере коллективного сознания в любую историческую эпоху.

**Annotation.** The article reveals the specifics of the implementation of language units as factors in the disclosure of folklore discourse that exists in traditional and modern culture. The studied folklore genre as a discourse is described taking into account external and internal, units of place and time. The ability of narrators to respond to sociocultural changes allows folklore genres to remain in the actual sphere of collective consciousness in any historical era.

**Kalit сўзлар:** фольклор, нарратор, дискурс, макон ва замон бирликлари, услуб.

**Ключевые слова:** фольклор, нарратор, дискурс, единицы места и время, стиль.

**Key words:** folklore, narrator, discourse, units of place and time, style.

**Кириш.** Фольклор дискурсида акс эттирилган воқеалар ўтмишга чекинмаган, воқеалар бугунги кун нуқтаи назари билан содир бўладигандек тасвир этилади. Фольклор дискурсининг вақти атайлаб шартли ўтмиш, тўқимага айнан шу замон хос, фольклор матнини ҳикоя қилиш вақтидан чиқишнинг, умуман, иложи йўқ. Фольклор матнида баён темпи воқеалар темпидан табиийки ошиб кетолмайди, эпик ёки ажойиб ҳаракат бир вақтнинг ўзида иккита бир неча жойда содир бўлолмайди, воқеалар эмпиризм қодалари бўйича акс этади.<sup>1</sup>

Фольклор дискурсида замон тушунчаси (объектив вақт ва қахрамоннинг “атроф-муҳит” вақти) жамоавий ҳаёт воқеалари, қишлоқ хўжалиги ва меҳнатга оид ҳодисаларнинг ўсиш цикли билан ўлчанади. Фольклор замони ҳозирги, ўтмиш ва келажакни фарқлашни билмайди, у индивидуалликни назарда тутди.

Инсон ҳаёти ва табиат ҳаёти ягона комплексда идрок этилади, унинг барча элементлари бир хил даражада гавдаланади. Ҳаётнинг биргина ҳодисаси унинг турли қирралари ва лаҳзаларида намён бўлади. Қахрамонлик жанридаги фольклор матнларида вақт тушунчаси барча кейинги даврлардан, миллий анъаналарнинг эпик ва тугалланган даври, хотира даври билан боғлиқ бўлади. Тасвирланган дунё, нарратор ва тингловчиларнинг ҳақиқати эпик масофа билан ажралиб туради. Мутлақ ўтмиш – эпик дунёнинг қиймат – замон категорияси. У идеал, адолат, баркамоллик, уйғунлик каби категорияларни каби категорияларни маҳаллийлаштиради.

**Тадқиқот методологияси.** Ҳақиқатнинг кучи бўлган ва бўлмаган тоифаларида келажак тоифаси ҳақиқий вазндан маҳрум. Идеални воқелик билан таъминлаш учун у аллақачон олтин асрда, ҳозирда – узоқда, денгизда, ер остида, осмон ва ҳоказоларда, эсхолостик фазо – вақтда горизонтал ва вертикал деб ҳисобланади. Айнан ўзбек миллатинининг иккала жинсига тегишли фольклор матнларида воқеа-ҳодисалар муъжизавий маконда ва жаннатмакон гўшаларда содир бўлади, бу эса, ўз навбатида, фольклор матнларининг сеҳрли ва жозибадор хусусиятларини очиб беради:

*And when he opened them, there he saw a most wonderful and glorious sight. A large and spacious hall, so large that it seemed to be as long, and as broad, as the green hill itself. The roof was supported by fine pillars, so large and lofty, that the pillars of a cathedral were as nothing to them. They were all of*

<sup>1</sup> Панченко А.А. Фольклористика как наука. Первый Всероссийский конгресс фольклористов. Сб. докл., Т. I, М., Гос. республик. центр рус. фольклора, 2005, с. 72 – 95.

gold and silver, with fretted work, and between them and around them, wreaths of flowers, composed of what do you think? Why, of diamonds and emeralds, and all manner of precious stones. And the very key-stones of the arches had for ornaments clusters of diamonds and rubies, and pearls, and other precious stones. And all these arches met in the middle of the roof, and just there, hung by a gold chain, an immense lamp made out of one big pearl hollowed out and quite transparent. And in the middle of this was a big, huge carbuncle, which kept spinning round and round, and this was what gave light by its rays to the whole hall, which seemed as if the setting sun was shining on it. The hall was furnished in a manner equally grand, and at one end of it was a glorious couch of velvet, silk and gold, and there sate Burd Ellen, combing her golden hair with a silver comb (Jack and His Golden Snuff-Box).

Богда йилнинг тўрт фаслини кўриш мумкин экан: боғнинг бир томони баҳор–дарахтлар гуллаганмиш, иккинчи томони эса ёз, мевалар пишиб, тагига тушиб ётганмиш. Учинчи томони. куз, дарахтларнинг барги саргайиб, ерга тушаётганмиш... Тўртинчи томонида эса ҳовуздаги сув музлаб, қор пага-пага бўлиб ёғиб турган экан (Хуршид билан Лайло).

Хотам девларни саранжонлаб бўлгач, зорнинг ичкарасига кирибди. У ёқ-бу ёққа қараса бир эшик кўринибди. Эшикни очиб ичкарига кирса, бир чиройли боғ, унда гуллар очилган, қушлар сайраган, шоҳона суналар ясатилган, бир супада қил-қизил чўгдай гиламлар, кўрпачалар устида тўрт чиройли қиз ухлаб ётибди (Хотам).

Шуни таъкидлаш лозимки, эркалар фольклор дискурсида даҳшатга солувчи маконлар тасвири кўпроқ оммалашган: *Now, this time, when Anne lifted the lid off the pot, off falls her own pretty head, and on jumps a sheep's head* (Kate Crackernuts). Дала туздан ўтин йиғишиб, ов ўлжаларини қўйишиб, тошчи полвонни ошпаз қилиб полвон шўрвани пишириб турган пайтида, кўприкнинг тагидан бўйи бир қарич, соқоли қирқ қарич бир нарса “Қий-қи-кий” деб чиқиб кетибти-да, соқолининг бир мўйи билан халиги Тошчи полвоннинг қўл-оёғини маҳкам боғлаб, қайнаб турган шўрвани ичиб, суяқларини пуркиб кетибди (Айикполвон).

Қаҳрамонлик эпосидаги вақт барча кейинги даврлардан, миллий анъаналарнинг ёпиқ ва тугалланган даври, хотира даври билан ўралган. Тарихий инверсия – бу ҳақиқатдан фақат келажакда амалга ошириладиган нарсаларнинг ўтмишда бўлган тасвири. Фольклор дискурсида идеал тушунчасини воқелик билан таъминлаш учун у аллақачон олтин асрда, ҳозирда бироқ узоқда, денгизда, ер остида, осмонда ва ғайритабиий маконда, эсхатологик фазо – вақтда ифодалаш керак бўлади.

Инсониятнинг дунё ҳақидаги ғояларини ривожлантириш жараёнида вақтнинг индивидуаллашуви тарих ва шахсий ҳаёт воқеаларининг турли хил маконга эга бўлишига олиб келади. Тарихий сюжетлар шахсий ҳаёт (севги, никоҳ) сюжетларидан фақат маълум нуқталарда (уруш, подшо никоҳи, жиноят) кесишган, шунга қарамай, ажралиб ҳам туради (тарихий шахснинг шахс сифатидаги ҳаёти). Айнан инсон ҳаётида учровчи ижтимоий муаммолар эркак нарраторларнинг фольклор дискурсида кўпроқ ёритилади: *Once upon a time there was a man and a wife had too many children, and they could not get meat for them, so they took the three youngest and left them in a wood* (Molly Whuppie). Шу боисданми, ҳаётини маънавий муаммолар маълум ёш китобхонларнинг тез улғайишига сабаб бўлади, чунки қаҳрамонларнинг кечинмалари болалик орзу-истакларидан анча йироқ: *оталарнинг қайта оила қуриши, ўғай она қарамоғида улғайиши, оталарнинг ёмон муносабатда бўлиши, камбағаллик туфайли болаларни ташлаб келиши, бева оналар, касалманд ота-оналар.*

**Таҳлил ва натижалар.** Қаҳрамон саргузаштли даврга у билан нимадир содир бўлаётган шахс сифатида киради. Қаҳрамонларга боғлиқ бўлган давр, асосан, ҳозирги замонда ифодаланиб, фольклор матни якунигача тугамайди, давомийлиги таъминланиши учун ҳам келажак билан боғланиб кетади.<sup>1</sup> Нарратор анъанавий ёки ноанъанавий усулда дискурсининг яратувчиси ва ташаббускори сифатида нарратор воқеа ҳодиса вақтини тасаввур қилиш ҳукукини қўлга киритади. Муаллифнинг воқеаларни сиқиб қўйилган тарзда тақдим этиши, сюжет вақтининг ўтишини тезлаштирадиган, маконни кўриб чиқиш учун унинг йўналишини тўхтатувчи таъсир ва композицион вақти сюжет вақти билан бирин-кетин гавдаланганда, драматик эпизодлар ўртасида чегаралар пайдо бўлиши мумкин.

Фольклор жамоасининг жамоавий онгида илдиз отган ва вақт ва макон ҳақидаги билим ва ғоялар дуёнинг лингвофольклористик тасвирида тизимлаштирилади ва таснифланади, ушбу тасвирда этнос оламининг бир парчаси ноёб фольклор воқелик акс этган. Содда фазовий ва вақт тасвирлари тузилиши ва тўлиқлигини аниқ англаш учун ушбу категориялар ҳақидаги барча лин-

<sup>1</sup> Путилов Б.Н. Фольклор и народная культура. СПб., 1994.



гвистик маълумотларни фольклорнинг асосий “вақт” ва “макон” компонентларини жамланма кўринишида умумлаштириш зарур, деб ҳисоблаймиз.

Кумулятив майдон тушунчаси Т.В.Симашко, Т.С.Нифанова, С.А.Цапенко ва бошқаларнинг Северодвинск лингвистик мактабида ишлаб чиқилган концептуаллаштириш ва дунёнинг лингвистик тасвирини яратилишнинг денотатив назарияси доирасида пайдо бўлди.<sup>1</sup> Фольклор материални тадқиқ этиш натижаларини кумулятив соҳалар шаклида тақдим этиш ғояси китобхонларга жуда ҳам жозибали бўлиб, фольклор тил каби йиғувчи функцияни бажаради. Фольклор онгини қайта ишлаган бир хил тил бирликлари ўзларида нафақат тил ва маданиятда сўзлашувчиларнинг оддий тажрибасини, балки мифоэтик ва диний тафаккурнинг парчаларини ҳам тўплайди. Тадқиқотчилар кумулятив соҳанинг тўртта асосий характеристикасини ажратиб кўрсатади. У оддий тушунчага асосланади, тил массивидан фақат индуктив тарзда “ажралади”, дедуктив тарзда амал қилмайди.

Кумулятив майдон ёки замон бирикмалари таркибига функционал, генетик хусусиятларидан қатъий назар уни ўрганувчи оддий соҳага мазмунли боғланган барча бирликлар киради. Ушбу бирликлар туфайли дунёнинг тил тасвирини қайта яратилган қисми яхлитлиги билан ажралиб туради, кумулятив воқеаларнинг таркибий элементлари орасидаги семантик алоқаларнинг узлуксизлиги унинг бир хиллигини таъминлайди ва соҳанинг қатъий чегаралари ва бошқа соҳалар билан кесишиш имконияти ўзида намоён қилади. Фазо ва вақт тушунчалари аста-секин ва эмпирик тарзда шаклланади. Фольклор матнларида айнан зачинлар эркак нарраторлар репертуарига хос: *Once upon a time, and a very good time it was, though it was neither in my time nor in your time nor in any one else's time, there was an old man and an old woman, and they had one son, and they lived in a great forest* (Jack and His Golden Snuff-Box).

*Бор экан, йўқ экан, оч экан, тўқ экан, бўри баковул экан, тулки ясовул экан, карга қақимчи экан, чумчуқ чақимчи экан, гоз карнайчи экан, ўрдак сурнайчи экан, тошбақа тарозбон экан, қурбақа ундан қарздор экан. Қадим замонларда ажойиб бир шаҳар бор экан* (Қаҳрамон).

Дунёнинг турли тасвирлари (мифологик, диний, фольклор, илмий ва бадиий) доирасида олинган вақт ва фазовий тасаввурларнинг узоқ ривожланиш йўли бу воқеликнинг парчалари рангбаранг ва хронологик жиҳатдан инсон онги томонидан чуқур ўзлаштирилганлигини кўрсатади. Бундан ташқари, “вақт” ва “макон” тушунчаларининг семантик кенглиги ва инклюзивлиги, шунингдек, фазо-вақт синкретизми ғояси “вақт” кумулятив соҳаларида ҳам семантик алоқаларнинг узлуксизлиги ҳақида гапиришга имкон беради.

Тақвим, маросим ва меҳнат кўшиқлари, афсунлар, дуолар, дostonлар, эртак ва балладалар каби халқ оғзаки ижоди жанрларига мутлақо бошқа мавқеда қаралади. Улар кичик фольклор жанрларидан фарқли ўларок, таркибий-семантик бирлик ҳосил қилмайди ва улар билан яқинлашмайди.

Бу матнларда фазовий ва замон маъносига эга бўлган бирликлар содир бўлаётган воқеа-ҳодисалар баёни тўқимасига тўқилган бўлиб, ҳаракат даври ва жойининг ёрқин белгиси вазифасини ўтай олади. Шу сабабли бу бирликлар ва уларни ўз ичига олган контекстлар асосий фондан ташқарига чиқади ва уларни перифериядан бири деб ҳисоблан мумкин.<sup>2</sup>

Таҳлил бирликлари нафақат лексемалар, фразеологик бирликлар ва кичик лирик бўлмаган шакллар, балки тегишли денотатив синфларнинг номларини ҳисобга олган ҳолда аниқланган матн парчалари ва шеърининг контекстлардир. Уларни семантик бирликлар сифатида қараш мумкин, улар вақт ва маконнинг у ёки бу концептуал атрибутлари жамланганда акс этади.

Матннинг жалб қилинган қисми ҳажмини инглиз фольклор тафаккури тадқиқот мақсадларига мувофиқ тарзда белгиланали, шунинг учун асосий танлов мезонлари орасида тасвирнинг яхлитлиги фольклор жамоаси ҳаётининг вақт ва фазовий жиҳатлар алоҳида ажралиб туради.

Халқ оғзаки ижодида макон табиат ва қаҳрамонни ўраб олган муҳит орқали жуда ёрқин тасвирланади. Кўпгина эпитетлар фаол иштирок этади, хусусан: бепаён дала, тоғлар, ям-яшил табиат, кўм-кўк денгиз, тўлин ой, гуллар, ўт-ўланлар. Ушбу эпитетлар бежиздан барқарор эмас, улар ўзи ифодаланаётган сўзлар билан мустаҳкам боғланган бўлади, гўё тошга айланган, улар қадимда дунёни англатувчи, қабила тарихини сақлайдиган мифлар, ривоятлар ва меҳнат кўшиқлари ва мақоллар каби хулқ-атвор қоидалари ва меъёрларини етказувчи жанрларда асосий ўрин эгаллайди. Айнан шу каби скептик қарашлар маконлар номи билан кўпроқ аёллар фольклор матнларида кўп-

<sup>1</sup>Симашко Т.В. Языковая картина мира и способы ее фрагментации. Языковая картина мира в кумулятивном аспекте. Монография (Т.В.Симашко, Т.С.Нифанова, А. Г.Бондарева и др.).

<sup>2</sup> Бабкин А.М. Русская фразеология, ее развитие и источники. СПб., “Книжный мир”, 2000, с. 29.

роқ ёритилган: *There is a place on the shore of Scattery Island, where, according to the most ancient tradition, a sacred well once existed, with miraculous curative powers. But no one could ever discover the place, for at high water the sea covered every point up to the edge of the land, and the shifting sand made all efforts to find the locality of the well vain and fruitless* (St. Seenan's Well).

*Тўғри йўлдан кетавер. Бир қора тош бор, ўшани сал кўтариб кўр, сув чиқса, секин жойига ташлаб, орқанга қайт. Агар қон чиқса, секин жойига ташлаб, орқанга қайт. Агар қон чиқса, тошини кўтариб боқ!* “Қирқ қозоннинг ҳақиқа шу қозонни менинг юртимга олиб бориб қўйинглар”, десанг қозонни қирқта дев қулогидан ушлаб, айтган жойингга олиб бориб қўяди, сенга зарар қилмайди (Гулиқаҳқаҳ).

**Хулоса.** Фольклор матнлари айнан макон ва замон категориялари орқали ҳам барқарорлик касб этади. Фольклор дискурси тилда мужассамлашган ва миллий-маданий кадрятларни ўзида акс эттирувчи маълум бир семиотик тизим сифатида англашилади. Ушбу тизимнинг хусусиятлари ажодларимиз мероси томонидан дунёни идрок этиш билан белгиланади. Фольклор дискурси инсон онгида тил орқали амалга ошириладиган ва инсониятга ўз маданий маконида ҳаракат қилиш имконини берадиган маълум тасвирларни яратадиган баёнот тўплами сифатида қараш мумкин.

Фольклор ҳаётининг, ўз-ўзини ривожлантирувчи тизим сифатида бугунги кунда мавжуд “маданий мерос” сифатида эмас, балки маданиятнинг ажралмас қисми сифатида тадқиқ этилади. Халқ оғзаки ижодида макон ва замон компонентларини баҳолаш орқали нафақат дунёнинг фольклор тасвирини, балки баҳоловчи тил воситаларининг функцияларини англайди.

#### **Имянинова Шухратхон (ЎЗМУ профессори) ФРАЗЕОЛОГИЯНИНГ ТИЛШУНОСЛИКДАГИ ЎРНИ**

**Аннотация.** Ушбу мақолада немис ва ўзбек тилларида фразеология ва унинг предмети, фразеология тўғрисида немис ва ўзбек олимларининг қарашлари тўғрисида сўз юритилади.

**Аннотация.** В данной статье рассказывается о фразеологии и о ней, как предмете языкознания, в немецком и узбекском языках, раскрываются взгляды немецких и узбекских ученых на фразеологию и её место в языкознании.

**Annotation.** This article talks about phraseology and its subject in German and Uzbek languages, the views of German and Uzbek scientists about phraseology.

**Калим сўзлар:** фразеология, турғун бирикмалар, сўз бойлиги, сўз бирикма, фразеологизм, фразема, лексикология.

**Ключевые слова:** фразеология, устойчивые сочетания, лексика, фразеология, фразеологизм, фразема, лексикология.

**Key words:** phraseology, fixed combinations, vocabulary, phraseology, phraseologism, phraseme, lexicology.

Ҳар бир тил турли йўллар билан ўзининг сўз бойлигини кенгайтириб туради. Унда жуда кўплаб иборалар, сўз бирикмалари ва уларни ҳосил қилувчи сўзлар сақланади. Юқорида таъкидланган йўллардан бири фразеологизмларнинг ясалиши орқали сўз таркибининг бойиши ҳисобланади. Тил сўз бойлигининг кенгайишида турғун бирикмаларнинг ўрни аҳамиятга эгадир. А.Искос ва А.Ленковаларнинг фикрларига кўра, “тил сўзлардан ва сўз бирикмаларидан иборат. Сўз бирикмалари лексик бирикмалар сифатида бўлиши мумкин. Лексик бирликлар таркибига нафақат сўзлар, балки фразалар, мустаҳкам нутқ бирликлари, турғун бирикмалар, нутқ турлари, фразеологизмлар киритилади. Сўзлар тилда эркин синтактик сўз бирикмалари шаклида мавжуд бўлади. Бу каби бирикмалар алоҳида-алоҳида олинган тақдирда ҳам ўз маъносига эга бўлади. Масалан, *ein lustiges Kind* (қувноқ бола), *ein schönes Kind* (чиройли бола), *ein kleines Haus* (кичик уй), *ins Kino gehen* (кинога бормоқ) ва бошқалар. Аммо шундай сўз бирикмалари борки, улар бир маънога эга бўлади. Уларни алоҳида-алоҳида қилиб кўрганимизда, кутилган маънога эришмаймиз. Масалан: *etwas (jemanden) in der Hand haben ёки halten* (ниманидир ёки кимнидир қўлида ушлаб турмоқ), “*er hat die Regierung in der Hand*”.<sup>1</sup> Инсон нутқида фразеологизмларнинг аҳамияти муҳим ўринга эга ҳисобланади. Мазкур турғун бирикмалар ёрдамида нутқнинг таъсирчанлиги, бўёқдорлиги оширилади ҳамда тилда экспрессивлик, эмоционаллик, образлиликни қўллаш учун фойдаланилади.

<sup>1</sup> Iskos A., Lenkova A. Deutsche Lexikologie. Ленинград, “Просвещение”, 1970, с. 173.

Ана шундай турғун бирикмалар, фразеологизмлар билан шуғулланувчи ҳамда уларни тадқиқ этувчи соҳа фразеология деб аталади. Фразеологизмлар тилнинг лексик таркибига кириши сабабли фразеологияга тилшуносликнинг лексикология соҳасига кирувчи бир бўлими сифатида қаралади”.<sup>1</sup> Бизга илмий адабиётлар орқали шу нарса маълумки, фразеология соҳаси лексикология фанидан ажралиб чиққан ҳамда бу борада кўплаб амалий ишлар олиб борилган. Ушбу фаннинг тилшуносликда ўз ўрнига эга бўлишига ҳамда фразеология атамасининг фанга кириб келишида Шарл Баллининг хиссаси бекиёсдир.

Ш.С.Имяминованинг “Немис тили фразеологияси” ўқув қўлланмасида келтирилишича, “*тилшуносликда ҳар бир тилнинг лугат таркиби лексик ва фразеологик қатламлардан иборат ҳамда лугат таркибидаги фразеологик қатлам фразеология деб юритилади ва у тилшуносликнинг мустақил соҳаларидан биридир. Фразеология ҳозирги замон тилшунослигининг асосий тармоқларидан бири бўлиб, ҳар бир тилдаги турғун бирикмаларнинг маъноси ва тузилишини ўрганади*”.<sup>2</sup> Дунё тиллари, юқорида таъкидлаб ўтилганидек, ўзида турли хил сўз бирикмаларини, фразеологизмларни жамлайди. Уларни, албатта, ўрганиш билан фразеология соҳаси шуғулланади. Ушбу йўналишга бўлган қизиқиш анча йиллар илгари бошланди ва ҳозирги кунда шахдам қадамлар билан ривожланиб бормоқда.

Шу ўринда, тилшуносликда алоҳида соҳа сифатида аҳамиятга эга ҳисобланган фразеология фани, унинг тадқиқот предмети, вазифаларига тўхталиб ўтиш лозим. Фразеология ҳар бир тилдаги фразеологик қатлам, уларнинг ҳосил бўлиши, тузилиши ҳамда функцияларини ўрганувчи фан саналади. “*Фразеология термини икки маъноли ҳисобланиб, биринчидан, у муайян бир тилдаги турғун сўз бирикмалари, яъни, фразеологизмларнинг жамланмаси сифатида тушунилса, иккинчидан, тилнинг турғун бирикмаларини тадқиқ қилувчи соҳасини англатади*”.<sup>3</sup>

Кўриб ўтганимиздек, фразеология фани тилимиз бўёқдорлигини ошириб турувчи турғун сўз бирикмаларини таснифлаш, уларни ўрганиш, тадқиқ қилиш ишларини олиб боради. Фразеология муайян тилдаги фразеологизмлар мажмуидир. Фразеология тилшуносликнинг бўлими сифатида фразеологизмлар табиатини, уларнинг категориал белгиларини ўрганишга, шунингдек, фразеологизмларнинг нутқда қўлланиш қонуниятларини аниқлашга қаратилган. Мазкур бўлимнинг энг муҳим муаммоси нутқдаги фразеологизмларни фарқлаш ва уларнинг белгиларини аниқлаш ҳисобланади. Фразеологиянинг асосий вазифаларига қуйидагиларни киритиб ўтиш белгилаб қўйилган:

- фразеологик таркибнинг изчиллигини аниқлаш;*
- фразеологизмларнинг хусусиятларини ўрганиш;*
- фразеологизмларнинг омонимлиги, синонимлиги, антоним ва паронимлигини тавсифлаш;*
- фразеологизмларда қўлланувчи сўзлар ва уларга хос маъноларнинг ўзига хос хусусиятларини аниқлаш;*
- фразеологизмларнинг сўз туркумлари билан ўзаро муносабатларини ойдинлаштириш;*
- уларнинг синтактик ролини аниқлаш;*
- фразеологик бирликлар таркибида сўзларнинг янги маънолари ҳосил бўлишини ўрганиш ва бошқа шу каби вазифалар*”.<sup>4</sup>

Юқорида берилган вазифалардан кўриниб турибдики, нисбатан ёш соҳалардан бири саналувчи фразеология фани тилшуносликда ўзига хос аҳамиятига эгадир.

Фразеология фани мустақил тармоқ сифатида XX асрнинг 40-йилларида пайдо бўла бошлаган. Унинг ривожланишида А.А.Потебня, И.И.Срезневский, А.А.Шахматов, Е.Д.Поливановлар ўзларининг ҳиссаларини қўшишган. Ўзбек ва немис тилшунослигида эса бу жараён XX асрнинг 50-йилларига тўғри келади. Ўзбек тилшунослигида фразеология соҳаси Ш.Раҳматуллаев, Б.Йўлдошев, А.Маматов, М.Содиқова каби тилшуносларимиз томонидан турли жиҳатларига кўра ўрганилди ва лугатлар яратилди.

Сўнгги вақтларда ҳам айнан лексикология, фразеология фанларини билан шуғулланиш, ўзбек ва бошқа тиллардаги фразеологизмларни тадқиқ этиш ишлари ҳам самарали тарзда йўлга қўйилган. Кўпгина профессорларимиз, тилшуносларимиз фразеология ва фразеологизмларни тадқиқ этишга бағишланган илмий асарларни вужудга келтирмоқдалар. XIX асрнинг 2-ярмидан бошлаб

<sup>1</sup> Abduazizov A.A. Tilshunoslik nazariyasiga kirish. Toshkent, “Sharq”, 2010, 78-bet.

<sup>2</sup> Имяминова Ш.С. Немис тили фразеологияси. Тошкент, “Мумтоз сўз”, 2011, 3-бет.

<sup>3</sup> Iskos A., Lenkova A. Deutsche Lexikologie. Ленинград, “Просвещение”, 1970, с. 176.

<sup>4</sup> O‘zbekiston Milliy ensiklopediyasi. Toshkent, davlat ilmiy nashriyoti, 2002, 310-bet.

немис ва ўзбек тилидаги фразеологизмлар қиёсий аспектда ўрганила бошлади. М.Е.Умархўжаев, Ш.Раҳматуллаев, Ш.С.Имяминова каби тилшуносларнинг бир қатор илмий мақолалари, илмий асарлари сўзимизнинг исботидир. Мазкур тадқиқотларда немис тили фразеологизмлари, уларнинг классификацияси, ўзига хос хусусиятлари, уларнинг ўзбек тилига берилиш муаммолари ва уларнинг ўзбек тилидаги эквивалентлари кўриб чиқилди. Хусусан, Ш.С.Имяминова томонидан тузилган ҳамда яратилган илмий манбалар сирасига қуйидагилар киради: “Хорижий мамлакатларнинг лингвистик назарияси”, “Филологиянинг долзарб масалалари”, “Немис ва ўзбек тилларида жуфт сўзлар” ва бошқалар. Мазкур асарлар ўз даври ҳамда ҳозирги замон тилшунослиги учун илмий ишлардан ҳисобланади.

Бундан ташқари, фразеология соҳаси, унинг ривож боради немис тилшунослигида ҳам самарали тадқиқотлар амалга оширилган, ҳозирги кунда ҳам бу фаолият давом этмоқда. Германия тилшунослигида фразеологизмларни ўрганиш ўтган асрнинг 70-йилларидан бошланди. Кўриниб турганидек, мазкур соҳа, яъни фразеология соҳаси ёш илм-фан йўналишларидан саналади. 1973 йилда илк бор Ҳаралд Бургер “*Idiomatik des Deutschen*” номли китобини нашрдан чиқарди. Бунда муаллиф фразеологик бирликларга бўлган лингвистик қизиқишлар ҳамда фразеология соҳасида олиб борилиши мумкин бўлган илмий изланишлар ҳақида сўз юритган. 1981 йилда эса Клаус Диетер Пилц библиографик тарзда йиғилган жамланмалар хусусида маълумот бериб ўтди. Ундан кейинги йилларда мазкур йўналиш алоҳида аҳамиятга эга бўлиб бора бошлади. Ҳаралд Бургер томонидан немис тили фразеологизмларининг моҳиятини очиб берувчи “*Handbuch der Phraseologie*” қўлланмаси яратилди.<sup>1</sup> Ушбу илмий ишлар қаторига кирувчи немис тилшуносларидан В. Флайшернинг “*Phraseologie der deutschen Gegenwartssprache*” китобида ёзилишича, XX асрнинг 2-ярмида рус тилшунослигида вужудга келган фразеология фани ва фразеологик тадқиқотлар, кейинчалик, О.Есперсен, Ш.Баллиларнинг бу йўналишда амалий ишлар олиб боришларига туртки вазифасини бажарди. Албатта, ушбу соҳада Ш.Баллининг олиб борган изланишлари алоҳида аҳамиятга молик ҳисобланади. Унинг бир қанча илмий ишлари тилшуносликда ўз ўрнига эгадир. Ш. Балли фразеологизмларни семантик жиҳатларини кўриб чиққан ва уларни “*идиоматик хусусиятга эга бўлмаган сўз бирикмалари*” ҳамда *идиоматик жиҳатлари мавжуд бўлган сўз бирикмалари*”га ажратади.

Бу ҳозирги кунда ҳам мунозарали масалалардан саналади. В.Виноградовнинг ташаббуси билан фразеология рус тилшунослигида алоҳида мустақил фан соҳаси бўлиб ажралиб чиқди. Унинг назариясига фразеология фани фразеологизмларни уч турга бўлиб тадқиқ қилиши керак бўлган, кейинчалик илмий қараш Р.Клаппенбах томонидан немис тилида ҳам жорий этилди.<sup>2</sup> Немис тили фразеологияси илк бор рус тилшуноси ҳамда тадқиқотчиси И.И.Чернишева томонидан қиёсий жиҳатдан ўрганила бошлади. Фразеология фани лексикология фани доирасида шаклланган ҳамда мустақил фан шаклида вужудга келган. 1931 йилда Е.Д.Поливанов фразеологияни алоҳида бўлим сифатида илгари сурди. Унинг фикрича, фразеология, худди лексикология каби, сўзларнинг эмас, балки сўз гуруҳларининг, сўз бирикмаларининг маъносини ўрганиши шарт бўлган. Бир неча йиллардан сўнг эса рус олими В.Архангелский қуйидагича таърифни ифодалаб берди: “*Фразеология мустақил лингвистик соҳа ҳисобланиб, у сўзларнинг комплекс жамланмасидан иборат бўлган тургун комбинацияларни ўз ичига олади ва тилда мавжуд бўлади ҳамда сўзловчилар томонидан ишга туширилади. Ушбу изланишлардан сўнг фразеологиянинг қуйидаги бўлимлари ишлаб чиқилди:*

1. *Фразеологизмларнинг тузилиши.*
2. *Фразеологизмларнинг маъноси.*
3. *Фразеологизмларнинг морфологияси.*
4. *Синтаксис ёки синтагмалар.*
5. *Фразеологик стилистика.*
6. *Фразеологизмларнинг келиб чиқиши.*
7. *Фразеография.*<sup>3</sup>

Юқорида кўриб ўтганимиздек, ҳар бир бўлим бўйича, кейинчалик, илмий изланишлар, тадқиқотлар амалга оширила бошлади. “Фразеология тил ҳодисасидаги лингвистик соҳадир ва бу ҳақидаги тадқиқотларда қуйидагича илмий қарашлар бор: Янко Тринискаяннинг фикрича, кўчма маъ-

<sup>1</sup> Burger H., Kühn P. *Phraseologie*. 2. Halbband/Volume 2, Berlin, Walter de Gruyter, 2007, p. 619.

<sup>2</sup> Fleischer W. *Phraseologie der deutschen Gegenwartssprache*, Leipzig, WEB Bibliographisches Institut, 1982. 10.

<sup>3</sup> Fleischer W. *Phraseologie der deutschen Gegenwartssprache*, Leipzig, WEB Bibliographisches Institut, 1982, 15.

нодаги бирликлар “фразеологизмлар” деб аталади. Шунга кўра, у барча тил қатламларида фразеологик қатлам ҳам мавжуд деган хулосага келди. Лекин бошқа назарий фикрлардан фарқли ўлароқ, Х.Хокет “идиоматика” соҳасини ҳам кенг тушунади. *Идиома оддий сўз, чунки унинг маъноси бирикманинг бирикманинг морфологик тузилишига боғлиқ эмас. Сўз бирикмалари қачонки уларнинг маъноси таркибидаги сўз маъноларига боғлиқ бўлмасagina идиома бўла олади*”.<sup>1</sup> Идиоматика соҳаси билан ҳам даврлар мобайнида кўпчилик олимлар шуғулланган. Бу анъана ҳозирги кунга қадар давом этиб келмоқда ҳамда кўпгина янгидан-янги илмий изланишлар олиб борилмоқда. Бундан ташқари, фразеология соҳасига психология, педагогика таълим йўналишлари ҳам қизиқиб келган. Ушбу соҳаларда ҳам, бошқа соҳаларда бўлгани каби янгиликлар яратилган.

З.Фрейд, Волфрум, Розентал, Доналийс каби олимларнинг қарашлари ҳамда улар яратган илмий асарлар сўзимизнинг далилидир. Юқорида таъкидлаб ўтганимиз фразеология соҳаси ўзининг аҳамияти билан немис тилшунослигида ҳам ўзбек тилшунослигида ҳам алоҳида сифатга эгадир. Фразеологизмлар ҳар бир тилда мавжуд ва улар тилшунослик соҳаларидан бири фразеология томонидан тадқиқ этилади. Авваламбор, биз фразеологизм тушунчаси, унинг моҳияти, тилда тутган ўрни ҳақида билиб олишимиз зарурдир.

Фразеологизм тушунчасининг мазмунини очиб бериш мақсадида кўпгина олимлар ва тилшуносларнинг фикрларини келтириб ўтишни жоиз топдик. Ш.Раҳматуллаев ва У.Турсуновларнинг фикрича, “*фразеологизм ёки фразеологик бирлик – икки ёки ундан ортиқ сўздан ташкил топган, маънавий жиҳатдан ўзаро боғлиқ бўлган сўз бирикмаси ёки гапга тенг келадиган, яхлитлигида кўчма маънода қўлланиладиган ва бўлинмайдиган, барқарор боғланмаларнинг умумий номи. Фразеологизмлар бир бутун бирлик бўлганлиги учун, унинг таркибидан бирор сўзни тушириб қолдириб бўлмайди. Биз ушбу сўз бирикмалари таркибидан бирор сўзни тушириб қолдирадиган бўлсак, унда фраземанинг маъноси буткул ўзгаради ҳамда ўзининг мазмунини йўқотади*. Масалан, ўзбек тилида:

–*Чучварани хом санамоқ.*

–*Қулоғи оғир.*<sup>2</sup>

Фразеологизмларнинг луғавий ва фразеологик маъно муносабати ҳар доим ҳам мос келавермайди, яъни улар турли маъно ҳамда структурага эга бўлади. Бу таснифга кўра, фразеологизмларда кўп маънолилиқ тушунчаси мавжуд. Улар ёрдамида ҳар бир фразеологизмни контекстда берилган маънолардан бирининг маъно моҳияти тушунарлилигини аниқ кўрсатиш мумкин. Масалан, немис тилидаги “*Dank sagen*” ибораси контекстга қараб, ўзбек тилига “*кимгадир миннатдорчилиқ билдирмоқ*” ёки “*хурматини бажо келтирмоқ деб таржима қилинади*”.<sup>3</sup>

Дарҳақиқат, ҳар бир тил ўз ривожланиш фаолиятида ўзига хос бўлган лексик, семантик, фразеологик қатламни шакллантириб боради. Бу қатламлар эса, ўз навбатида, тилнинг бойиши, унинг шаклланиши учун хизмат қилади ҳамда улардан фойдаланувчиларнинг сўз бойлигини, улардан фойдаланиш имкониятларини кўрсатиб беради.

Юнусова Баҳора Ахтамжонова (СамДУ ўқитувчиси)

## КОМБИНАТОР ТИЛШУНОСЛИКНИНГ ШАКЛЛАНИШИДА СТРУКТУРАЛИЗМНИНГ ЎРНИ

**Аннотация.** *Мақолада структурализм йўналишининг пайдо бўлиши, жаҳон структурализм мактабларида комбинатор лингвистика муаммоларининг ўрганилиши ва тил бирликлари ўртасидаги муносабат ҳақида сўз юритилган.*

**Аннотация.** *В статье говорится о зарождении направления структурализма, изучении проблем комбинаторной лингвистики в мировых школах структурализма, о соотношении языковых единиц.*

**Annotation.** *The article deals with the origin of the direction of structuralism, the study of the problems of combinatorial linguistics in the world schools of structuralism, the correlation of language units.*

**Калим сўзлар:** *структурализм, субстанция, монема, комбинатор тилшунослик, синтагматика, имманент, дискурс.*

<sup>1</sup> Имяминова Ш.С. Немис тили фразеологияси. Тошкент, “Мумтоз сўз”, 2011, 5-бет.

<sup>2</sup> O‘zbekiston Milliy ensiklopediyasi. Toshkent, davlat ilmiy nashriyoti, 2002, 309-бет.

<sup>3</sup> Имяминова Ш.С. Шу манба. 4-бет.

**Ключевые слова:** *структурализм, субстанция, монема, комбинаторная лингвистика, синтагматика, имманент, дискурс.*

**Key words:** *structuralism, substance, moneme, combinatorial linguistics, syntagmatics, immanent, discourse.*

XX аср бошқа фанлар тараққиётида бўлгани каби, лингвистика тарихида ҳам асосий эътиборнинг объектга субстанционал ёндашувдан структур-функционал ёндашувга ўтиши билан характерланади.<sup>1</sup> Бунга Ф.де Соссюрнинг «Умумий лингвистика курси»да баён қилинган «тил субстанция эмас, балки шаклдир», деган бош ғояси сабабчи бўлди. Бу ғояга мувофиқ, структуранинг субстанциядан ажратилиши ва унинг нисбий мустақиллигининг эътироф этилиши тилшуносликнинг кейинги даврида буюк кашфиётларнинг қилинишига туртки бўлиш билан бирга, бир қатор янглиш қарашларнинг туғилишига ҳам замин яратди. Шу сабаб тилни ўрганишда Ғарбий Европа структурализмнинг бошланиши Ф.де Соссюр (1916) номи билан боғлиқ бўлиб, тилшунослик предмети фақат тил; тил – бу тартибга эга бўлган белгилар тизимидир; тизим муносабатларга асосланган; тил – бу модда эмас, шакл каби умумий қоидаларни илгари сурган. Европада «структурализм» тушунчаси барча тегишли сатҳларнинг асосини ташкил этадиган мавхум алоқадор структура (тизим) мавжудлигини англатади ва уни ушбу ҳақиқий баёнотлардан ажратиш керак. Структурализм XIX асрнинг 70-йилларидан бошлаб ҳукм сурган ёш грамматикачиларнинг позитивистик қарашларига қарши майдонга чиқа бошлади.<sup>2</sup> Натижада структурализмнинг қуйидаги йўналишлари комбинатор тилшунослик фанига замин яратди:

1. *Француз структурализи.* Француз синтагматикасида (функционал синтаксис) А.Мартине ўзининг функционал таҳлил назарияси билан жаҳон тилшунослигида катта обрў қозонди. Унинг илмий тадқиқоти иборанинг материал – тил томони маъносини синтактик таҳлил қилишни ўз ичига олади. Гапнинг шаклланишида комбинатор белгиларнинг принципларини ўрганади. Мазкур назарияда анъанавий тилшуносликнинг тил материалини таҳлил қилиш тамойиллари, умуман, тилга олинмайди. Бунда нутқ (дискурс) материалининг илмий таҳлили монемаларга асосланади. Мазкур назария асосида *монема* номи билан аталувчи нутқнинг энг кичик бирлиги ётади. Бу ҳақда олим қуйидагиларни таъкидлаган эди: «Un monème est le plus petit segment du discours auquel on peut attribuer un sens» («Муайян бир маънони англатувчи нутқнинг энг кичик сегментини монема деб атаёмиз»).<sup>3</sup> Монемалар – икки томонлама бирлик бўлиб, ҳам шакл, ҳам маънони билдиради. Монемалар таснифида унинг бошқа монема билан ўзаро муносабати инобатга олинган. Монемаларни Мартине уч турга бўлади: 1. *Автоном монема.* 2. *Функционал монема.* 3. *Қарам монема.*

Француз структурализмнинг яна бир намояндаси Л.Теньер формал структур синтаксисдан чекиниб, семантик синтаксисни ўрганишга эътибор қаратади. Л.Теньер гапда сўзлар орасидаги муносабатларни систематик таҳлил қилган ва уларни стемма сифатида тақдим этган биринчи француз тилшуносидир.<sup>4</sup>

2. *Немис функционал грамматикаси.* Немис тилшунослигининг валентлик назариясида «валентлик» – бу сўзнинг бошқа сўзлар билан алоқасини ўрнатиш ва унинг маъносига асосланган очиқ элементлар; у семантика ва синтаксис билан боғлиқ бўлиб, то семантик актантага мос келадиган сўзни синтактик жиҳатдан ўзига бўйсундириш қобилиятини англатади. Немис функционал грамматикаси асосий урғуни валентликка беради ва синтактик тизимнинг бошқа элементларига диққат қаратмайди.

3. *Инглиз структурализи.* Инглиз функционал маъно назариясининг ўзига хос хусусияти антропоцентризмдир. «Вазиятнинг контексти» ҳақиқий оғзаки контекст бўлиб, унда маънолар «вазиятга муносабат» сифатида қаралади. Шаклнинг контексти коллигация (синфлар ёки тоифалар, сўзларнинг боғланиши) ва чақириш (ўрганилган сўзнинг маълум сўзлар билан доимий мувофиқлиги) билан белгиланади.

4. *Дания (Копенгаген) структурализм/глоссематика.* Л.Ельмслев томонидан парадигматика термини киритилди ва у жаҳон тилшунослигида оммалашиб кетди. Аслида эса ассоциатив ва пара-

<sup>1</sup> Будагов Р.А. Сходства и несходства между родственными языками. М., 1985, с. 7.

<sup>2</sup> Лосев А.Ф. О возможности сближения лингвистики классической и лингвистики структуральной. «ВЯ», 1968, № 1, с. 50.

<sup>3</sup> Турниёзов Н., Турниёзова К., Хайруллаев Х. Структур синтаксис асослари. Тошкент, «Фан», 2009, 23-бет.

<sup>4</sup> Tesnière L. Esquisse d'une syntaxe structurale. P., 1953.

дигматик муносабат тушунчалари мазмунан бир хилдир. Глоссематиканинг асосий тамойиллари унинг йирик вакили бўлган Л.Ельмслев асарларида ёрқин ўз ифодасини топган. «Бошқарув тушунчаси» асарида структурал лингвистика эндигина шаклланаётгани, ҳозирги кунда у амал қиладиган дастур ҳақида гапириш ҳам ҳали эрта эканлигини таъкидлаган ҳолда, бу тилшуносликнинг муҳим жиҳати тилга структура сифатида ёндашув эканлигини баён қилади».<sup>1</sup> Унинг фикрича, структура ўз ички тартибига асосланган иерархия эканлиги ва ягона таянч нуқтага эгаллиги билан характерланади. Бу иерархияни фақат дедуктив йўл билан ёритиш мумкин. Худди шундай иерархияни ўрганишга мўлжалланган дедуктив методни эса *эмпирик ёки имманент-семиологик* метод деб ҳисоблайди. Эмпирик ёки имманент семиологик метод белгилар функциясини лингвистик тадқиқотларнинг асосий предмети деб ҳисоблайди.

К.Хансеннинг фикрига кўра, математикага тилшуносликни яқинлаштириш, ҳамма жойда системани кўришга интилиш, ўша давр физикаси таъсирида материянинг мавжудлигини рад этган ҳолда тилни аниқ тадқиқ этишда соф лингвистик предмет-имманент тушунчаларга таяниш Л.Ельмслев қарашларининг негизидир.<sup>2</sup> Унинг таъкидлашича, семиологик функция янги тушунча эмас. Янгилик семиологик функцияни биринчи планга олиб чиқувчи структурал ёндашувдир. Структурал метод туфайлигина лингвистика субъективлик ва ноаниқликдан, интуитив ва соф шахсий хулосалардан холи бўлган чинакам фанга айланди. Структурал лингвистика тилшуносликда янги йўналиш саналиб, унинг методи бир вақтнинг ўзида *дедуктивлик* ва *эмпирик* тамойилга асосланишини баён қилади. «Тилшунослик ва структур таҳлил методи» асарида ҳозирги тилшуносликнинг асосчиси кўп жиҳатдан Ф.де Соссюр ҳисобланиши, чунки у биринчилардан бўлиб, тилни структур ўрганишга, яъни, тил бирликларини бевосита нутқ жараёнида қандай воқеланишидан қатъий назар, улар ўртасидаги муносабатни ўрганишга даъват этганини баён қилади. Ана шундан келиб чиққан ҳолда, у реал тил бирликлари товуш ёки ҳарф ва маънолар эмас, балки товуш ёки ҳарф ва маънолар ёрдамида гавдаланган *муносабат элементларидир*, деган хулосага келади. Муҳим нарса товуш ёки ҳарфлардан эмас, балки нутқ занжирида ва грамматикадаги парадигмаларда мавжуд бўлган *муносабатлардир*. Худди ана шу муносабат тил системасини ташкил этади. Шу ички система маълум бир тилни бошқа бир тилдан фарқлаб турувчи характерли белги саналади. Шунинг учун муносабатлар тугунини ўрганиш лингвистиканинг бош мақсади бўлиши кераклигини, бу муносабатлар тугунининг конкрет намоён бўлиши тил учун муҳим эмаслигини баён қилади. Унинг фикрича, маълум бир қиймат турли монета, қоғоз пул, чеклар орқали намоён бўлиши мумкин. Лекин улар қандай гавдаланишидан қатъий назар, қиймат ўзгармайди.

Шу сабабли Л.Ельмслев тилни *имманент* ўрганишни талаб қилади ва бундай ўрганишни ўзигача бўлган ўрганиш усули, нарсаларнинг ўзгарувчан белгиларини фарқламасдан ўрганувчи трансцендент билишга қарама-қарши кўяди. Унинг фикрича, шу кунгача тил трансцендент билиш, яъни тилга ёндаш ҳодисаларни билиш воситаси бўлиб келди. Масалан, классик филология, дастлаб, тилдан кўра адабиёт ва маданиятни, қиёсий тилшунослик, энг аввало, тарихни ўрганиш билан шуғулланиб келди. Аслида, лингвистик назария тилни тилдан ташқаридаги ҳодисалар (физик, физиологик, психологик ва бошқа) билан аралашган ҳолда эмас, балки ўз ичидаги яхлит структурани ўрганиш лозимлигини кўрсатади.

5. *Америка структурализми*. Тавсифли тилшунослик маънони ҳисобга олмаганда, тил тавсифини изчил расмийлаштиришни амалга оширади. Ушбу йўналишнинг мақсади бир-бирига нисбатан индивидуал шаклларнинг тарқалиши (ёйилиши) муносабатларини ўрганади. Фарбий Европа структурализми Ф.де Соссюр ғояларига таянган бўлса, америка структурализми қиёсий-тарихий ғояларга қарши чиқиб, америкалик ҳинду қабилаларининг тилини амалий ўрганади. Улар тил тузилишининг умумий назариясини яратиш эмас, нотаниш тилларни таҳлил қилишни асосий мақсад қилиб оладилар.

*Дискурс* терминини кўпчилик таниқли тилшунослар ҳам нутқ маъносида қўллаганини кутатамиз. Буни З.Харрис тадқиқотларида унинг боғланишли нутқ парчаси тарзида, Э.Бенвенист томонидан нутқ маҳсулоти, В.А.Звегинцев ишларида икки ва ундан ортиқ гапнинг бирикувини тақозо этувчи нутқ материали, А.Н.Мороховскийнинг илмий кузатишларида эса боғланишли матн каби маъноларда қўлланганида кўриш мумкин.<sup>3</sup>

<sup>1</sup> Звегинцев В.А. Глоссематика и лингвистика. Новое в лингвистике, I, М., 1960.

<sup>2</sup> Шу манба.

<sup>3</sup> Петрова Н.В. Текст и дискурс. Вопросы языкознания. 2003, № 6, с. 127.

Умуман олганда, Америка дескриптив тилшунослик вакиллари нутқий элементларни маълум синфларга бирлаштиришни ўзларининг бош мақсади деб ҳисобладилар. Ана шу мақсадни амалга ошириш учун дистрибутив методни ишлаб чиқдилар. Нутқий парчаларни айниқлаштиришнинг формал тамойилларини белгилаш уларнинг асосий эътиборида бўлди. Тил бирликлари системасини аниқлаш эса назаридан четда қолди. Европа структуралистлари эса, аксинча, асосий эътиборни тил бирликлари ўртасидаги муносабатларни очишга қаратдилар. Натижада лингвистик бирликлар ўртасидаги муносабат типларини белгиладилар. Лингвистик зидланишларга эътибор берилди. Бу тилнинг статик системасини аниқ изоҳлаб беришга хизмат қилди.

**Berdiyeva Go'zal Nizomjon qizi (SamDCHTI assitent-o'qituvchisi; [berdiyevaguzal1995@gmail.com](mailto:berdiyevaguzal1995@gmail.com))**  
**TEMPORALLIKNING REFERENSIAL XUSUSIYATLARI**

***Annatotsiya.** Mazkur maqola ingliz va o'zbek tillari qiyosida amalga oshirilgan bo'lib, unda temporal referensiya va uning matn shakllanishidagi o'rni masalalari muhokama qilingan.*

***Аннотация.** В данной статье анализируются проблемы темпоральной референции в формировании текста английского и узбекских языков.*

***Annotation.** The article deals with the problem of temporal reference in forming texts, conducted typologically in English.*

***Kalit so'zlar:** referensiya, deyxsis, zamon, matn, gap, dominant.*

***Ключевые слова:** референция, дейксис, время, текст, предложение, доминант.*

***Key words:** reference, deixis, tense, text, sentence, dominance.*

Deyksisning zamonaviy nazariy talqinida, diskursning zamon va makonda amal qilishini ta'minlovchi vosita sifatida baholanadi. Y.Paduchevaning fikricha matn/diskurs deyksisi referensial xususiyatga ega bo'lib, uning vazifasi til omillarining til bilan aloqador bo'lmagan obyektlar bilan munosabati asosida matn bog'liqligini ta'minlashga qaratiladi.<sup>1</sup>

Referensiya hodisasi kognitivlikka oid bo'lib, bu borada M.Lamblagen va F.Xammlar temporal munosabatlarning tilda kodlashuvi ma'lum ma'noda vaqtning inson tafakkurida aks etishini ta'kidlashadi. Shuningdek, ular nutq birliklarining vaqt tushunchasida lisoniy kodlashuvini vaqt mental tuzilma sifatida tan olingandagina to'raligicha anglash imkoniyati vujudga kelishini ta'kidlashadi.

Referensiya so'z va borliqdagi obyektning tilga bog'liq bo'lmagan munosabatini belgilovchi vosita sifatida qaraladi. Muloqot doirasida referensiya pragmatik asosga ega bo'lib, bunda so'z yoki ibora real olamdagi obyektни belgilashga qaratiladi. Bu borada M.V.Lebedev va A.Z.Chernyak referensiya "borliqdagi predmetning tildagi ifodasi bilan bevosita aloqador tur"<sup>2</sup> sifatida nutqiy kontekst uchun muhim bo'lgan so'zlovchining e'tiboridagi zamon, makon, vaziyat, predmet kabi ma'lumotlarni amalga oshirishda muhim o'rin tutishini ta'kidlashadi. Temporal referensiyaning vazifasi voqea-hodisalarni ma'lum vaqt oralig'igiga joylashtirish hisoblanadi.

J.Yulening ta'rificha, referensiya til orqali so'zlovchining maqsadi (misol uchun, biror narsaga aniqlik kiritish), shuningdek, so'zlovchining ishonchi (o'sha narsa haqida tinglovchida ma'lumotning mavjudligini) bog'liqligi tushuniladi. Referensiyaning muvafaqqiyatli amalga oshishi uchun inferensiyaning o'rnini ham aniq belgilash talab etiladi. Chunki so'z va narsalar o'rtasida bevosita munosabat mavjud emas. Tinglovchining vazifasi esa so'zlovchi ma'lum referensial iborani qo'llashi orqali nimani ifodalamoqchi ekanligini anglash sanaladi.<sup>3</sup>

Temporal referensiya matn doirasidagi holat va harakat turlarini aniqlash uchun ham xizmat qiladi. Jumladan, temporal referensiya holatga kirishi, harakatning oqimini anglatishda muhim ahamiyatga ega. O'z navbatida, holat va harakat tushunchalariga e'tibor qaratamiz.

M.Evens va M.Grinlar temporal referensiyaga aloqador bo'lgan hodisalarni murakkablik (Plexity) atamasini qo'llaydi. Bunda vaqt va makon miqdori bilan aloqador holatlarga asosiy e'tibor qaratiladi. Agarda vaqt yoki makon bir tarkibli (uniplex) yoki birdan ko'p tarkibli teng elementlar uchun (multiplex) atmalarini ham kiritadi. Murakkablik makon yoki predmet bilan aloqadorlikda grammatik son kategoriyasi muhim vazifani bajaradi. Misol uchun, *slipper* sanaladigan ot bir tarkiblilikni (uniplex structure) na-

<sup>1</sup>Падучева Е.В. Семантические исследования. Семантика времени и вида в русском языке. Семантика нарратива. М., Языки славянской культуры, 1996, с. 224.

<sup>2</sup> Лебедев М.В., Черняк А.З. Онтологические проблемы референции. М., "Логос", 2000, с. 213.

<sup>3</sup>Yule G. Pragmatics. Oxford: Oxford University Press, 1996, p. 17–18.



moyish etsa, uning ko'plik shakli *slippers* ko'p tarkibli (multiplex structure) sanaladi. Shuningdek, muallif sanalmaydigan otlarni ham, misol uchun *champagne*, ko'p tarkibli deb hisoblaydi. Vaqt bilan aloqadorlikda murakkablik shakllari leksik aspektning semilfaktiv va iterativlik o'rtasida farqlanadi. Ma'lumki, leksik aspekt jarayonlarning ichki strukturasi bilan bog'liq bo'lib, lingvistik jihatdan bir qancha usullarda kodlashadi, masalan: a. George coughed (semelfactive); b. George coughed for ten minutes (iterative).

Ko'rinib turibdiki, semilfaktiv aspekt bir tarkibli (uniplex) strukturaga ega bo'lsa, iterativ aspekt ko'p tarkibli (multiplex structure) strukturaga ega. Aspektning mazkur turi fe'lining semantik ma'nosi asosida qo'rilgan bo'lsa-da, grammatik belgilangan qo'shimcha ma'lumotlarga ham bog'liq.<sup>1</sup> Leksik aspekt nuqtayi nazaridan olib qaralganda (a'naviy aspektologik tadqiqotlarda keng uchraydigan hol), fe'l birliklari ham chagaralangan va chegaralanmagan xususiyatlarga ajratilishi ta'kidlab o'tilgan edi. Xususan, fe'l semantikasida tugallanish nuqtasi mavjud fe'llarni chegaralangan guruhga kiritamiz masalan, *win*, chegaralanmagan fe'llarda esa ushbu xususiyat kuzatilmaydi, masalan, *sleep*. Shunday bo'lsa-da, gap doirasida adverbial iboralar fe'l bilan kodlashgan ma'noni chegaralanmaganlik xususiyatini berish uchun xizmat qilishi ham mumkin. Masalan: a. George's grandmother died in an hour (bounded extent);

b. George's grandmother has been (unbounded extent dying for years. Aspektual qurilmalar voqea-hodisaning temporal tarkibini konseptuallashtirish bilan ta'minlaydi. Shuning uchun til sohiblari konstruksiyalarning temporal tarkibiga mos kelishi uchun moslanuvchan va boshqara olish xususiyatiga ega bo'lishadi.

Aspekt semantikasiga bag'ishlangan kognitiv lingvistik adabiyotlar mazkur sohaga taalluqli ishlar-dan ikki yo'nalishda farq qiladi. Ulardan birinchisi aspektual kategoriyalar semantikasi prototip atrofida tilni kengroq qamrab olish, boshqa sathlardagi (zamon, modallik) keng qamrovli jihatlarni birlashishiga ko'ra, a'naviy aspektual kategoriyalardagi semantik qarama-qarshi qo'yishdan (masalan, tugallangan-tugallanmagan, durativ-durativ bo'lmagan) farqlanadi.

Ikkinchi esa (ingliz tili aspektiga xos) aspektuallikka kognitiv yondashuv B.Komrining "vaziyatning ichki temporal tanlovi (asosi – constituency)" tarifiga e'tibor qaratmaydi, balki aspektuallik diskurs doirasida tasvirlanadi. Xususan, aspekt vidni (viewpoint) ko'rsatish va gaplar o'rtasida munosabatlar o'rnatishda muhim o'rin tutadi.

R.Deklerk lisoniy vaqt tushunchasi doirasida "temporal dominantlik" (temporal domain) atamasini zamon vositasi orqali bir-biriga temporal bog'langan vaziyatlarga hamda mo'ljallangan vaqt tarkibiga (a set of orientation times) nisbatan qo'llaydi. Dominantlik har doim zamon shakli orqali o'rnatiladi va har bir zamon shakli vaziyat vaqtiga aloqador bo'lib, hech bo'lmaganda, bitta belgilangan vaqt vaziyat vaqti tarkibiga kiradi. Agarda vaziyat T munosabatga aloqador bo'lsa, boshqa belgilangan vaqt dominant hisoblanadi va mazkur bog'liklikka nisbatan temporal subordinatsiya (ergashish) yoki temporal bog'lanish (temporal binding) deb ataladi. Misol uchun, *John said he would do it* misolida *would do* vaziyat vaqti temporal subordinatsiya jihatidan *said* vaziyat vaqtiga bog'liq.<sup>2</sup> Masalan, *Saturday nights* I just move the furniture with sharp corners out of the way, so I won't cut my head when he gets his work in. He's got a left swing that jars you! Sometimes I take the count in the first round; but when I feel like having a good time during the week, or want some new rags, I come up again for more punishment. That's what I done last night; *Kechki paytlar bo'lsa Yodgorni ko'tarib olaman. Parklarga borib, sirk'larga kiramiz. Aylanma ot o'yinida Yodgorni otga mindirib aylantiraman. Quvnoq, baxtli, saodatli umr juda sekin o'tib turadi. Yodgor kelgan kunlarimda biroz tortinib turgan bo'lsa, keyingi kunlarda juda inoqlashib ketdi* (G'. G'ulom. 128).

Keltirilgan misollarda *saturday nights*, *kechki paytlar* kabi temporal birliklar temporal referensiya vazifasini bajargan. Ingliz tili misolida The Present Simple shakli temporal dominant sifatida o'rnatilgan vaqt belgisini ifodalagan. O'zbek tili misolida -a affiksli hozirgi zamon shakli temporal dominant xususiyat kasb etgan. Mazkur zamon shakli voqea-hodisalarni bir jarayonga birlashtirish uchun xizmat qilgan.

Vaqt o'lchovi voqea-hodisalarning vaqt oralig'ida sodir etilishini belgilash uchun xizmat qiladi, shuning uchun ham referensiyaning temporal freymi sifatida amal qilishi ta'kidlanadi. Bunda ikkita vaqt o'lchami sistemasi taklif etiladi: voqea-hodisa sanalishi sistemasi (event-reckoning systems, e.g, calen-

<sup>1</sup> Evans V. Language and Time. A Cognitive Linguistics Approach. Cambridge. Cambridge University Press. United Kingdom. 2013, p. 523.

<sup>2</sup> Declerck R. The Grammar of the English Tense System. A Comprehensive Analysis. Volume 1. Berlin, Mouton de Gruyter, 2006, p. 154 – 158.

dars) va vaqt sanalishi sistemasi (time-reckoning systems, e.g. clocks). Mazkur temporal munosabatlarni tasvirlash uchun murakkab til vositalaridan foydalanish mumkin. Qiyoslang: The time is approaching midnight (time-reckoning). Christmas has come round again (event-reckoning).

V.Evens referensiyani temporal freymi lisoniy kodlanishining uchta koordinatalarini keltiradi: 1) maqsadli voqea-hodisa (target event) – belgilangan voqea-hodisa; *Day by day* we are getting nearer to death; *Five minutes later* the rescue party was leaving; *For generations*, Nepal has produced the world's greatest soldiers; 2) referensiya nuqtasi (*reference point*) – maqsadli voqea-hodisaga nisbatan belgilangan mavjudlik; *At present* we live in London; *In those days*, we were getting up at 7 o'clock; *One day* I shall die; *This time last year* I was travelling around the world; 3) origo (*origo*) – referensiya vaqtiga durativlik (duration), rivojlanish (succession), anisotropik (anisotropy) koordinatalaridan birini bog'lovchi element. Qiyoslang: *Next* they're playing the Schubert Octet; *Suddenly* I remembered the letter.

*When the spring comes*, the swallows return; *When we arrived* she made some fresh coffee; He *rarely* lets us know what he's doing. Crime is the best policy *these days*. He cycles to work *most days*.

Matn doirasida temporal birliklar ma'lum vaqt oraliq'ida bo'lib o'tgan voqea-hodisani boshqa sodir etilgan vaziyatga aloqadorligini ko'rastuvchi vosita vazifasini bajarishini kuzatish mumkin. Temporal hodisalar matndagi lisoniy munosabatlarni shakllantirish, aloqador voqea-hodisalarni bog'lash uchun xizmat qiladi. Ma'lumotlar bog'liqligi semantik-sintaktik bog'liqlik, implikasiya orqali amalga oshiriladi.

Zamon shaklining ishtiroki vaziyat mazmunini ochib berishda muhim o'rin tutadi. Shuning uchun ham vaziyatning relevant mazmuni vaziyatning referent freymi deb hisoblanadi. Shunday ekan, aspekt deytik kategoriya tarkibiga kiritilmasa-da, aspektual ma'lumot ba'zan temporal lokativlikka taalluqli ekanligi namoyon bo'ladi.<sup>1</sup> Masalan, *While we were talking*, up pulls a passenger train to the depot near by. A person in a high hat gets off on the wrong side of the train and comes tripping down the track towards us; *Uyimga kelganimda vaqt allamahol bo'lib qolgan edi. Tanchani kul bosib, tagida to'rttagina cho'g' qopti. Qorong'i oshxonadan ko'mir olib chiqib, soldim* (O'.Hoshim. 234).

Keltirilgan vaziyatda *While we were talking* so'f temporal sifatida keyingi voqea-hodisalarga referensiya vazifasini bajarayotganligini kuzatish mumkin. Ushbu matnda keyingi jarayon narrativ tarkibda berilgan va voqea-hodisalar kechimi makonga ham aloqador. Bunda voqea-hodisa dinamik tuzilishga ega bo'lib, u, o'z navbatida, temporal va aspektual makonda sodir etilgan. Keyingi gapda esa *kelganimda* birligi keyingi hodisalarga nisbatan referensiya vazifasini o'tagan bo'lsa, *vaqt allamahol* temporal birligi *tagida to'rttagina cho'g' qopti* hodisasining natijasiga bo'lgan ishora sifatida tushunish mumkin.

Temporal referensiya voqea-hodisalarning sodir etilayotgan vaqtiga aniqlik kiritish uchun xizmat qilibgina qolmasdan, balki ularning keyingi vaziyatda qay tarzda kechishini ham belgilaydi. Masalan, *But Wexford, who had at that moment drawn his in consciously, wasn't brought to the blush which would have been his reaction the day before. Hewas wondering* what he was to think of his summons by the chief constable, and making a disagreeable guess at the answer; *Yig'i tamom bo'lgandan keyin, bir-birlarini anglashib, surishtira boshladilar. Keyin ma'lum bo'lishiga qaraganda, na ot, na it o'lgan, na qo'rg'onchaga o't tushgan, na pichoq singan. Bo'riboyvachcha bo'lsa so'lakayini oqizib o'zi chiqib qoldi* (G'.G'ulom. 215).

Temporal uzviylik voqea-hodisalarning bir maromda ko'chishini ta'minlasa, aspektual xususiyat sifatida xabitual, durativ ma'nolarning yuzaga kelishini ta'kidlash mumkin. Mazkur aspektual ma'nolarning shakllanishida *at that moment, the day before, tamom bo'lgandan keyin, keyin ma'lum bo'lishiga qaraganda* kabi temporal deytik birliklar muhim o'rin tutgan.

Vaziyatni lisoniy nuqtayi nazardan vaqt oraliq'iga joylashtirish uchun nutq vaqti (nutq sodir etilayotgan jarayon), vaziyat vaqti (voqea-hodisa, holat sodir etilayotgan vaqt), referensiya vaqti (berilgan vaziyatning temporal nuqtayi ko'rsatgichi) muhim ahamiyatga ega. Ma'lumki, zamon shakllari temporal ma'lumotni to'g'ridan to'g'ri kodlashtirish uchun xizmat qiladi.

Temporal referensiyaning muhim aspekti zamon ekanligi ko'zga tashlanadi. Zamon grammatik kategoriyasi, odatda, deytik zamon va aspektual xususiyatlar bilan aralash tarzda belgilanadi. Temporal referensiya matn doirasida predikatlarining temporal moslashuvini ta'minlovchi asosiy belgilaridan biri hisoblanadi. Predikatning zamon, aspekt, vaqt va makonni xususiyatlarining ifodalanishida temporal referensiya muhim ahamiyat kasb etadi.

<sup>1</sup> Geeraerts Dirk and Hubert Cuyckens. The Oxford handbook of cognitive linguistics. Oxford, Oxford University Press, 2007, p. 813.

**Abdusalamova Lobar Akbar qizi (“Ipak yo‘li” Turizm va madaniy meros xalqaro universiteti  
1-kurs tayanch doktoranti; email: cool.abdusalamova@mail.ru)**

**ODORIZMLAR – HID IFODALOVCHI LEKSIK BIRLIKLAR NAZARIY  
ADABIYOTSHUNOSLIKNING O‘RGANISH OBYEKTI**

***Annotatsiya.** Maqola badiiy matnda qo‘llanilgan odorizmlar–hid ifodalovchi lisoniy birliklarning nazariy adabiyotshunoslikning o‘rganish obyekti sifatidagi xossalarini o‘rganishga bag‘ishlangan. Bunda asosiy e‘tibor Chingiz Aytmatov asarlari poetikasiga, undagi odorokolofonik detallarning badiiy vazifasi tadqiqiga qaratilgan.*

***Аннотация.** Статья посвящена исследованию особенностей одоризмов-лексических единиц, выражающих запахи, как объекта исследования теоретического литературоведения. При этом основное внимание уделено поэтике произведений Ч.Айтматова, анализу художественной функции одороколофонических деталей.*

***Annotation.** The article is dedicated to the study of the features of odorisms – lexical units expressing smells, as an object of study of theoretical literary criticism. At the same time, the main attention is paid to the poetics of the works of Ch.Aitmatov, the analysis of the artistic functions of the odorocolophonic details.*

***Kalit so‘zlar:** odorizmlar, olfaksiya, odorokolofonik detallar, ikona-hidlar, indeks-hidlar, ramz-simvollar, odoristik atamalar.*

***Ключевые слова:** одоризмы, ольфакция, одороколофонические детали, икона-запахи, индекс-запахи, символы, одористические термины.*

***Key words:** odorisms, olfaction, odorocolophonic details, icon-smells, symbols, odor terms.*

Olfaksiya – hidlarning tili, hid yordamida uzatiladigan ma’olar va muloqotda hidlarning roli haqidagi fandir. Olfaktorli madaniyat tushunchasi G‘arb madaniyatida atrof-muhitni anglash, talqin qilish va boyitish qobiliyatini, hidni idrok etish va undan foydalanish darajasi o‘zlikni va borliqni anglash usuli sifatida tushuniladi.

Maqolamizning o‘rganish obyekti bo‘lgan odorizmlar – hid, bo‘y ifodalovchi birliklarning badiiy matndagi roli koloristikadan kam emas. Badiiy matnda hidlarning verballashuvi, so‘z vositada sharhlaniishi, jahon adabiyotshunosligida o‘tgan asrning 70-yillaridan boshlab jadal ishlana boshladi. Bunday ilmiy ishlanmalar XXI asrning birinchi o‘n yilligining ikkinchi yarmida avj oladi. Badiiy matnda odoristik atamalar ishlatilishini o‘rganishga bag‘ishlangan bir qator jiddiy ilmiy ishlar yaratilishi munosabati bilan, badiiy poetikada bu masala borasida ma’lum bir xulosalar chiqarish imkoni paydo bo‘ldi. Shuni ta’kidlash joizki, bu tadqiqotlarda nazmiy va nasriy asarlarda hid ifodalovchi birliklar qo‘llanishining verballashuvi o‘zaro farqlanadi. Adabiyot nazariyasida she’riy-nazmiy hamda nasriy-proza matnlarining talqini o‘rtasidagi ba’zi chalkashliklar sababli bunday farqlanish yanada murakkablik kasb etadi. Biz nasriy va nazmiy matnlardagi odorizmlarning verballashuvi o‘rtasidagi farqni anglashimiz uchun buni inobatga olmog‘imiz kerak.

Hidlar – odorizmlardan foydalanishda she’riyatda asosiy e‘tibor ularning idrok etilishiga qaratilsa, nasriy asarlarda – borliqni tasvirlashga qaratiladi va bu orqali o‘ziga xos falsafa yaratiladi. Shu o‘rinda odoristik birlik haqida gap borar ekan aynan nimaning matnda verballashuvi to‘g‘risida xulosa chiqarishga to‘g‘ri keladi. Aytish kerakki, “hid” konseptining turkiy tillarda ro‘yobga chiqishi nazariy jihatdan uchta fe‘l bilan ifodalanadigan semantik imkoniyatga bog‘liq, ya’ni, “hid ist‘emol qilinadi” (bu jarayon faol – “hidlash”, aksincha, nofaol – “hidni sezish” shaklida kechishi mumkin) hamda oddiygina hid “yaratiladi, ishlab chiqariladi”, yana “hidlanadi”.

Bundan badiiy matndagi hidlarga nisbatan uch segmentli qat’iy munosabat formulasi kelib chiqadi (yana bunda turli nuqtayi nazarlardan ham foydalanish mumkin – tasvir qaysi segmentga tegishli, u subyektiv xatti-harakat tasvirimi yoki hid ta’sirining nofaol-obyektiv ta’sirining qayd etilishimi). She’riyatda ko‘proq passiv-nofaol shakllarga murojaat kuzatiladi. Subyektiv holatning qayd etilishi hid ta’sirida kechinmalar og‘ushiga singishni nazarda tutadi. Bunda she’riyat uchun shunchaki hidlar tavsifi emas, balki hidni qabul qilayotgan nofaol obyektning assotsiativ ta’sir maydoniga asosiy e‘tibor qaratilishi muhim. Nasr ifodali o‘qilmasligi, so‘zlar yuzasidan “siljilishi” bilan hikoya mobaynida odoristik taassurotni hosil qilishi, uning jarayonga aylanishi uchun sharoit yaratadi, bunda birinchi planga hid ixtiyoriy qabul qiluv-

chi faol subyekt chiqadi, boshqacha aytganimizda, hidni sezuvchi emas, balki hidlovchi shaxs paydo bo'ladi.

Adabiyotshunoslar uchun tanish bo'lgan Marsel Prustning mashhur romanida hidlash jarayoni qahramonning xotiralarini uyg'otadi, nasriy matnni shakllantiruvchi eslash, xotirlash jarayonining boshlanishiga sabab bo'ladi. Prustning o'sha mashxur "Svan tomonga" va Patrik Zyuskindning "Parfumer" romanlari, aslida, noverbal belgi bo'lgan hidning verballashuviga yaqqol misol bo'la oladi. Bu yerda aniq, soddalashtirilgan, naturalistik tasvirga yaqinlashtirilgan hid tasviri ahamiyatli bo'lib qoladi, chunki hidlashdan xotirlash jarayoniga o'tish nuqtasini tasvirlash uchun verballashtirish zarurati paydo bo'ladi.

Biz bunday holat va jarayonni quyida batafsil tahlil qilinadigan Ch.Aytmatovning "Qiyomat" romanida, Avdiy Kallistratovning bang hidi ta'sirida boshidan kechirganlari, bo'rilar Akbara va Toshchaynarning aroq hidini olishib, bolalari yo'qolganligi anglashgan epizoddagi tasvirida kuzatamiz.<sup>1</sup> Ta'kidlash joizki, ma'lum ma'noda hid bayoni, tasviri hidlashning assotsiativ oqibati bilan almashtirilishi mumkin. Rus yozuvchisi I.A.Bunning "Antonov olmalari" hamda Chingiz Aytmatovning "Qizil olma" hikoyalarning g'ayritabiiy ravishda o'xshash badiiy mantiqi shundan dalolat beradi.

Afsuski, hidlarning ahamiyati qanchalik katta ekanligiga, uning madaniy talqini doimiy dolzarbligiga qaramasdan, o'zbek adabiyotshunosligi va madaniyatshunosligi sohalarida bu boradagi tadqiqotlar uchramaydi. Holbuki, hidlarning taassurotni boshqarishdagi roli, subyektning genderlik xossalariga hidning ta'siri muammolari, shaxsning ijtimoiy va gender muvofiqligini aniqlashdagi, taqdim etishdagi hidlarning ahamiyatiga deyarlik e'tibor berilmaydi. Olfaktor madaniyatni o'rganishga bag'ishlangan adabiyotlar yetishmaydi.

Ta'kidlash joizki, hid nafaqat biologik hodisa bo'lib qolmasdan, psixologik omil hamdir. Shu bilan birga, hid – madaniy fenomen xususiyatiga ham ega (demak, ijtimoiy-tarixiylik mazmuni mavjud). Hidlar madaniy muvofiqlik ahamiyatiga ega bo'ladi va ijtimoiy hayotda faol ishtirok etadi va bu bilan borliqni anglashga, tanishga xizmat qiladi va u bilan hamkorlikni amalga oshiradi. Bundan shunday xulosa chiqarish mumkinki, madaniy hayotda hidlar tarixini o'rganish orqali, insoniy madaniyat va uning turlarini mazmun-mohiyatiga kirib borish va uni anglash mumkin.

Vaqt o'tishi bilan, nafaqat insonning turmush tarzi, balki uning hayoti davomida hamrohi bo'ladigan hidlar jamlanmasi va ularni idrok etishi ham o'zgaradi. Aynan bir xil hidning tubdan turlicha madaniyatlar emas, balki bir madaniyatning o'zini ichida baholanishi ham turlicha kechishi mumkin. Hidlarni "biologik" hodisadan "ijtimoiy" omilga aylanish jarayoni Yevropada XIX asrdayoq sodir bo'lgan. Uning ijobiy yoki salbiy baholanishi hech qachon obyektiv xossalari bilan bog'liq bo'lmagan. So'z kabi hid ham madaniyat, san'at sohasida belgiga aylanib boradi, faqat shaklan ideallashadi. Madaniyatning o'zi qaysi hidlarning ahamiyati katta bo'lishini belgilaydi, qaysilarinidir nazardan qoldirib, "badbo'ylikka" aylantiradi.<sup>2</sup> Mavjud hidlar orasida ijtimoiy jihatdan belgili, ajralib turadiganlari, masalan, kasbga doir hidlar mavjud: kir yuvish joyidagi hid qandolatxonanikidan, kasalxonaniki otxonanikidan farqlanadi. Xuddi shunday tarzda buyoqchi ustadan anqiyotgan hidni, hamshira taratayotgan ifordan farqlanishi, tabiiy.

Shuningdek, boylik va yo'qsillik, bolalik va keksalikka xos hidlar ham mavjud. Har bir insonning o'z bolaligiga xos hidi bo'ladi – kimdir o't yoki olma hidini, boshqalar tandirdan yangi uzilgan issiq non hidini bolaligi bilan bog'laydi. Har bir o'lka, millat o'z hidiga ega: port shaharlar, qit'alardagi kentlardan o'zgacha, janub shaharlari shimoldan farqlanadigan bo'y taratadi. Insonlarning o'zlari ham, uy-joylari ham ajralib turadigan hidiga ega bo'ladi. Jamiyatda tashqi qiyofa kishi mansub tabaqani bildirsa, undan taralayotgan ufor uning tabaqasi bilan bir qatorda didi, madaniyati ko'rsatkichi ham bo'la oladi. Shu tariqa, hidlar, hatto kelib chiqishi tabiiy bo'lsa ham, ijtimoiy maqom ko'rsatkichiga, tarbiyasizlik, yaxshi yoxud yomon did-saviya belgisiga, orastalik yoki uning yo'qligi alomatiga aylanadi.

Amerikalik faylasuf Charlz Sanders Pirs hodisalar aralashuvchanligini (ularning o'xshashligini) anglatuvchi va anglanuvchi o'rtasidagi motivatsiyalangan aloqaning ikki ko'rinishi asosida elementar belgilarni uch sinfga ajratadi.<sup>3</sup> Pirsning tasnifi muomalaga dahldor belgilarni semiotik nuqtayi nazardan farqlaydi yoki amalga oshiradi. Bunda belgilarni belgi-ikonalar (obyektlar bilan izchil aloqador belgilar, masalan, algebra formulalari, tezkor rasmlar), obyektga yo'naltiruvchi belgi-indekslar (eshik taqqillashi, matrosning yurishi), ramz-simvollar – shartli belgilar (qarsaklar, hushtaklar, boshni xam qilish) kabilarga ajratadi.

<sup>1</sup> <http://www.gramota.net/materials/2/2018/8-1/>

<sup>2</sup> Жирицкая К. Легкое дыхание. Ароматы и запахи в культуре. В 2 кн. М., Новое лит. обозрение, 2003, с. 238.

<sup>3</sup> Мечковская Н.Б. Семиотика. Язык. Природа. Культура. М., «Академия», 2007, с. 432.

Rus olimasi M.A.Gorsheninaning O.Uayldning “Dorian Grey portreti” romanida qo‘llanilgan hidlar olfaksiyasini o‘rganishga oid maqolasida shunday yozadi: “Noverbal muloqot ham belgilar tizimi hisoblanadi... Bunday holatda ularni ham elementar belgilarning uch sodda sinfga ajratish mumkin. Hidlarni Pirsning sodda belgilarning uch sodda belgisiga ko‘ra ajratishga yo‘naltirilgan formulasiga asosan, tasniflashga urinib ko‘ramiz:

1. Ikona-hidlar: ushbu sinf belgilarini belgining obyekt bilan (anglatuvchi va anglatiluvchi) ajralmas aloqasi nuqtayi nazaridan tavsiflash mumkinligi sababli bu sinfga tabiiy hidlarni kiritamiz, masalan, gul hidi, ovqat hidi;

2. Indeks-hidlar: obyektga yo‘naltiriladigan hidlar, masalan, tutun hidi, sun‘iy gullar bo‘yi...

3. Simvol-ramz-gullar: bu sinfga kiruvchi hidlar ko‘proq assotsiativ xarakterga ega, masalan, “Krasnaya Moskva” atirining hidi Sho‘rolar davrining aytilmas ramzi edi...”<sup>1</sup>

Olima o‘z tahlillari asosida O.Uayld romanida ikona-hidlarning 18, indeks hidlarning 1, ramz-simvollarining 6 turini aniqlaydi.

Aytish mumkinki, hidlarning badiiy matndagi katta yoki kichik falsafiy ma‘no ifodalovchi asosiy vazifasi muloqot-kommunikativ funktsiya – ma‘lumot uzatish va estetik ta‘sir ko‘rsatishdan iborat hisoblanadi. Ya‘ni, hikoyaga odorokolofonik detallar, lisoniy belgilar qo‘shish uni to‘lg‘azadi, shuningdek, matnda hidlarning kognitiv va shakl hosil qiluvchanlik xususiyati ham mavjud.

**Шарипова Нигора (НавДПИ доценти, филология фанлари бўйича фалсафа доктори)  
“ХАМСА” ИЛК ДОСТОНЛАРИ СТРУКТУРАСИДА МУНОЖОТНИНГ ЎРНИ**

***Аннотация.** Мақолада “Хайрат ул-аброр” достонидаги тўрт муножотнинг гоёвий-бадиий хусусиятлари, дoston структурасида тутган ўрни, Алишер Навоий бадиий маҳорати хусусида сўз юритилган. “Хайрат ул-аброр” муножотларида “Хамса”нинг барча дostonлари учун замин бўлган муҳим ижтимоий, фалсафий, эстетик, тасаввуфий-ирфоний қарашлар тасвирланган.*

***Аннотация.** В статье рассматриваются идейно-художественные особенности четырех мунаджатов в эпосе «Хайрат уль-аброр», их место в структуре эпоса, художественное мастерство Алишера Навои. Мунаджаты “Хайрат уль-аброр” описывают важные социальные, философские, эстетические, мистико-мистические взгляды, лежащие в основе всех эпосов Хамсы.*

***Annotation.** The article examines the ideological and artistic features of the four munajats in the epic “Hairat ul-abror”, their place in the structure of the epic, the artistic skill of Alisher Navoi. In the munajats “Hayrat ul-abror” describe important social, philosophical, aesthetic, mystic-mystical views that underlie all the epics of “Hamsa”.*

***Калим сўзлар:** дoston, муножот, поэтика, талқин, гоё, бадиий маҳорат.*

***Ключевые слова:** эпос, мунаджат, поэтика, толкование, идея, художественное мастерство.*

***Key words:** epos, munajat, poetics, interpretation, idea, artistic skill.*

Шайх Аҳмад Гарозий “Фунун ул-балоға”да ҳамд ва муножот тушунчасига шундай таъриф беради: “...агар тенгри аза ва жаллаға ҳамд этсалар, они тавҳид дерлар. Агар Тенгри ҳазратинда тазаруъ қилсалар, муножот ўқурлар”<sup>2</sup>. “Хайрат ул-аброр”нинг иккинчи бобида Аллоҳ ҳамди келтирилган бўлиб, унда асосан, Аллоҳнинг яққаю яғоналиги, бутун оламини яратувчи қудратли куч эканлиги, зотий сифатлари мадҳ этилса, 3-,4-,5-,6-бобларда келтирилган тўрт муножотда Аллоҳ сифатларининг васфи келтирилиши билан бир қаторда, унинг марҳаматиға умид боғлаш, Аллоҳдан мадад, ўтиниш гоёлари етакчилик қилади.

Ўзбек адабиётшунослигида Навоий муножотларининг Қуръони карим суралари ва оятлари асосидаги талқинлари,<sup>3</sup> шоир муножотларида акс этган баъзи диний-тасаввуфий қарашлар ва уларнинг таҳлили<sup>4</sup> муножот бобларнинг “Хамса” семантикаси ва структурал тизимидаги поэтик вази-

<sup>1</sup> Горшенина М.А. Семиотика запахов (на материале романа О.Уайльда «Портрет Дориана Грея»). Semiotics of smell (based on the novel by Oscar Wilde “The Picture of Dorian Grey”).

<sup>2</sup> Аҳмад Гарозий. Фунун ул-балоға. Нашрга тайёрловчи А.Хайитметов. Т., “Хазина”, 1996, 24-бет.

<sup>3</sup> Кароматов Ҳ. Ўзбек адабиётида Қуръон мавзулари. Фил.фан.док.дисс.автореф., Т., 1993,

<sup>4</sup> Муҳиддинов М. Алишер Навоий ва унинг салафлари ижодида инсон концепцияси. Фил.фан.док.дисс. автореф., Т., 1995.

фаси,<sup>1</sup> Навоий ҳамд ғазаллари ва “Рух ул-қудс” дostonининг поэтикаси;<sup>2</sup> “Хамса” дostonларида илоҳий оят ва набавий ҳикматларнинг роли ҳамда аҳамияти;<sup>3</sup> Навоийнинг “Ҳазойин ул-маоний” куллиёти, “Хамса”, “Лисон ут-тайр” дostonлари, шунингдек, бошқа асарлари таркибидаги муножотлар, “Муножот” асарининг ғоявий-бадий хусусиятлари;<sup>4</sup> шоирнинг ҳамд ва наът ғазалларининг турлари; жанрий, мавзуй жиҳатлари ва таснифоти ўрганилган.<sup>5</sup> Мазкур тадқиқотларда шоирнинг ҳамд ва муножот ғазаллари, баъзи асарларидаги муножот боблар; айрим тадқиқотларда эса “Хамса”, хусусан, “Ҳайрат ул-аброр” муножотларига оид баъзи мулоҳазалар кўзга ташланади.

“Ҳайрат ул-аброр” бир ҳамд ва тўрт муножот ўрин олган. Дostonнинг иккинчи боби Холиқ, яъни Аллоҳ ҳамдига бағишланган. Ҳамд – арабча, мадҳ, мақтов, васф дегани. Барча еру осмон мавжудотлари Аллоҳга ўз тилида ҳамду сано айтадилар. Қуръони каримнинг кўп оятларида тавҳидга доир билимлар мавжуд: “Осмонлардаги ва Ердаги бор нарсалар ёлғиз Оллоҳникидир” (Қуръони карим. “Ва-н-Нажм” сураси, 31-оят), яна бир оят: “Ер юзидаги барча жонзот фонийдир. Буюклик ва карам соҳиби бўлган Парвардигорингиз ўзигина боқий-мангу колур” (Қуръони карим. “Раҳмон” сураси, 26–27-оят).

“Ҳайрат ул-аброр”нинг иккинчи бобида шоир барча нарсани яратган Холиқни осмону қуёшдан тортиб, ҳар бир заррани, ўсимликлар ва ҳайвонот оламини, бутун коиноту табиатни боғлаб ҳаракатлантириб туришини чексиз ҳайрат ва юксак маҳорат билан тасвирлайди. Шоир жисм осмонни сайргоҳга айлантирган, руҳ қуёшини ёруғ қилган, осмоннинг фируза гулшанини баланд қилиб яратган Парвардигори оламга ҳамд айтар экан, шу бобнинг ўзидаёқ бутун олам Яратувчисининг энг буюк инояти – инсоннинг яратилиши, унга ўзга мавжудотлардан фарқли тарзда ақл тақдим этилиши, ишқ, вафо, жафо масалаларига махсус тўхталади. Холиқ ҳамдига бағишланган илк бобдаёқ муаллифнинг инсон ҳақидаги маърифий қарашлари ўрин олиши илк дostonнинг марказида Инсон ва унинг қўнгли билан боғлиқ тасвирлар асосий ўрин эгаллагани билан бевосита боғлиқдир. Академик А.Қаюмов Навоий бу муқаддимани илоҳ номига қуруқ мақтов ва таъриф билан эмас, балки ўзи ва инсонни ҳаяжонга солиб келаётган муҳим масалалар билан бошлаганини айтади.<sup>6</sup>

“Ҳайрат ул-аброр”да Навоий “Хамса”ларидаги каби аввал Ҳақ таолога ҳамдлар ва муножотлар, кейин пайғамбарга наътлар, сўнгра набийларнинг ворислари бўлган пири муршидларнинг сифатлари келади. Биринчи дostonнинг бундай композицион структураси диний эътиқод ва тасаввуф тариқати талаблари, тамойиллари билан асосланади. Муножотларда барча оламларни яратган Ҳақ таолонинг тавҳиди, яққалиги, барча моддий мавжудотлар, жонли ва жонсизлар фоний эканлиги, фақат Аллоҳ абадий, боқийлиги ҳақида фикр юритилади. Илк дostonнинг ҳамд ва муножотларида Қуръон оятлари асосида самовий мавжудотларнинг ажойиб манзаралари тасвирланади.

“Хамса”да жами саккизта муножот мавжуд бўлиб, илк дostonнинг 3-, 4-, 5-, 6-бобларида тўрт муножот келтирилган, кейинги тўрт дostonнинг ҳар бирида биттадан муножот мавжуд.

“Ҳайрат ул-аброр” муножотлари дoston композициясида ўзига хос ўрин тутади. Кириш ҳамда Оллоҳ ҳамдига бағишланган иккинчи бобдан сўнг наът боблардан олдин тўрт муножот келиши анъана талаби бўлиш билан бирга, Аллоҳнинг чексиз қудрати ва буюклигини эътироф этиш, буюк бешликнинг асосий ғояси – Оллоҳ-Олам-Одам бирлиги тушунчасининг моҳиятини асослаш, шунингдек, туркий тилдаги илк мукамал “Хамса”ни туркий китобхонга тақдим этиш жараёнида Оллоҳнинг марҳаматига умид боғлаш масалалари билан ҳам боғлиқдир.

“Ҳайрат ул-аброр”даги тўрт муножотнинг умумий ҳажми – 167 байт. Улар орасида учинчи муножот 50 байтдан иборат бўлиб, қолганлари ҳажман жиддий тафовутга эга эмас: биринчи муножот – 42 байт; иккинчи муножот – 37 байт; тўртинчи байт – 38 байтдан ташкил топган.

<sup>1</sup> Жўрақулов У. Эпик композиция хронотопи: дебеча поэтикаси. Алишер Навоий “Хамса”сида хронотоп поэтикаси. Фил.фан.док.дисс., 65 – 136-бетлар.

<sup>2</sup> Бекова Н. Алишер Навоийнинг ҳамд ғазаллари ва “Рух ул-қудс” касидасининг бадиияти. Фил.ф.н.дисс. автореф., Тошкент, 2003.

<sup>3</sup> Давлатов О. Алишер Навоий шеърлятида Қуръон оятлари ва ҳадисларининг бадий талқини. Фил.фан. буйича фал.док.дисс.авторерефрати, Самарқанд, 2017.

<sup>4</sup> Муҳиддинов М. Алишер Навоий ва унинг салафлари ижодида инсон концепцияси. Фил.фан.док.дисс. автореф., Т., 1995.

<sup>5</sup> Фафорова З. Алишер Навоий ҳамд ва наът ғазалларининг ғоявий-бадий таҳлили. Самарқанд, 2018.

<sup>6</sup> Қаюмов А. “Ҳайрат ул-аброр” талқини. Асарлар. 1-жилд, 1-китоб, Т., ”Mumtoz so‘z”, 2008, 11-бет.

Биринчи муножотда шариат ва тариқат учун ҳам, калом илми уламолари – мутакаллимлар учун ҳам асосий, ўзак масала бўлган тавҳид илмига тааллуқли Ҳақнинг аввалияти ва бирлиги (хирад, ақл анга соний билмас) бадий талқин этилади. Тавҳид фалсафасига кўра, Ҳақ таоло азалий ва абадий мавжуд, охирда ҳам фақат ўзи қолади. Азал ва абадда якка ўзи бўлган вақтларда ҳали Қуёш, Ой, кеча ва кундуз, замон ва макон ҳам йўқ эди.

Навоий биринчи муножотида Тангри таоло ҳали бу оламни яратмаган вақтида еру осмон ва улардаги мавжудотлар йўқлигини айтар экан, ажойиб санъаткорлиги билан, ҳали йўқ мавжудотларнинг нақадар гўзаллигини тасвирлайди. Ҳали вақт ва макон ҳам бўлмаган “вақтда”, ҳали “ҳусн кошонасида ишқ ўти парвона каби куймаган, гул ҳали жилвайи ноз қилмаган, булбул анга замзама чекмаган, аҳли вараъ (зоҳидлар) хирқа кийишни гаров, шарт қилмаган вақтлар эди, ўз ҳуснига ўзи маҳбуб якка Ўзи, аҳад бор эди.

*Жилваи ҳуснунгга чу йўқ эрди ҳад,  
Кўзгу керак бўлди анга беадад.<sup>1</sup>*

Шоир бу муножотда беадад кўзгу – тўққиз қават осмон, Қуёш, Ой, юлдузлар, дарёлар, тоғлар, гулзорлар, боғлар, умуман, табиат ва коинотнинг яратилишини юксак поэтик маҳорат билан тасвирлайди. Шоирнинг ҳамд бобда тасвирланган маърифий қарашлари биринчи муножотда янада ривож топади, оламни яратган кудратли Тангри таоло унга турфа гўзалликларни бахш этгани, бироқ барчасидан энг шарифи қилиб инсонни яратгани, инсон – Яратганнинг энг буюк инъоми эканлиги алоҳида эътироф этилади:

*Ганжинг аро нақд фаровон эди,  
Лек боридин гараз инсон эди.  
Турфа каломингга доғи комил ул,  
Сирри ниҳонингга доғи ҳомил ул.<sup>2</sup>*

“Ҳайрат ул-аброр”нинг мана шу етакчи ғояси “Ҳамса”нинг кейинги дostonлари учун ҳам асос, лейтмотив вазифасини ўтайди. Дoston бобларида шоирнинг инсонга оид қарашлари ўз аксини топиши ва поғонама-поғона теранлик ва мукамаллик касб эта бориши илк дostonда асосий ғоя инсон билан боғлиқ эканлигини яна-да аёнлаштиради. Шоир Тангри таоло бутун оламни инсон туфайли бунёд этганини, Унинг яратиклари орасида энг мукаммали инсон эканлигини, оламни инсонга билим, илоҳий маърифат бериш учун яратганини, инсонга илм берилиши аввало Тангри маърифатини таниш учун эканлигини маҳорат билан ёритади:

*Маърифатинг ким қила олмай сифат,  
Қилдинг ани орифи ул маърифат.  
Илмига ҳар зотни хайл айладинг,  
Зотиға оламни туфайл айладинг.*

Таъкидлаш жоизки, дostonнинг илк муножоти Яратган номига қаратилган бўлса-да, бутун мазмун ва мақсади инсонни, инсон зотиға мансубликни улуғлашдан иборатдир.<sup>3</sup>

“Ҳайрат ул-аброр”нинг иккинчи муножотида Навоий олам махлуқоти: зеболари, гўзаллиги; фоний, йўқолувчи (“ҳодисаи футури”); оламнинг тугаши – қиёмат манзараларини тасвирлайди. Мақсад Холиқнинг қаҳр-ғазаби келса, нималар бўлишини тасвирлаб, олам аҳлини огоҳлантиришдир: Аллоҳнинг қаҳри келса, соврилибон кўк бир этак кул каби, Қўзғолиб анжум (юлдузлар) бир ҳовуч гул каби. Зухал, Муштарий, Баҳром, Зухра каби сайёралар адам даштига майл қиладилар–йўқоладилар. Навоий мазкур муножотда талмех, ийҳом, ғулув санъатларини қўллаб, Қиёмат кунини тасвирлашда мислсиз санъаткорлигини кўрсатади, шоирнинг ижодий тасавури бойлиги, чексизлиги кўринади. Бу манзаралар тасвирида Навоий Куръон оятларига асосланади.

“Ҳайрат ул-аброр”нинг учинчи муножотида Ҳақ таоло яратган олам – фалакиётдан то тўрт унсургача конию ҳайвони, жониворлари жавоҳир каби қимматлидир, дейди. Ҳозирги тил билан айтганда, экологиянинг софлигини сақлаш, шу қаторда инсонлар маънавияти мусаффолигини асраш вожиблиги ҳақида сўз боради. Навоий фикрича, Ҳақ таоло одамларни жамият бўлиб яшаши учун бир-бирига боғлиқ қилиб қўйган. Инсонлар бир-бирларини қадрлаши зарур.

*Барчасини гарчи латиф айладинг,*

<sup>1</sup> Алишер Навоий. Ҳайрат ул-аброр. ТАТ. Ўн жилдлик. Олтинчи жилд, Т., Ғ.Ғулом номидаги нашриёт-матбаа ижодий уйи, 2013, 14-бет.

<sup>2</sup> Шу манба. 15-бет.

<sup>3</sup> Қаюмов А. “Ҳайрат ул-аброр” талқини. Асарлар. 1-жилд, 1-китоб, Т., ”Mumtoz so‘z”, 2008, 13-бет.

*Барчадин инсонни шариф айладинг.<sup>1</sup>*

“Хайратул-аброр”нинг тўртинчи муножоти Тангри карами кенглиги, инояти чексизлиги, Аллоҳнинг қудрати олдида гуноҳ тоғи бир дона пат ёки сомон парчадек эканлиги тасвирланади:

*Жумла жаҳон аҳли хато қилсалар,  
Журм билан нома қаро қилсалар.  
Номани оқ айламак осон санга,  
Ким, йўқ ўшул амрда нуқсон санга.<sup>2</sup>*

Қуёш нури билан тун зулматини ёритишининг ўзи ҳам Ҳақ таолонинг карами кенглигидандир. Навоий куйида баъзи зоҳидларни танқид қилади:

*Зухд ила қавмеки вараъ қилдилар,  
Қилгон учун музд тамаъ қилдилар.*

*Ҳар амалеким, киши хайр айлагай,  
Коми бу ким, равзада сайр айлагай.<sup>3</sup>*

Тўртинчи муножотдаги бу ғоя дoston давомида Робия Адавия, Абдуллоҳ Ансорий ҳақидаги бобларда муҳим ўрин эгаллайди. Муножотда ҳам шу ғояга – Тангрига тамасиз ибодат қилиш ғоясига катта эътибор беради. Аслида, бу ғоя шариатда унчалик маъқулланмайди. Чунки Қуръон оятларида гуноҳлардан сақланиб, вараъ-парҳез билан, яхши хайрли иш-амаллар билан яшовчи кўнгли пок инсонларга жаннат боғлари, равзалари ажр-мукофот берилиши кўп марта такрорланади. Навоий тўртинчи муножотда айтган ғоя эса тарикат аҳлига, азиз-авлиёларга, аброрларга тааллуқлидир.

“Хайрат ул-аброр” дostonидаги муножотларда шоир қарашлари Оллоҳ-Олам-Одам бирлиги доирасида баён этилиб, Оллоҳнинг чексиз қудрати туфайли Оламнинг яратилиши, турфа гўзалликлари ҳамда унинг жами ажойиботлари орасида энг буюги ва мукаммали Одам эканлиги, аслида, бутун олам инсон туфайли яратилгани, унинг хатти-ҳаракатлари, одамийлиги, маърифати дунёни меъёрга солиб турувчи чексиз куч эканлиги шу муножотларнинг асосий ғояси саналади.

#### **Satimova Shahnoza Maxmudovna (Urganch davlat universiteti) O‘ZBEK XALQ ERTAKLARINING SHAKLLANISHI VA TURLARI XUSUSIDA BA’ZI MULOHAZALAR**

**Annotatsiya.** *Ushbu maqolada “ertak” atamasining paydo bo‘lishi, o‘zbek xalq ertaklarining yara-lish tarixi, o‘zbek olimlari tomonidan o‘rganilishi va turlarga bo‘linishi, shuningdek, ularning yosh avlodni tarbiyalashdagi tutgan o‘rni haqida ba’zi mulohazalar yuritiladi.*

**Аннотация.** *В данной статье речь идет о появлении термина “эртак”, об истории создания узбекских народных сказок, их исследование и разделение на виды узбекскими учеными, а также об их роли в воспитании молодого поколения.*

**Annotation.** *The author of the article speaks about the emergence of the terminology “ertak”, about the history of formation Uzbek folk tales, their research and division into types by the Uzbek researchers and also their role in upbringing younger generation.*

**Kalit so‘zlar:** *adabiyotshunoslik, folklorshunoslik, epik jinsi, transfiguratsiya, hayvonlar haqidagi ertaklar, sehrlifantastik, hayotiy-satirik, totemizm va fetishizm.*

**Ключевые слова:** *литературоведение, фольклористика, эпический род, трансфигурация, сказки про животных, волшебнo-фантастические, жизненно-сатирические, тотемизм и фетишизм.*

**Key words:** *literary criticism, folklore, epic race, transfiguration, fairy tales about animals, magically-fantastic, vital satirical, totemism and fetishism.*

Badiiy adabiyotni o‘rganuvchi fan adabiyotshunoslik, xalq og‘zaki ijodini o‘rganish sohasi folklorshunoslik deb ataladi. Folklorshunoslik adabiyotshunoslik tarkibidagi mustaqil fan hisoblansa-da, o‘rganish obyekti badiiy adabiyot bo‘lgani sabab bir qator umumiy va mushtarak jihatlari bor. Xususan, janrlar masalasi adabiyotshunoslik uchun ham, folklorshunoslik uchun ham muhim hisoblanadi. Adabiyotshunoslikda yozma adabiyot qalamiga mansub g‘azal, ruboiy, doston, noma, she‘r, hikoya, roman, drama ka-

<sup>1</sup> Алишер Навоий. Хайрат ул-аброр. ТАТ. Ўн жилдлик. Олтинчи жилд, Т., Ғ.Ғулом номидаги нашриёт-матбаа ижодий уйи, 2013, 19-бет.

<sup>2</sup> Шу манба. 23-бет.

<sup>3</sup> Шу манба. 24-бет.



bilarning janr xususiyatlari o'rganiladi. Folklorshunoslikda esa xalq og'zaki adabiyotidagi maqol, qo'shiq, ertak, doston kabi janrlarning o'ziga xoslik tomonlari tadqiq etiladi. G'urur bilan aytishimiz mumkin, bizda dunyo folklori namunalari bilan bemalol bellasha oladigan doston, ertak, maqol, matal, qo'shiq, afsona va rivoyatlarimiz bor.

Ertaklar dunyodagi boshqa xalqlar og'zaki ijodida keng tarqalganidek, o'zbeklarda ham eng omma-viy janrlardan biri sifatida turli viloyatlarimizda yashaydigan yurtdoshlarimiz tomonidan sevib aytib kelingan. Ularning juda qadim zamonlardan yaratilganini "ertak" atamasining Mahmud Koshg'ariy tomonidan 1074-yilda yozilgan "Devonu lug'otit-turk" asarida "etuk" tarzda qo'llanganidan bilsa bo'ladi: "Etuk – hikoya, ertak biror maqsadni shohga bildirish, hikoya qilish uchun ham bu so'z qo'llanadi. Asli, bir narsani hikoya qilishdan olingan". Bu janrning qadimiyligini qozoq, qirg'iz, turkman va boshqa bir qator turkiy xalqlar oilasiga kiruvchi millatlar og'zaki ijodida ham ertak deb atalishi, isbotlashi mumkin. Demak, agar xalqimiz og'zaki ijodini qadimgi qadriyatlar sifatida e'zozlasak, bu xazinaning noyob durdonasi sifatida xech ikkilanmay ertaklarni qayd etish mumkin ekan.

Ertak terminini O'zbekistondagi hamma viloyatlar aholisi juda yaxshi bilsa-da, bu janrga oid asarlar turlicha hududlarda turlicha atalgan. Xususan, toshkentliklar "cho'pchak", farg'onaliklar "matal", xorazmliklar "varsaqi" o'zbek va tojik tilida so'zlashuvchi vatandoshlarimiz "ushuk" tarzida atashgan. Bulardan tashqari jonli so'zlashuvda ba'zan afsona, o'tirik, tural atamalari ham uchraydi. Hatto hazrat Alisher Navoiy ham g'azallaridan birida "cho'pchak" so'zini qo'llaganlar.

*Habibim husni vasfin uyla muhlik angakim bo'lg'ay,  
Qoshinda kissai Yusuf bir uyqu kelturur cho'pchak.<sup>1</sup>*

Ayni paytda baytdagi "uyqu" so'ziga e'tibor bering. Ma'lum bo'ladiki, oqshom payti bolalarni uxlatishda ertakning sehrli ta'sir kuchidan bugungi kunda foydalanar ekanmiz, bu an'ana ham bejiz paydo bo'lmaganini qayd etamiz. Darvoqe, H.Olimjonning 1937-yilda yozgan "Oygul bilan Baxtiyor" ertagini eslashimiz ham o'rinni:

*Bolalik kunlarimda,  
Uyqusiz tunlarimda,  
Ko'p ertak eshitgandim,  
So'ylab berardi buvim.  
Esimda o'sha damlar,  
O'zi uchar gilamlar,  
Tohir-Zuhra, Yoriltosh,  
Oyni uyaltirgan qosh.<sup>2</sup>*

Shoir doston boshlanishida (dostonning bosh mazmuni ham "Ozoda chehra" ertagiga asoslanishini ta'kidlash mumkin) xalq ertaklari jozibasini shoirona kashfiyotlar bilan yoritib bergan. Bu misralarda "Tohir va Zuhra", "Yoriltosh" ertaklarining nomi tilga olinishidan tashqari "o'zi uchar gilamlar", "oyni uyaltirgan qoshlar", "beqanot uchgan otlar", "so'ylaguvchi devorlar", "bola bo'lib qolgan chollar" sanab o'tiladi. "Oygul bilan Baxtiyor" adabiy ertagini yozishda shoirga xalq ertaklarining sirli olami ilhom bag'ishlagan va Hamid Olimjon o'z o'quvchisiga bu ilhom izohini go'zal so'zlar bilan yetkazishga harakat qilgan. Yuqorida keltirilgan fikrlarimiz xalq ertaklarining haqiqiy so'z san'ati sifatida qadimdan yashab kelayotganini, xalq hayotida ularda tasvirlangan olam muayyan ahamiyat kasb etganini dalillaydi.

Xalq ertaklarimizning badiiy ijod namunasi sifatidagi janr xususiyatlari quyidagilardan iborat:

1. Ertaklar xalq og'zaki ijodining epik jinsi (turi)ga mansub.
2. Ertaklar, asosan, nasrda yaratiladi. Faqat ayrim asarlardagina ("Yoriltosh", "Tohir va Zuhra" va b.) qo'shiqni eslatuvchi she'riy parchalar uchraydi.
3. "Bir bor ekan, bir yo'q ekan" boshlanmasi va "murod maqsadiga yetibdi" yakunlanmasi ertaklarning an'anaviy belgisi hisoblanadi.
4. Xayoliy fantastik tasvir ertaklar syujetida qo'llanadigan ustuvor usuldir.
5. Ertaklarning umumiy mazmunida IMF formulasi doimiy takrorlanadi. Har bir ertak I – initsial-boshlanma, M – medial-asosiy qism, F– final-yakunlanmadan iborat bo'ladi.<sup>3</sup>

<sup>1</sup>Alisher Navoiy. Favoyid ul-kibar. To'la asarlar to'plami. O'zbekiston Matbuot va axborot agentligi G'afur G'ulom nomidagi nashriyot-matbaa ijodiy uyi, Toshkent, 2011, 31-bet.

<sup>2</sup>Hamid Olimjon. Oygul bilan Baxtiyor. Ertak-dostonlar. Toshkent, "Yangi asr avlodi", 2017, 5-bet.

<sup>3</sup>M.Афзалов, X.Расулов, З.Хусаинова. Узбекские народные сказки. Том 1, издательство литературы и искусства. им. Гафура Гуляма, Ташкент, 1972, с. 21 – 22.

Ertaklarning miflardan ijod usulini o'zlashtirganligi o'zbek xalq ertaklarining umumiy mazmunida bugungi kungacha saqlanib kelmoqda. Ehtimol, bu janr asarlarining yashovchanligini ta'minlagan asosiy xususiyat ham shundan iboratdir. Xalq o'z ertaklarida chegarasiz ravishda xayolot olamini kezib chiqadi. Ya'ni, ularda xalq fantaziyasi mahsuli bo'lgan chegara bilmas uydirmalar, transfiguratsiya (bir shakldan ikkinchi shaklga o'tish) holatlari tinglovchini o'ziga jalb etadi. Vaholanki, ertak boshlanmalaridagi "Bir bor ekan, bir yo'q ekan, bir och ekan, bir to'q ekan, bo'ri bakavul ekan, tulki yasovul ekan..." (olimlar boshlanmadagi tarkibiy "ekan" qismlarning 20 ga yaqin bo'lishini belgilashgan) ibora va jumlar mutaxassislar fikricha, ertakda bayon qilingan voqealarning, aslida, umuman bo'lmagani va ro'y berishi mumkin emasligini anglatar ekan. Haqiqatan ham, dostonlarda biz bu mazmundagi boshlanmalarni uchratmaymiz. Shu bois, odatga ko'ra, dostonlardagi voqealar hayotda bo'lgan deb qabul qilinadi. Ertakda esa tamom boshqa holat hukm suradi. Chunki bu janr boshlanmasidagi "bor-yo'q", "och-to'q" so'zlarining o'zi hikoya qilinayotgan voqeaga nisbatan shubha uyg'otadi. Ammo masalaning qiziq tomoni shundaki, voqea boshlanmasdan atayin shubha uyg'otishga bo'lgan harakat tinglovchiga deyarli ta'sir qilmaydi. Biz ertaklardagi uydirmalarga to'la ishonamiz, asar qahramonlarining taqdiriga befarq qaray olmaymiz, sevikli malika yoki cho'pon muvaffaqiyat qozonsa, bu g'alaba o'zimiznikidek quvonaveramiz. Xalq ertaklari mazmunida ijtimoiy, iqtisodiy, maishiy, hayotning hamma masalalari o'z ifodasini topadi, desak, xato bo'lmaydi. Shuning uchun ham yer yuzining hamma mintaqalarida yashaydigan xalqlarda umumiy hayot tarzi yaqin bo'lgani sabab, bir xil mazmundagi ertaklar ko'p uchraydi. Fransuz, ingliz, xitoy, yapon ertaklari, aksariyat hollarda o'zbeklar ijodidagi bu janrdagi asarlar mazmunini takrorlaydi. Faqat fransuzlarda pishloq, uzum xitoylarda guruch, o'zbeklarda tuxum yoki qatiq kabi narsalar farqi seziladi. Agar boshqa xalqlardagi ertaklar matnida shu yoki boshqa narsalar nomini milliy predmetlar bilan alishtirsak, ko'pincha, boshqa xalqlar namunalari ham o'zbekniki bo'ladi-qoladi. Bu holat sababini, avval qayd qilganimizdek, bir xalqdan ikkinchi xalqning o'zlashtirishi deb emas, umumiy hayot tarzining yaqinligi bilan asoslash ma'qulroqdir. Masalan, yoqut xalqidagi "Bekinmachoq", ruslardagi "o'n ikki oy" ("Морозобоо") va o'zbekdagi "Zumrad va Qimmat" ertaklarida voqea tugunidan tortib yechimigacha bir xil yo'nalishda kechadi. Ammo bu asarlarning har biri bevosita o'sha xalq ijodi namunasi deb tan olinadi.

Xalq tabiatan hamisha adolatni yoqlaydi, himoya qiladi. Ertaklar yaratilish jihatdan miflarga asoslanisa, mavzuning tanlanishi, obrazlar tizimidagi yo'nalishlar, hayot muammolarini aks ettirishda adolat mezoniga bo'ysunadi. Qalloblik, vijdotsizlik, xiyonat, yolg'onchilik, ma'naviy nopoklik kabi illatlar doimiy ravishda qoralanadi. Mardlik, to'g'riso'zlik, mehnatsevarlik, iymonlilik, poklik fazilatlarini hurmat bilan tilga olinadi. Voqeaning tuguni ham hamisha ana shu fazilatlarini ulug'lash bilan yechimini topadi. Mohir xalq farzandlari tomonidan o'ylab topilgan fantastik hodisalar, uydirma lavhalar, sehrli narsa buyumlar, jodular, g'ayritabiiy hodisalar esa tom ma'noda yovuzlikning qoralanishi, ezgulikning maqtalishida poetik xomashyo sifatida foydalaniladi.

Xalq ertaklarining mazmun va hayotdagi voqealarni tasvirlash, yo'nalishiga ko'ra, uch turi mavjudligi M.Afzalov, K.Imomov tomonidan ko'rsatib o'tilgan.<sup>1</sup> Bu tasnifga ko'ra, ertaklar sehrli va hayotiy turlarga bo'linadi. Ammo ayrim adabiyotlarda hayvonlar haqidagi, sehrli, maishiy turlarga bo'linadi. Mansur Afzalov tasnifida yana hayvonlar, sehrli-fantastik, hayotiy-satirik turlar ham ko'rsatilgan.

Hayvonlar haqidagi ertaklarni ayrim mutaxassislar sehrli-fantastik ertaklar turkumiga mansub hisoblaydilar. Xususan, K.Imomov, F.Jalolov o'zlarining tadqiqotlarida hayvonlar ishtirok etadigan ertaklarni sehrli ertaklar qatorida tahlil qiladilar. Bu asarlarda hayvonlar ishtiroki, ularning asar qahramonlari bilan suhbatda bo'lishlari olimlarning sehrli ertaklar deb atalishiga asos beradi.<sup>2</sup> Biz bu atamani shartli ravishda qabul qilamiz, chunki sehrli ertaklarning hayvonlar ishtirok etmagan mazmundagilari ham yetarli bo'lib, ularni alohida tahlil qilish mumkin. M.Afzalov hayvonlar haqidagi ertaklarning o'zida turli farqlanuvchi asarlar borligini qayd etadi. Ularning birinchi turiga mifologik mazmun ifodalanganlarini qo'shadi.<sup>3</sup>

Ma'lumki, qadim zamonlar totemizm va fetishizm tushunchasi nuqtayi nazaridan, ajdodlarimiz har bir narsa-predmetni, shu jumladan, hayvonlarni o'zlariga homiy deb bilganlar. Ular tasavvurida odamlar totem va fetish yordamida muayyan yutuqlarga erishishlari mumkin, deb hisoblaganlar. O'zbek ajdodlari bo'ri, ilon, ot va boshqa bir qator hayvonlarni o'zlariga homiylik qilishini ruhan his etganlar. Ertaklarning

<sup>1</sup> M.Afzalov, X.Rasulov, Z.Xusaïnova. Узбекские народные сказки. Том 1, издательство литературы и искусства. им. Гафура Гуляма, Ташкент, 1972, с. 21 – 22.

<sup>2</sup> Komiljon Imomov. O'zbek xalq ijodi yodgorliklari. 19-jild. Sumbul qush. Sehrli ertaklar (2021), 15-bet.

<sup>3</sup> Shu manba. 4 bet.

dastlabki namunalarida aynan ana shu dunyoqarash asosida asarlar yaratilgan. “Bo‘ri”, “Cho‘loq bo‘ri”, “Ilon og‘a”, “Ayiq polvon” kabi ertaklar shular jumlasidandir.<sup>1</sup>

Hayvonlar haqidagi ertaklarning yana bir turida majoziy fikr yuritish usuli ustuvordir. Bunday ertaklar farzandlarga pand-nasihati, tarbiya berish maqsadida yaratilgan. Har qanday vaziyatda birga bo‘lish, do‘stlikni qadrlash kerakligi ertakning bosh g‘oyalari hisoblanadi. Inson bir-biriga yaxshilik qilsa, albatta, o‘zining orzusiga yetishadi degan falsafa asosida to‘qima voqealar, qiziq-qiziq obrazlar o‘ylab topiladi. “Susambil” ertagi ana shunday asarlar qatoridan o‘rin olgan.<sup>2</sup>

Ertaklarda bolalarning yosh xususiyatlari alohida e‘tiborga olinadi. Voqealar qiziqarli, sodda, ixcham, izchil qisqa bayon etilishi talab qilinadi. Ba‘zan bu maqsad kulgili mazmunga ega holda bayon etiladi. Ertaklarning yashovchanligiga sabab ham ularning badiiy mukammalligi bilan belgilanadi. Mazmun jihatdan hayotning turli masalalari ertaklar tematik diapazonini ta‘minlaydi. Ularning hajmi mazmunda ifodalangan voqealar tizimiga, muammolarning yechimiga bog‘liqdir. Shuning uchun ham o‘zbek xalqi ertaklari bir necha daqiqada aytib tugallanishi mumkin. Ayni chog‘da guvoh zamondoshlarimiz xotirasiga ishonsak, bir necha kechalar davomida aytiladigan namunalar ham bor.

O‘zbek ertaklar sujeti puxta o‘ylab tuzilgan rejaga bo‘ysunadi. Har bir voqea ikkinchisi bilan uz-viy bog‘lanadi, keyingi lavhalar avvalgilaridagi tushunchalarni rivojlantirib boradi. Ertaklarda xalq milliy tiliga mansub so‘zlardan o‘rnida foydalanish seziladi. Aytuvchi o‘z hikoyasini sodda gaplardan tuzilgan aniq fikrlar vositasida davom ettiradi. Bu janrga mansub asarlarda, albatta, qizlar o‘n to‘rt kunlik oydan go‘zal, yigitlar mard, qilichlar keskir, dasturxonlar ochiluvchan, xumlar qaynama xususiyatlarga ega bo‘ladilar. Ertaklarda juda boy va turli-turli o‘xshatish, sifatlash, mubolag‘alar majmuasiga duch kelamiz. Shuning uchun ham og‘zaki ijodimiz tarkibidagi bu asarlar haqiqiy ma‘noda qadriyatlar namunasi, madaniy merosimizning noyob gavhar-injulari darajasida e‘zozlanadi.

**Mizrabova Jeren Ismailovna (Buxoro davlat universiteti Chet tillar kafedrasida dotsenti, f.f.f.d. (PhD); [mizrabovajerenismailovna@mail.ru](mailto:mizrabovajerenismailovna@mail.ru))**

#### **UILYAM SHEKSPIR USLUBIDAGI KALAMBURNING O‘RNI VA O‘ZIGA XOSLIGI**

***Annotatsiya.** Mazkur maqola U. Shekspir ijodidagi kalamburning o‘ziga xos xususiyatlari va uning tarjimada aks ettirilishi muammolarini o‘rganishga bag‘ishlangan. Kalamburni tadqiq etish, mazkur stilistik vositaning nazariyasi muammolari, uning tarjimasida qo‘llaniladigan bir nechta tarjima usullari va U. Shekspir asaridan so‘z o‘yini tarjimasini tahlillari keltirilgan. Kalamburni rus tiliga qayta yaratish jarayoni bilan bog‘liq murakkabliklar va tarjima usullari o‘rganilgan.*

***Аннотация.** Настоящая статья посвящена изучению особенностей каламбура в творчестве У. Шекспира и способов его воссоздания в переводе. Обобщены основные направления факторов выявления в изучении каламбура и проблемы теории данного стилистического приёма, рассматриваются некоторые способы перевода, приводится анализ перевода игры слов из произведения У. Шекспира, рассматриваются сложности и основные приёмы, связанные с передачей каламбура на русский язык.*

***Annotation.** This article is dedicated to the study of the features of the pun in the works by W. Shakespeare and ways of recreating it in translation. The main directions of the factors of identification in the study of a pun and the problem of the theory of this stylistic device, some methods of translation, an analysis of the translation of a play on words from the plays by W. Shakespeare, the difficulties and basic techniques associated with the transfer of a pun into Russian are considered.*

***Kalit so‘zlar:** kalambur, so‘z o‘yini, tarjima, tarjima usullari, kinoya, kulgi, muallif niyati, Uilyam Shekspir, tragediya.*

***Ключевые слова:** каламбур, игра слов, перевод, способы переводов, ирония, смех, замысел автора, Уильям Шекспир, трагедия.*

***Key words:** pun, wordplay, translation, ways of translation, irony, laughter, author’s intention, William Shakespeare, tragedy.*

Byuk Shekspir yaratgan olamshumul pyesalaridagi kalamburlar muallif asarlarida kinoyaviy, sarkazm, satirik yoki yumoristik effektlari kabi o‘zining odatiy vazifalarida qatnashgan bo‘lsa-da, aslida, Shekspir ijodidagi mazkur uslubiy vositasi ancha yuksak va rang-barang mavqega ega ekanligini kuzati-

<sup>1</sup> Komiljon Imomov. O‘zbek xalq ijodi yodgorliklari. 19-jild. Sumbul qush. Sehrli ertaklar, 2021.

<sup>2</sup> Komiljon Imomov. Jonivorlarning sarguzashtlari. O‘zbek xalq ertaklari, 2019.

shimiz mumkin. U. Shekspir asarlaridagi suhbatdoshlar o'zlarining beparvolik, iltifotsizlik, befarqlik, birovni mazah qilish, piching, istehzo yoki nafrat va boshqa xis tuyg'ularini izhor etadilar. Shekspir qalamiga mansub komediya, tragediyalari va xronikalarining e'tiborli jihati shundaki, ulardagi kalamburlarning miqdori ko'pligi jihatidan deyarli teng bo'lib, ularning vazifasi esa faqatgina komik lahzalar yaratishdan iborat emasdir. Masalan, taniqli rus shekspirshunos olimi M.M. Morozovning fikricha, "Shekspir asarlaridagi kalambur komediya me'yorlaridan ancha oshib ketgan. Hattoki, kalambur fojiviy nido sifatida ishtirok etishi ham mumkin".<sup>1</sup>

Shekspirning so'z semantikasi va so'z o'yini nozikliklari sohasidagi bilimlari va mahorati quvvati dramaturgning o'z ijodida kalamburdan ustamonlik bilan foydanishida qo'l kelgan. Aslida, kalambur o'tkir dramaturgning sevimli ishi yoki ijodidagi odatiy holat bo'lib hisoblangan. U. Shekspir asarlaridagi komik qahramonlar va masharabozlari nutqlaridagi murakkab kalamburlarga to'lib-toshgan va o'zlarining yumoristik hajv qamchisi ila dunyo sahnasi va adabiyotida hamon baralla yangramoqda. Shekspir qalamiga mansub kalambur vositasining o'ziga hosligi shundaki, u satirik emas, balki muloyim kulgini qo'zg'atuvchi yumshoq va yumoristik tabiatga ega. Shekspir ijodining o'z zamondoshlaridan farqli jihati shundaki, ingliz dramaturgi kitobxon yoki auditoriyasiga odob-axloqni o'rgatmaydi yoki nasihatgo'ylik qilmaydi, balki aynan shu yo'l bilan tomoshabinga ma'naviy va estetik ta'sir o'ztakazadi. Shuning uchun Shekspir matnidagi kalamburlar hech vaqt ikkinchi darajali masala yoki tasodifiy hodisa sifatida qaralangan. Aslida, so'z o'yini Shekspir davri uchun xos xususiyat bo'lib, taniqli dramaturg xalq teatri uchun ijod etgan va u yaratgan kalamburlari tomoshabin va tinglovchilar e'tiborini tortmay qolmagan. Shuningdek, Shekspir mazkur uslubiy vositasidan asarning asosiy g'oyasini va qahramonlarning o'ziga xosligini namoyon etishda samarali foydalangan. Ingliz muallifi o'z tragediyalarida qo'llagan komediyali sahnalari dramatik pafosni zaiflashtirmagan, balki, aksincha, dramalarning fojiviylik motivini va tomoshabinga bo'lgan ta'sirini yanada oshirishga xizmat qilgan. Masalan, qirol Lir bo'ron vaqtida dashtlarda darbadar kezib yurgan vaqtlarida uni g'am-alam bukib quyganida ham Masxarabozining shiddatli hazil-mutoyibalari qirol fojiasini yanada kuchaytiradi. Demak, Shekspir dramalarida, hatto kulgili holat va komiklik fojiviylikni kuchaytiruvchi vosita sifatida ham qo'llanilgan. Shekspir komizmidagi ikkilanish hodisasini A.S. Pushkin ham juda chuqur payqagan: "dahshat va qo'rquv kulgi orqali ifodalangan. ...Hamletning hazillaridan inson tepa sochi tikka turadi", deydi rus shoiri.

Tarjimada Shekspir tilining o'ziga xos xususiyatlarini qayta yaratishda muallif zamoni bilan ham hisoblashish lozim. Chunki kalambur kabi vositasi Shekspir dramalarida turli ijtimoiy tabaqalardan kelib chiquvchi barcha qahramonlar nutqlarida qatnashgan (masxarabozlar, zodagonlar, aslzoda ayollar va h. k.). Ularning mag'zini chaqish uchun Shekspirning har bir asarini chuqur tahlil etish va muallif ijodini biografik ma'lumotlar bilan bog'lab yaxlit holda o'rgangandagina, biz bu insonning ruhiy qiyofasini, ya'ni, ijodkorning yaqin do'sti Ben Jonson aytganidek, "Eyvonning nafis oqqushi"ni ko'rishimiz mumkin. S.T. Kolrijning Shekspir haqidagi e'tiroflarida shunday deydi: "uning hazillari tomoshabinlarning g'amanduhini tutundek tarqatib yuboruvchi qah-qah urib kulishlariga sabab bo'lgan" yoki "atayin ularga nisbatan nafratini uyg'otgan". Albatta, bu xususiyatlarni asar sahnalari uyg'unligini ta'minlash uchun tarjimada asrab qolish maqsadga muvofiqdir.

Masalan, U. Shekspirning "Genrix VI" (ikkinchi qism) tarixiy xronikasidan keyingi kalamburini misol sifatida keltiramiz:

Stanley. Why, madam, that is to be Isle of Man;

There to be used according to your *state*.

Duchess. That is bad enough, for I am but reproach:  
and shall I then be used reproachfully?

Stanley. Like to a duchess, and Duke Humphrey's lady;  
According to that *state* you shall be used.

Yuqoridagi misolda Grafinya Stenli bilan o'rtasidagi suhbat chog'ida saroyda podshoh g'azabiga yuliqqanlarga bo'lgan munosabatning o'zgarishini juda yaxshi angelayotganini izohlaydi. Shuningdek, uning yangi mavqeyi o'zidan ko'ra ko'proq Grafinyaning atrofida uyushganlar obro'yiga putur yetkazishini ham belgilaydi va unga nisbatan bunday nomunosib munosabatning asosiy sababi ham adolatli e'tirozlarining haqli ginalarida bo'lishini izohlaydi. Keltirilgan kalambur esa «state» leksik birligining ("holat, vaziyat, ahvol" va "martaba, mavqe, o'rin") kabi tushunchalarida qurilgan.

Стенли

<sup>1</sup> <http://svr-lit.ru/svr-lit/articles/morozov/yazyk-i-stil-shekspira.htm>

На остров Мен, миледи. Будут с вами  
Согласно *званью* обращаться там.<sup>1</sup>

Герцогиня

Вот это-то и плохо: я – позор;

Со мной позорно будут обращаться?<sup>2</sup>

yoki: O.Chyuminaning tarjimasi ancha oldin bajarilgan bo'lsa-da, unda zodagonlar davrasidagi mavqe va martaba insonning aslzodalik holatidan emas, balki hokimiyat izmi bilan belgilanishini ochiq-oydin ko'rsatadi. Mutarjim muallifning kalamburini rus tilidagi "polojenie" kabi ko'p ma'noli so'zidan ustamona foydalangan.

Стэнли. На острове Мэн, чтоб там миледи, жить, как подобает в *положенье* вашем.

Герцогиня. В позорном положенье я теперь. Позорное ли встречу обсуждение?<sup>3</sup>

Keyingi "Richard III" nomli xronikasidan keltirilgan kalamburi tahlillarida mazkur asar qahramon tabiatining ba'zi bir o'ziga xos tomonlarining ochiqlanishini kuzatishimiz mumkin. Shekspir asar qahramonini Richard Glosterni quyidagicha tasvirlaydi: "U yuragidagi sirini hech kimga aytmaydigan, tabiatan damdo'z, mahoratli riyokor, mo'min qiyofali, ammo yuragida takabbur odam: ich-ichidan nafratlanadigan odamlarga sirdan xushomad qilar, o'ldirishni niyat qilgan odamlardan bo'sa olish imkoniyatini boy bermasdi; g'azabidan bo'lak izzati-nafsidan ham qahri qattiq va beshafqat yovuz battol edi..." Yovuzlik qahramonining bunday xususiyatlari taxtga da'vogarlik qilayotgan jiyani bilan bo'lgan suhbatida namoyon bo'ladi. Suhbat davomida Richard so'zlarini boshqacha talqin qilgan (ya'ni, "greater gift" – "qimmatbaho sovg'a" o'rnida "hajmi katta sovg'a" yoki "light" – "yengil" ma'nosi o'rnida "arzimas") York amakisining xasis va toshyurak odam ekanligiga shama qiladi. Undan tashqari, Richard hadya qilgan sovg'alari, ya'ni, xanjar va qilichning o'ziga xosligi shundaki, mazkur buyumlar uning qonxo'r va vahshiy ekanligi, shuningdek, tez kunlarda jiyani York amakisining qo'lida o'lim topishidan darak bermoqda. Keltirilgan misolda esa Shahzoda va York gersogi yosh bo'lsalar-da, o'ta zukko va ularning ayovsiz zaharli achchiq hazillari amakisi Glosterning asabiga tegayotgan edi.

Gloucester. *A greater gift than that I'll give my cousin.*

York. *A greater gift! O, that's a sword to it.*

Gloucester. Ay, gentle cousin, were it light enough.

York. O, then I see, you will part but with light gifts;

In weightier things you will say a beggar nay...<sup>4</sup>

Quyida keltirilgan A.Radlovaning rus tarjimasida muallifning birinchi kalamburi to'liq muvofiklikda o'girilgan bo'lib, shuningdek, ikkinchi uslubiy vositasi tarjimasi esa mazmunan yaqin ko'p ma'noli so'z yordamida amalga oshirilgan:

Глостер. Я *большего* для вас не пожалею.

Герцог Йоркский. Ах, *большего*? Ну меч дадите мне?

Глостер. Охотно, если б он *поменьше* был.

Герцог Йоркский. Ах, вы щедры на *мелкие подарки*, а в большем вы откажете...

"Kalambur" termini va "so'z o'yini" tushunchalari bir-biriga yaqin bo'lsa-da, aslida, ular sinonimik munosabatdagi hodisa emasdir. Odatda, so'z o'yini yoki so'zlar juftligi masalan, omonimlar o'rtasidagi munosabatlarning o'yini asosida qurilishi kuzatiladi. Kalamburning tarkibi esa faqatgina so'zlardan tashkil topib qolmay, balki mazkur stilistik vositaning murakkab tabiatini o'rganish ancha keng fonetik-grafik va semantik yondashuvlarini toqozo etadi.

<sup>1</sup> Уильям Шекспир. Генрих VI. Часть вторая. Перевод Е. БИРУКОВОЙ. ПСС в восьми томах, издательство "Искусство", 1958, т. 1, OCR Бычков М.Н.

<sup>2</sup> [http://lib.ru/SHAKESPEARE/henry6\\_2.txt](http://lib.ru/SHAKESPEARE/henry6_2.txt)

<sup>3</sup> Шекспиръ В. Полное собрание сочинений. Библиотека великих писателей подъ ред. С.А.Венгерова. Т. 5, 1905, Король Генрих VI, три части, автор Вильям Шекспир, пер. Ольга Николаевна Чюмина <https://fantlab.ru/translator4069>

<sup>4</sup> <http://shakespeare.mit.edu/richardiii/full.html>

Сабиров Сардор Жуманазарович (УрДУ мустақил тадқиқотчиси)  
**БОШЛАНҒИЧ СИНФ ЎҚУВЧИЛАРИДА МОДЕЛЛАШТИРИШ КўНИКМАСИНИ  
 ШАКЛЛАНТИРИШ – ИЖТИМОЙ-ПЕДАГОГИК ЗАРУРИЯТ**

**Аннотация.** Ушбу мақолада бошланғич синф ўқувчиларида моделлаштириш топшириқларини бажариш жараёнини тезлаштириш, ўқувчиларнинг мантиқий фикрлаш ва билиш фаолиятини жадаллаштириб ўзлаштирилган билимларини яхлит тизим шаклига келтиришларига кўмаклашиш ҳақида фикр юритилган бўлиб, педагог олимлар, ўқитувчилар, дастур ва дарслик муаллифлари тадқиқотчилар учун дастуриламал бўлиб хизмат қилади.

**Аннотация.** В данной статье рассматривается процесс ускорения выполнения заданий по моделированию у учащихся начальной школы, ускорения логического мышления и познавательной деятельности, даются рекомендации о том, как помочь учащимся превратить полученные знания в связную систему.

**Annotation.** In this article, it is discussed how to speed up the process of completing modeling tasks in primary school pupils and how to help pupils turn their acquired knowledge into a unified system by accelerating their logical thinking and cognitive activities. In addition to this, it serves as a guide for teachers, curriculum and textbook authors and researchers.

**Калим сўзлар:** моделлаштириш, моделлаштириш методи, модель, режа, макет, рақамли ифодалар, математик нутқ, муносабатлар, график моделлар, чизмалар моделлар.

**Ключевые слова:** моделирование, метод моделирования, модель, план, макет, числовые выражения, математическая речь, отношения, графические модели, графические модели.

**Key words:** modeling, modeling method, model, plan, layout, numerical expressions, mathematical speech, relationships, graphical models, drawing models.

Жаҳон амалиётида ўқувчилар 3–4 синфлардаёқ моделларни мустақил қуриш ва унга асосланган ҳолда, топшириқларни бажариш кўникмасига эга бўлишлари талаб этилади. Чунки муайян ҳодисаларни моделлаштириш ёрдамида объектларни ўрганишларини таъминлаш орқали ўқувчиларни мантиқий фикрлашга ундаш имконияти мавжуд. Шу билан бир қаторда, моделлаштириш кўникмасига эга бўлиш натижасида ўқувчилар ушбу методни қундалиқ ҳаётлари, истиқболдаги иш фаолиятларида қўллаш компетенциясига ҳам эга бўладилар. Ўқув топшириқларини бажариш жараёнида ўқувчилар моделлар муайян объектларни ифодалашини англаб етадилар. Моделлаштириш кўникмасини ўзлаштириш натижасида ўқувчилар муайян билимлар, ахборотлар, кўникма ва малакаларга эга бўладилар.

Моделлаштиришнинг барча функцияларидан босқичма-босқич фойдаланиш натижасида бошланғич синф ўқувчиларида моделлаштириш кўникмасини самарали шакллантириш имконияти вужудга келади.

**“Педагогика” энциклопедиясида моделлаштириш методи ўқув материаллари ёки таълим мазмунини яхлит тизимга келтириш** сифатида талқин қилинган.

Республикамизда замонавий талаблар асосида таълим сифатини ошириш, умумтаълим мактабларининг ўқув дастурлари, ўқув-методик адабиётларини халқаро талаблар асосида янгилаш, иқтидорли ўқувчиларнинг билимларини эгаллаши учун зарур шарт-шароитлар яратиш мақсадида “Президент мактаблари” ва ихтисослашган мактабларни ташкил этиш бўйича қатор ташаббус ва гоёлар илгари сурилмоқда. Шунингдек, “2022 – 2026 йилларга мўлжалланган Янги Ўзбекистоннинг тараққиёт стратегияси”да “Ёшларни санъат дунёсига ошно этиш, компьютер ва IT технологиялари соҳасида билим ва кўникмаларга эга бўлишлари учун зарур жиҳозлар билан таъминланган 100 мингдан ортиқ бепул тўғарақлар фаолиятини йўлга қўйиш”<sup>1</sup> каби йўналишлар белгиланган.<sup>1</sup> Бу, ўз навбатида, бошланғич синф ўқувчиларида моделлаштириш кўникмасини шакллантириш жараёнини тадқиқий ва таҳлилий йўналишга эга бўлган педагогик тизим сифатида қўриб чиқиш заруратини изоҳлайди.

Моделлаштириш кўникмасини эгаллаган ўқувчиларда муайян объектнинг ўзига хос хусусиятлари, таркибий тузилиши, бошқа объектлар билан муносабати ва алоқадорлиги, ундан фойдала-

<sup>1</sup> Ўзбекистон Республикаси Президентининг 2022 йил 28 январдаги “2022 – 2026 йилларга мўлжалланган Янги Ўзбекистоннинг тараққиёт стратегияси” тўғрисидаги ПФ-60-сонли фармони.

ниш имкониятларини тушунишлари кузатилади. Шунга кўра, ўқувчиларга бошланғич синфлардан бошлаб моделлаштириш кўникмаларини шакллантириш муҳим аҳамиятга эга.

Моделлаштириш методи билиш методларидан бири сифатида таълим жараёнида ўз ўрнига эга. Кишилиқ жамиятининг дастлабки босқичларидан бошлаб таниқли файласуфлар Демокрит, Эпикур, Лукреций Карлар ўз қарашларида моделлаштириш методини қўллаганлар. Улар моделлар ёрдамида нарса ва буюмларнинг жисмлари орасидаги ўзаро боғлиқликни ифодалаганлар. И. Ньютон биринчилардан бўлиб моделлаштириш методини илмий жиҳатдан асослашга муваффақ бўлган. У ўзининг “табiiй фалсафада математиканинг бошланиши” асарида икки ўхшаш тизимнинг шартларини асослашга ҳаракат қилган. Бу эса моделлаштиришни илмий жиҳатдан асосланган метод сифатида тавсифлашга имкон берган.<sup>1</sup>

XX асрга келиб, моделлаштириш ўзининг кенг кўламли тараққиётига эриша бошлади. Ушбу метод фаннинг барча соҳаларида ўз ўрни ва аҳамиятига эга бўлди. Моделлаштириш узок давр мобайнида ўрганилганлигига қарамасдан, ўқитиш методи ва воситаси сифатида яқиндагина тан олина бошланди. Шунинг учун ҳам педагогика ва психологияга оид манбаларда “модель” тушунчасининг турлича талқинлари мавжуд.

В.А.Штофф моделни фикрий жиҳатдан тақдим этувчи, моддий жиҳатдан амалга оширувчи тизим сифатида баҳолайди. Модель тадқиқот объектини ифодаловчи ва тушунтирувчи ходиса бўлиб, уни ўрганиш натижасида инсон объект ҳақидаги янги маълумотга эга бўлади.

Л.М.Фридманнинг таъбирича модель – билиш воситаси ҳисобланади, у амалиёт ёки билиш жараёнида табiiй ҳодисанинг ўрнини боса оладиган восита, муайян муносабатлар ёки таркибдош бирликлар тизими ҳисобланади. У ўз прототипининг мавжуд хусусиятларини ифодалаб, аини вақтда, тадқиқот объекти сифатида аслига мувофиқ келади.<sup>2</sup>

П.В.Грес модель тушунчаси остида объектнинг моддий ва фикрий ифодасини тушунади. Модель билиш жараёнида объектнинг ўрнини босади ва муайян тадқиқот учун зарур бўлган хусусиятларни ўзида сақлаб қолади. Моделни яратиш ва ундан фойдаланиш жараёни моделлаштириш деб аталади.<sup>3</sup>

А.И.Уёмов моделни тизим сифатида баҳолайди. Бундай ёндашув доирасида тизим бошқа тизимдан ахборот олиш воситаси сифатида намоён бўлади.<sup>4</sup>

Моделлаштириш муаммоси билиш жараёнининг барча соҳаларига алоқадор ходиса ҳисобланади. Турли соҳа мутахассислари моделлаштириш ходисасига мурожаат қилганлар. Уларнинг аксарияти В.А.Штофф томонидан тақлиф қилинган талқинни маъқуллайдилар. Тадқиқотимизнинг мақсад ва вазифаларидан келиб чиққан ҳолда, биз ҳам мазкур талқинга мурожаат қилдик.

Биринчи навбатда, модель ўқувчиларга ўрганилаётган объектнинг қандай тузилганлигини тушунтириш имконини беради. Модель ёрдамида ўқувчилар объектнинг таркиби, ўзига хос хусусиятлари, ривожланиш қонуниятларини билиб оладилар. Муайян объектнинг модели сифатида ўқитувчи турли нарса ва буюмларнинг тасвирлари, чизмалар, режа, макет кўринишларидан фойдаланиши мумкин. Ўқитувчилар шуни яхши билишлари керакки, моделлар баъзи объектларнигина қамраб олади. Модель шаклига келтирилган объектларнинг ўзига хос хусусиятлари унда акс этиши лозим.

Моделлаштириш тушунчаси доирасида эса ўқитувчи ҳам ўқувчилар ҳам муайян объектнинг ўзига хос хусусиятлари, таркибий тузилиши, бошқа объектлар билан муносабати ва алоқадорлиги, ундан фойдаланиш имкониятларини тушунишлари лозим. Шуни алоҳида таъкидлаш керакки, кўп-лаб ранг-баранг моделлар орасида математик моделлар муҳим ўрин эгаллайди. Шунга кўра, ўқувчиларга бошланғич синфлардан бошлаб моделлаштириш кўникмалари шакллантириш муҳим аҳамиятга эга.

Л.П.Стойлова математик моделлаштириш тушунчаси доирасида муайян жараённинг математик тилда ифодаланишини тушунади.<sup>5</sup> Математик моделлар рақамли ифодалар, математик нутқ,

<sup>1</sup> Ньютон И. Математические начала натуральной философии. *Philosophiæ Naturalis Principia Mathematica*. [пер. с лат.], ред. и предисл. Л.С.Полака, пер. и комм. А.Н.Крылова, М., “Наука”, 1989, с. 88.

<sup>2</sup> Фридман Л.М. Наглядность и моделирование в обучении. М., “Знание”, 1984, с. 25 – 55.

<sup>3</sup> Грес П.В. Математика для гуманитариев. Общий курс (электронный ресурс). Учеб. пособие, 2-е изд., перераб. и доп., М., “Логос”, 2012, с. 288.

<sup>4</sup> Уёмов А.И. Логические основы методов моделирования. М., «Мысль», 1971.

<sup>5</sup> Стойлова Л.П. Математика. М., 2002, с. 424.

муносабатлар, назарияларни ўз ичига олади. Табиий-илмий ва ижтимоий гуманитар ўқув фанларидан фарқли тарзда, математик модель моддий объектларни яратишни талаб қилмайди. Бошқа ўқув фанлари фақатгина моделларни ўрганиш билан шуғулланса, математика “моделлар моделини” ўрганиш билан шуғулланади. Шунинг учун ҳам ўқувчиларда моделлаштириш кўникмаларини шакллантириш алоҳида дидактик имкониятларга эга.

Барча моделларни ўз кўринишига кўра, чизмали ва белгили моделларга ажратиш мумкин. Бундай белгилар моделларни яратиш учун муҳим восита сифатида хизмат қилади. Чизмали моделлар предметли ҳамда график моделларга ажратилади. Бундай бўлиниш уларнинг қандай ҳаракатни таъминлашидан келиб чиққан ҳолда амалга оширилади. Предметли моделлар нарса ва буюмлар воситасида амалга ошириладиган фаолиятни таъминлайди. Бундай моделлар турли буюмлар воситасида таркиб топтиради. Масалан, санок таёқчалари, тугмачалар, қоғоздан ясалган турли шакллар шулар жумласидан. Бундай моделлар сирасига фикран яратилган аниқ вазиятларни ҳам киритиш мумкин. Мазкур моделлар ўқув топшириқлари кўринишида тасаввур қилинади ва тасвирланади.

График моделлар эса, асосан, вазиятларни чизма шаклида тасаввур қилиш ва яратиш жараёнида қўлланилади. График моделлар сирасига расмлар, шартли расмлар, чизмалар ёки схема шаклидаги чизмалар киради. Белгили моделлардан кундалик одатий ҳамда математик нутқда фойдаланиш мумкин. Кундалик нутқда қўлланиладиган белгили моделларга қисқа ёзувли топшириқлар ва жадваллар киради. Нутқда қўлланиладиган белгили моделларга модели топшириқларни киритиш мумкин. Шунингдек, бундай моделлар сирасига ифодали ёзувлар, тенграммалар тузиш, тенграммалар тизими ва тенгсизликлар ҳам киради.

Ҳар қандай қисқа ёзувлар расмлар ёки чизмалар ўқув топшириқларини бажариш жараёнида унинг модели ҳисобланади. Ёрдамчи моделлар сифатида танлаб олинган матнли топшириқларда унинг барча объектлари, улар орасидаги муносабатлар ўз ифодасини топиши керак. Мазкур матнларда барча талаблар аниқ кўрсатилиши лозим. Бундай моделлар топшириқларнинг мазмуни, уларни муҳокама қилиш, бажаришда намоён бўлади. Шу билан бир қаторда, мазкур моделлар ўқувчиларнинг топшириқларни батафсил ва чуқур таҳлил қилишларига имконият яратади.

Алоҳида таъкидлаш керакки, айни бир масаланинг шартли асосида бир нечта модель яратиш мумкин. Чунки уларнинг ҳар бири ўз ечимига олиб борадиган йўлни аниқлашни талаб қилади. Бунинг натижасида ўқувчилар моделлаштириш кўникмасига эга бўлиб, уни илмий билиш методи сифатида ўзлаштирадilar. Шунинг учун ҳам модель ва моделлаштириш тушунчасининг изоҳи ёрдамидагина уни ўзлаштириш мумкин деб ҳисоблаш нотўғри ёндашувдир. Турли кўринишдаги моделларни намоёниш қилиш ва моделлаштириш жараёнларини ўқувчи кўз ўнгидан аниқ акс эттириш уларнинг топшириқларни бажариш усуллари самарали ўзлаштиришларига кўмаклашади.

Ўқувчилар 3–4 синфлардаёқ моделларни мустақил куриш ва унга асосланган ҳолда топшириқларни ечиш кўникмасига эга бўлишлари керак. Улар муайян ҳодисаларни моделлаштириш ёрдамида ўрганишларини таъминлаш орқали ўқувчиларни мантикий фикрлашга ундайди. Шу билан бир қаторда, моделлаштириш кўникмасига эга бўлиш натижасида ўқувчилар ушбу методни кундалик ҳаётлари, истиқболдаги иш фаолиятларида қўллаш компетенциясини ҳам ўзлаштирадilar. Ўқув топшириқларини бажариш жараёнида ўқувчилар моделларнинг муайян объектларни ифодалашини англаб етадилар. Моделлаштириш усуллари ўзлаштириш натижасида ўқувчилар муайян билимлар, ахборотлар, кўникма ва малакаларга эга бўладилар.

**Сирожиддинова Ирода Махаммадовна (Андижон Машинасозлик институти  
Гуманитар фанлар кафедраси доценти; [siroziddinovairoda@gmail.com](mailto:siroziddinovairoda@gmail.com))  
ТАЪЛИМНИНГ ЗАМОНАВИЙ ПАРАДИГМАЛАРИДА ЛОЙИҲА  
ТЕХНОЛОГИЯЛАРИНИНГ РОЛИ**

***Аннотация.** Ушбу мақолада таълимнинг замонавий парадигмаларида лойиҳа технологияларининг роли, педагогик лойиҳалаш мазмуни, педагогик объектларни лойиҳалаштириш методологиясини яратишдаги зиддиятларни аниқлаш ҳамда фойдаланишининг долзарб масалалари ҳақида сўз юритилган.*

***Аннотация.** В данной статье рассматривается роль проектных технологий в современных парадигмах образования, содержание педагогического проектирования, актуальные вопросы выя-*



вления и использования противоречий при создании методик проектирования педагогических объектов.

**Annotation.** This article discusses the role of design technologies in modern paradigms of education, the content of pedagogical design, topical issues of identifying and using contradictions when creating methods for designing pedagogical objects.

**Калим сўзлар:** парадигма, траектория, миллий лойиҳа, касбий, умумий касбий тушунчалар, иқтидорларни шакллантириши.

**Ключевые слова:** парадигма, траектория, национальный проект, профессионал, общепрофессиональные понятия, формирование таланта.

**Key words:** paradigm, trajectory, national project, professional, general professional concepts, talent formation.

Замонавий ижтимоий-сиёсий ва иқтисодий шароитларда компетентлик сифатлари узлуксиз таълим шароитларида шакллантирилиши ва таълим хизматлари бозорида тўла таъминланган бўлиши лозим бўлган малакали мутахассисларга бўлган эҳтиёж биринчи ўринга чиқмоқда. Бироқ ўрта махсус ва олий касбий таълимни ташкил қилишда таълим сиёсатини совет давридаги давлат бошқаруви амалиётидан қолган анъанавий ёндашувлар ҳали-ҳануз сақланиб қолмоқда. Бу ҳолат замонавий технологик жамиятнинг талабларига жавоб берадиган мутахассисни шакллантириш жараёнига компетентликка асосланган ёндашувни қўллашга тўсқинлик қилади. Бунинг натижасида олий касбий таълим муассасалари битирувчиларига ўзларини ўраб турган социумнинг шароитларига мослашиш ва ўз хизмат лавозим пиллапояларида илгари боришда қийинчилик туғдиради.

Лойиҳа технологияси ўтган асрнинг 20-йилларида АҚШда пайдо бўлиб, унга инсонпарварлик педагогикасининг асосий қирраларидан бири сифатида қарала бошланди.<sup>1</sup> Уни илк бор лойиҳа методи ёки муаммоли метод сифатида таълим жараёнига татбиқ қилишди. Мазкур технологиянинг асосий ғоялари америкалик педагог олим Жон Дьюи томонидан ишлаб чиқилган.<sup>2</sup>

Олимларнинг фикрича, лойиҳа технологияси таҳсил олувчиларнинг шахсий қизиқишларини инобатга олган ҳолда, таълим жараёнига татбиқ қилиниши ва таълим субъектларининг ўқув жараёнидаги фаолиятини мақсадли йўналтиришга мўлжалланиши лозим эди. Ўқув жараёнидаги дидактик парадигма реал ҳаётдан олинган вазиятли муаммо бўлиши ва ушбу муаммонинг ечими жамоавий тарзда ёки кичик гуруҳларда фан ютуқларидан фойдаланиб, мустақил топилиши, муайян натижани қўлга киритишга хизмат қилиши лозим. Бунда муаммо ва унинг ечими яхлит ҳолатда лойиҳалаш фаолиятдан иборат бўлиши зарур.

Лойиҳа технологиясидан фойдаланишга ўргатиш таҳсил олувчилар эгаллаётган билимларни ўзлари қидириб топишлари, мустақил ўрганиб, таҳлил қилишларига, ҳатто хулосаларни ҳам ўзлари келтириб чиқаришларига қаратилган. Ўқитувчи бу жараёнда шахс ва жамоанинг ривожланиши, шаклланиши, билим олиши ва тарбияланишига шароит яратади, шу билан бир қаторда, бошқарувчилик, йўналтирувчилик вазифасини бажаради. Бинобарин, таълим муассасаларининг ўқув-тарбиявий жараёнида лойиҳа технологиясини такомиллаштиришга алоҳида эътибор берилётгани долзарблик касб этиб, таълим жараёнига тизимли фаолият ёндашувини кенг жорий этиш имкониятини кенгайтиради.

Педагогик лойиҳалаш–талабалар ва педагогнинг бўлажак фаолиятининг асосий қисмларини дастлабки фикран, мантиқий ишлаб чиқилишидир. Педагогикага лойиҳалаш атамаси техник билимлардан кириб келди. Техникадаги лойиҳалаш, кейинчалик, ҳақиқатда рўёбга чиқариш учун қилинадиган ишларнинг илгарилаб кетилган чамалашни англатар эди. Педагогик билимларнинг ортиши, тарбия методлари, воситалари ва шакллари кўпайиши, тарбиявий муносабатларга таъсир этадиган омилларнинг кенгайиб бориши педагогик фаолиятнинг тобора мураккаб касбга айланиб боришига олиб келди. Педагогнинг бу билимларни эгаллаб олиши, айниқса, ундан фойдаланиши тобора қийинлашиб бормоқда. Шунинг учун ҳам педагогика фани технократик тавсияномаларгина ишлаб чиқишдан қочишга мажбур бўлмоқда.<sup>3</sup>

<sup>1</sup> Юсупова М. Лойиҳа технологиясининг таълим жараёнида қўлланилишининг ижобий томонлари academic research in educational sciences volume, 2, issue, 3, 2021.

<sup>2</sup> [https://ru.wikipedia.org/wiki/Дьюи,\\_Джон](https://ru.wikipedia.org/wiki/Дьюи,_Джон)

<sup>3</sup> <https://elib.buxdu.uz/index.php/pages/referatlar-mustaqil-ish-kurs-ishi/item/14012-keys-texnologiyasi-va-loyiha-metodidan-foydalanish-mahorati>

Якуний натижа ўқитиш жараёни самарадорлигининг кўрсаткичи бўлган маҳсулдор таълим технологияларининг ҳукмронлиги шароитларида педагогик объектларни лойиҳалаштиришнинг методологик асослари биринчи ўринга чиқади. Педагогика фани таълимнинг гуманистик қадриятлари ва ўқитиш жараёнига рационалистик ёндашув орасидаги парадигмал танлов ҳолатида бўлганлиги сабабли, у ёки бошқа назарияларнинг ўринлилигини экспериментал тарзда текширишни амалга ошириш имконини берувчи лойиҳа технологиялари алоҳида аҳамият касб этади.

Мутахассиснинг касбий компетентлигининг гуманистик моҳиятини ҳар томонлама таҳлил қилгандан сўнг, узлуксиз касбий таълим муассасалари битирувчиларида ушбу конструктнинг қафолатланган даражасига эришишга бўлган рационалистик ёндашув ҳақида гапириш мумкин. Демак, педагогикада гуманистик парадигманинг методологик асосларидан воз кечишга йўл қўймаслик лозим.

Замонавий шароитларда маҳсулдор таълим технологияларига талаб мавжудли муносабати билан, ўқитиш жараёнини ташкил қилишга технологик ёндашув ва замонавий педагогика орасида яққол ифодаланган ўхшашлик мавжудлиги туфайли, педагогик фанларга хос назарий ёндашувларни педагогик билиш соҳасига тўғри қўллаш мутахассиснинг касбий компетентлигининг зарур даражасига қафолатли тарзда эришиш имконини беради. Педагогик объектларни лойиҳалаштиришнинг асосига ўқув дастурини ишлаб чиқиш тартиб тамойилига ва мутахассиснинг касбий шаклланиши траекториясини шакллантиришга ҳамда ўқитишнинг методик тизимини яратишга технологик характер касб этишига имкон берувчи педагогик назариянинг кластер методи қўйилиши мумкин.<sup>1</sup>

Маҳсулдор педагогик технология давлат таълим стандартига квалиметрик эталон сифатида қаратилган бўлиши зарур. Шу муносабат билан, педагогик объектларни лойиҳалаштириш методологиясини яратишда қуйидагилар орасидаги яққол зиддиятларни ҳисобга олиш зарур:

– давлат таълим стандартлари талаблари ва ўқитиш жараёнининг мавжуд дастурий-методик таъминоти орасида;

– давлат таълим стандарти шароитларида фанни ўқитишнинг самарали ўқув дастурини ишлаб чиқиш ва дастурий материални баён қилиш методикаси ҳақидаги анъанавий тасаввурлар орасида;

– сифат жиҳатдан янги ўқув қўлланмаларига бўлган эҳтиёж ва уларга яққол мос келмайдиган ўқитиш тизими методикаси орасида.

Ушбу зиддиятларни педагогик тадқиқотларда таҳсил олувчиларнинг дастурий материални ўзлаштиришларининг мақсадга мувофиқлигига ва уни келгусидаги касбий фаолиятда амалий қўллаш имкониятига қаратилган рационалистик парадигмага таянган ҳолда ечиш мумкин. Бунда, ўқитиш жараёнига компетентликка асосланган ёндашувга қаратилган маданиятшунослик туридаги шахсга қаратилган таълим концепциясининг алоҳида ролини ёддан чиқармаслик лозим. Педагогик объектларни лойиҳалаштириш методикасини қаратилиши лозим бўлган устувор масалаларга келсак, лойиҳалаштириш фаолиятининг технологик табиати иккинчи даражали роль ўйнайди.

Ўқув жараёнига таъсир кўрсатадиган аҳамиятли омилларни аниқласак. Бунда, ҳар қандай маҳсулдор таълим технологиясининг асосий вазифаси қўйилган мақсад ва якуний назорат натижаларининг бир-бирига мос келиши ҳисобланади. Шундай қилиб, таъсир кўрсатувчи аҳамиятли омиллар сифатида қуйидагиларни кўриб чиқамиз:

1. Билимларнинг ушбу соҳасида мутахассис касбий малакасининг асосий таркибий қисмларини белгилайдиган давлат таълим стандарти талаблари. Бунда ҳар қандай ўқув дастури ушбу талабларга таянган ва оптимал режимда амалга ошириши зарур.

2. Ўқув жараёнининг тахминий ўқув дастурида мавжуд ва ўқитувчига давлат таълим стандартининг талабларига тўла мос равишда ўз иш дастурини ишлаб чиқиш имконини берувчи қисқа тасвири.

3. Давлат таълим стандартининг талабларини у ёки бошқа даражада акс эттирадиган ва ўқув жараёнининг асосий мақсадини амалга оширишга ёрдам берадиган ўқув қўлланмаси.

4. Ўқув ахборотни ўзлаштириш жараёнини оптималлаштириш ва таҳсил олувчиларнинг ютуқлари даражаларини мониторинг қилишни амалга ошириш имконини берувчи дидактик таъминот.

5. Касбий компетентликнинг зарур даражасига эришиш жараёнида таҳсил олувчиларнинг таъ-

---

<sup>1</sup> Ин А. Компетентностный подход к проектированию системы управления качеством профессиональной подготовки будущего учителя. Автореф. дисс. ... д-ра пед. наук, М., 2006.

лим траекториясини шакллантириш таомилининг хусусиятлари. Таълим жараёнининг ўқитувчидан юқори касбий малака талаб қиладиган шахсга йўналтирилганлиги.

6. Ўқитувчининг ўз методик тизимини шакллантира олиш қобилиятида ифодаланадиган касбий малакаси.

Ўқитиш жараёнининг самарадорлигига таъсир қилувчи омилларни жуфт-жуфт қилиб ўрганишда уларни бирлаштирувчи кўрсаткичларни аниқлаш мумкин. Давлат таълим стандартлари билан боғлиқ бўлган дастлабки икки омилни фақат ўқув дастурини лойиҳадаштириш асосида бирлаштириш мумкин. Ўз ичига ўқув қўлланмаси ва зарур дидактик таъминотни олган сифатли ўқув-методик тўплам таъсир кўрсатишининг учинчи ва тўртинчи омилларини бирлаштириш имконини беради. Битирувчининг касбий компетентлигини ўқитувчининг юқори даражадаги касбий малака-сисиз таъминлашнинг имкони йўқлиги сабабли, ўқитишнинг методик тизими ҳам омилларнинг охириги жуфтлигини бирлаштирувчи кўрсаткич ҳисобланади. Санаб ўтилган таъсир кўрсатиш омилларини таҳлил қилишнинг бошқа эҳтимолий вариантлари ҳам ўз ичига ўқув дастурини, мутахассиснинг касбий шаклланиш траекториясини ва ўқитишнинг методик тизимини олган педагогик объектларни такомиллаштириш заруратига ишора қилади.

Бунда, методик тизимни таълим тизимлари иерархиясидаги маҳсулдор категория сифатида қараш лозим.<sup>1</sup> Таълим тизимида мавжуд категориялар иерархияси деганда биз биринчи навбатда ўз таркибида таълим ва тарбиянинг барча тасаввур қилса бўладиган жиҳатларини, таълим жараёнининг технологик таъминотини, сифатли ўқитиш ва тарбиялашни бепуллигини таъминлаш учун тадбирлар, таълим муассасаларини бошқаришнинг ташкилий-бошқарув шакллари такомиллаштириш ва таҳсил олувчиларнинг саломатлигини асрашни ва хавфсизлигини таъминлашни ичига олган барчани қамраб оладиган таълим тизимини тушунамиз. Таълим тизимининг барча санаб ўтилган жиҳатларини алоҳида гуруҳ ёки олий таълим муассасалари доирасида бирлаштиришнинг имкони йўқ, чунки ушбу тизимнинг аҳамиятли элементларининг кўпчилиги, умуман, минтақавий таълим тизимидан ва Ўзбекистон Республикасининг ягона таълим маконидан ажратилган ҳолда амал қилишга қодир эмас. Бу, айниқса, таҳсил олувчилар билан ишлашнинг тарбиявий шаклларига қўшимча таълим ва таълим муассасаларини бошқаришнинг демократик методларини таъминлашга тааллуқли. Айнан шу сабабли таълим тизими фаолиятнинг ушбу специфик соҳасида амал қиладиган барча эҳтимолий тизимларини ўз ичига оладиган барчани қамраб оладиган иерархик категория ролини бажаради.

Алоҳида олинган таълим муассасаси доирасида, албатта, минтақавий таълим тизимини четлаб ўтишнинг имкони бўлмаган алоқадор элементларини ҳисобга олган ҳолда қуриш мумкин бўлган педагогик категория навбатдаги иерархик категория ҳисобланади. Бироқ педагогик тизимнинг ўзаги бўлмиш педагогик жараёни педагогик фаннинг ушбу педагогик муассаса роя қиладиган таомилларига мувофиқ тарзда мухтор равишда қўриш мумкин.<sup>2</sup> Педагогик жамоа инновацион ишларининг самарадорлиги апробациянинг барча зарур босқичларидан ўтиши ва ўзининг асосланганлигини, иш бериш қобилиятини исбот қилиши зарур. Бироқ таълим муассасасининг ўз педагогик тизимига бўлган, шубҳасиз, ҳуқуқини тан олиш лозим.

Ўқитишнинг лойиҳалаштириш фаолияти натижасида ишлаб чиқилган методик тизимни таълим, педагогик, дидактик, методик тизимлари иерархиясида маҳсулдор категория деб қараш керак. Бинобарин, педагогик объектларни такомиллаштиришнинг лойиҳалаштириш технологияларини таълим муассасаси инновацион ижодий фаолиятининг энг муҳим кўрсаткичи сифатида қараш лозим.

**Гилизова Арзигул Маметмиратовна (УрДУ ўқитувчиси)**

## **КАСБИЙ-АМАЛИЙ ЖИСМОНИЙ ТАРБИЯНИНГ ПЕДАГОГИК МАЗМУН-МОҲИЯТИ**

*Аннотация. Ушбу мақолада касбий-амалий жисмоний тарбиянинг педагогик мазмун-моҳияти, касб бўйича муваффақиятли ишлашни таъминловчи имкониятлар, хулқ-атвор меъёрлари-*

<sup>1</sup> Сафонцева Н.Ю. Кластерный метод проектирования учебного процесса. Гуманитарные и социально-экономические науки. 2006, № 3, с. 161 – 164.

<sup>2</sup> Sirojiddinova I.M. Improving the professional training of future engineers based on the cluster approach. Spectrum Journal of Innovation, Reforms and Development Volume 02, May, 2022.

га амал қилиш лаёқати, меҳнат тажрибаси, касбий билим, кўникма, малака ва касбий сифатлар яхлит мажмуа кўринишида маълумотлар келтирилган.

**Аннотация.** В данной статье педагогическим содержанием профессионально-практической физической культуры является комплекс возможностей, умение следовать нормам поведения, опыт работы, профессиональные знания, навыки, квалификация и профессиональные качества, обеспечивающие успешную работу по профессии. представлены в виде.

**Annotation.** In this article, complex information on pedagogical essence professional-practical physical training, the possibilities providing with successful working on a profession, ability to follow standards of conduct, work experience, professional knowledge, skill, qualification and professional qualities is given.

**Калим сўзлар:** касбий сифатлар билим, кўникма, малака, психологик ва жисмоний тайёргарлик.

**Ключевые слова:** профессиональные качества – это знания, умения, компетентность, психологическая и физическая подготовка.

**Key words:** professional qualities are knowledge, skill, competence, psychological and physical preparation.

Дунё микёсида олий таълим муассасалари таҳсил олувчиларининг билим, кўникма, малака эгаллашларини такомиллаштириш, интеллектуал ва жисмоний камолотини ривожлантириш, таълим сифатини ошириш, уни инсонпарварлаштириш, ўқув предметларига соғломлаштирувчи технологияларни жорий этиш, узвийлиги ва узлуксизлиги, ривожлантирувчи ва ижтимоийлаштирувчи мақсадларини таъминлаш, мутахассисларни, шу жумладан, жисмоний тарбия ўқитувчиларининг креативлиги, ижодкорлигини ошириш вазифалари кўйилмоқда.

Мамлакатимизда ўқитувчи таълим ва тарбия жараёнини ташкил қилар экан, уни бошқаради, давлат аҳамиятига молик вазифаларни амалга оширади, давлат мақсадлари асосида янги авлодни жамият учун шакллантиради. Шунга кўра, ўқитувчи ўз фаолиятини янги услубда ташкил қилишга тайёр бўлсагина, ҳали кашф қилинмаган кашфиётларга бой бўлган касбий педагогик жараёни ташкил қилади ҳамда ҳар томонлама баркамол шахс шаклланиши учун зарур педагогик шарт-шароитни яратади. Демак, таълим тизимида сифат ва самарадорликни оширишда илк қадамларидан бири – бу ўқитувчиларни касбий педагогик жараёнга тайёрлигини таъминлаш. Республикаимизда таълим соҳасида фаолият юритаётган жисмоний тарбия ўқитувчиларининг иш услубини такомиллаштиришда оптимал-педагогик усуллар изланмоқда.

Касбий тайёргарлик ўз-ўзидан юзага келмай, балки аниқ мақсадлар асосида режалаштирилган муайян босқичларни қамраб олади. Шахсда касбий тайёргарликнинг шаклланиши, дастлаб, касбга хос тасаввур, тушунчаларни таркиб топганлиги билан белгиланса, кейинчалик, мутахассисликка оид билим, малака ва кўникмаларнинг ўзлаштирилиши, касбий сифатларнинг қарор топиши ҳамда ривожланиши билан изоҳланади. Бу жараёндаги муҳим омиллардан бири ўқитувчиларни тайёрлаш тизимидаги мавжуд ташкилий-педагогик, ўқув-методик ва моддий-техник шароитлар билан белгиланади.

Таълим-тарбия жамиятнинг асосий вазифаларидан бири бўлиб, шахсни мақсадли, тизимли шакллантириш жараёни бўлиб, кекса авлод тажрибаси кейинги авлодга ўтади ва улар онги ва ижобий хулқ-атворини ривожлантиради. Вояга етган авлод жамиятнинг тарихий ҳаётида тўпланган тажриба ва билимларни таълим жараёни орқали ёш авлодга беради. Таълим моддий неъматлар ишлаб чиқаришга қодир ишбилармонларни тайёрлашга қаратилган бўлиши керак. Асосий ишлаб чиқарувчи куч – бу шахс. Шахс тизимли равишда мураккаб муносабатларга аралашади ва жамиятда ўрнатилган ғоялар, сиёсий ва ахлоқий қарашлар, эътиқодлар ва инсон ҳаётининг тартибини ўрганади. Педагогика болани ўқитиш ва тарбиялаш тажрибасини умумлаштиради ва таълим ва ривожланиш учун зарур шарт-шароитларни белгилайди. Ўзбекистон Республикаси Президентининг 2018 йил 21 сентябрдаги “2019–2021 йилларда Ўзбекистон Республикасини инновацион ривожлантириш стратегиясини тасдиқлаш тўғрисида”ги ПФ-5544-сонли фармонида мамлакатнинг халқаро майдондаги рақобатбардошлиги даражасини ва инновацион жихатдан тараққий этганини белгиловчи асосий омил сифатида инсон капиталини ривожлантириш – Стратегиянинг бош мақсади-дир деб алоҳида таъкидланган.<sup>1</sup>

<sup>1</sup> Қонун ҳужжатлари маълумотлари миллий базаси. 22.09.2018 й. 06/18/5544/1951-сон.

Таълим жамиятнинг тарихий ижтимоий-иқтисодий шароитларидан келиб чиқадиган объектив жараёндр. Таълим жараёнида бола ўзининг ривожланиши учун зарур бўлган шароитлардан фойдаланиши керак. Табиий ва ижтимоий муҳит унинг қарашларини ривожлантиради.

Мақсад – бирор нарсага интилиш, уни амалга ошириш. Шу нуқтаи назардан қараганда, тарбиянинг мақсади ёшларни ҳаётга тайёрлаш мақсадида олиб борилаётган тарбиявий ишлар натижаларини эрта баҳорат қилишдир.

Таълимнинг мақсади ва тизими давлатнинг сиёсати ва иқтисодиётига боғлиқ. Таълим ва жамият бир вақтнинг ўзида пайдо бўлди. Таълим ижтимоий ҳодиса бўлиб, усиз ижтимоий ҳаёт ривожлана олмайди. Дастлаб, маҳалла қурилишида катталар болаларни меҳнатга одатлантириш учун маҳалланинг урф-одат ва анъаналарини ўргатишган.

Синфий жамиятда таълим мақсадини белгилаш жамиятнинг энг асосий мақсадига айланди. Қулдорлик ижтимоий тузилишида қуллар, ишлаб чиқариш воситалари (ер, меҳнат қуроллари) қулдорларнинг хусусий мулки эди. Таълим мақсади қул эгасининг манфаатларига бўйсундирилиб, болалар уруш санъатида тарбияланган.

Ҳар бир штатда болаларга таълим ва тарбияни ташкил этишнинг ўзига хос муаммолари ва усуллари кўриб чиқилади. Ўқитувчи қандай инсонни шакллантираётганини аниқ билиши керак. К.Д.Ушинский ўз фаолиятининг аниқ мақсадини кўрмайдиган педагогни қурилиш материалларини бир жойга йиғиб, ундан нима олишни билмайдиган меъморга қиёслади.<sup>1</sup> Педагог ёш авлодга бериладиган билим, ишбилармонлик, малака, тарбиявий туйғуларни билади, режали ва мақсадли тарбиявий ишларни олиб боради. Я.А.Коменский “Таълимнинг мақсад ва вазифалари, унинг аҳамияти, уни амалга ошириш йўллари шахснинг жамиятдаги мавқеига қараб белгиланиши керак”, “Кейинги аср қандай бўлиши айнан шу мақсадда тарбияланган фуқароларга боғлиқ. аср. Дунё ҳикматга тўла”. У бу фикрларни “Оналар мактаби” муқаддимасида ривожлантиради.<sup>2</sup>

Немис ўқитувчиси А.Дистервег педагогик муаммоларни ҳал қилишда синфийлик ва шовинистик сиёсатга қарши курашди ва “Мактабнинг вазифаси инсонпарварлик ва ўз халқини севадиган виждонли фуқароларни тарбиялашдан иборат”,<sup>3</sup> деди. К.Д.Ушинский тарбиясининг мақсади жамиятга фойдали инсонпарвар шахсни тарбиялашдан иборат. У ахлоқий тарбияни ақлий ва меҳнат тарбияси билан чамбарчас боғлиқ, деб ҳисоблайди.<sup>4</sup> П.П.Блонскийнинг тарбиявий мақсади болага бутун инсоният ва миллат маданиятини эгаллаш, шахснинг умуминсоний идеалларини шакллантиришга ёрдам беришдан иборат.<sup>5</sup>

Мамлакатимизда ҳам таълим мақсади ўзига хос тарзда шаклланган. Абу Носир Форобий “Инсонга, биринчи навбатда, таълим эмас, билим бериш керак, бусиз таълим инсониятнинг энг ашаддий душмани, келажакда унинг бутун ҳаётига фалокат келтиради”, деган эди. Ўзбекистон Республикасида халқ таълими ва тарбиясининг асосий мақсади Ўзбекистон суверенитетини қабул қиладиган, уни бутун дунёда тан оладиган, у билан тенг ҳуқуқли муносабатлар ўрнатадиган, бозорга асос соладиган ҳар томонлама баркамол инсонларни тарбиялашдан иборат. Ўзбекистон Республикаси Президентининг 2017 йил 3 июндаги ПҚ-3031-сонли “Жисмоний тарбия ва оммавий спортни яна-да ривожлантириш чора-тадбирлари тўғрисида”ги қарорида “Мамлакатимизнинг барча ҳудудларида оммавий спортнинг инсон ва оила ҳаётидаги муҳим аҳамияти, унинг жисмоний ва маънавий соғломликнинг асоси эканини тарғиб-ташвиқ қилиш, ҳаётга катта умид билан кириб келаётган ёшларни зарарли одатлардан асраш, уларга ўз қобилиятлари ва истеъдодларини рўёбга чиқаришлари учун зарур шарт-шароитлар яратиш, улар орасидан иқтидорли спортчиларни саралаб олиш ҳамда мақсадли тайёрлаш тизимини такомиллаштириш борасида муҳим ва долзарб вазифалар турганлиги” таъкидланган.<sup>6</sup>

Ақлий тарбия ўқувчиларнинг фикрлаш қобилиятини, дунёга илмий муносабатини шакллантириш, илмий таълим тизимини эгаллашдир. Интеллектуал таълимнинг асосий вазифалари: ўқувчиларни табиат ва жамият ҳақидаги илмий билимлар билан қуроллантириш; фикрлаш қобилияти-

<sup>1</sup>Капустина В.Ю. Историография идей педагогической антропологии в творчестве К.Д.Ушинского. Диссертация ... кандидата педагогических наук, Москва, 2019, с. 340.

<sup>2</sup>Марчукова С.М. Развитие идеи пансофийности в педагогических трудах Я.А. Коменского. Диссертация ... доктора педагогических наук, Санкт-Петербург, 2014, с. 388.

<sup>3</sup>Дистервег А. Избранные педагогические сочинения. М., учпедгиз, 1956, с. 374.

<sup>4</sup>Ушинский К.Д. Всякой вещи свое место. Книжки для детей и юношества Дарь. 2020, с. 320.

<sup>5</sup>Блонский П.П. Память и мышление. Серия: из наследия мировой психологии. Изд.3, М., 2018, с. 208.

<sup>6</sup>Ўзбекистон Республикаси қонун ҳужжатлари тўплами. 2017, 23-сон, 455-модда, 37-сон, 982-модда.

ни (мавҳум, фикрлаш оператсиялари, таҳлил, синтез, таққослаш, жамлаш, фарклаш ва бошқалар) такомиллаштириш, когнитив фаолиятни (иш, кўникма, мониторинг, қайд этиш, ўз-ўзини назорат қилиш ва бошқалар) ривожлантириш, илмий муносабатни шакллантириш.

Ахлоқий тарбиянинг вазифалари: инсонпарварлик, ҳалоллик, мардлик, бағрикенгликни шакллантириш; одамларга муҳаббат, ҳурмат ва хайрия туйғуларини ривожлантириш; талабаларни ўз вазифаларига ва бошқаларнинг манфаатларига жиддий ёндашишга ўргатиш; она-Ватанни севишга, халқлар дўстлигини ҳурмат қилишга тарбиялаш;

Меҳнат таълимининг асосий вазифалари:

◆ талабаларга ишбилармонлик ва меҳнат кўникмаларини ўргатиш;

◆ ўқувчиларни халқ хўжалигининг асосий тармоқлари, меҳнат турлари билан таништириш ва уларни касб танлашга тарбиялаш;

◆ илғор меҳнат анъаналарига ўргатиш.

Естетик тарбиянинг вазифалари:

◆ болаларнинг ҳис-туйғулари ва дидларини ривожлантириш, тасвирий санъат (рангтасвир, графика, ҳайкалтарошлик) бадиий ижод (бадиий адабиёт, мусиқа, театр, кино) орқали гўзаллик ҳақидаги тушунчаларни шакллантириш;

◆ эстетик воситалардан фойдаланишни ўрганиш;

◆ гўзалликка ҳисса кўшиш учун таълим.

Жисмоний тарбиянинг вазифалари: ўқувчилар танасини ривожлантириш; ёшларни меҳнатга, Ватан ҳимоясига, чидамликка, мардликка, эпчилликка, тadbиркорликка тарбиялаш.

Жисмоний тарбия деганда инсоннинг ўз танасини ва бу йўналишдаги иш тартибини ривожлантириш ва ўзгартириш хизмати сифатида тушуниш мумкин. Ёки буни қуйидагича изоҳлаш мумкин: тегишли ташкилотлар томонидан берилган топшириқ ёки иш юки ҳисоботида берилган талабларнинг одамлар томонидан бажарилиши. Масалан, давлат дастурида кўрсатилган “Жисмоний тайёргарлик” тўғракига қатнашиш.

Жисмоний маданият маданиятнинг бир қисмидир. “Жисмоний маданият инсоннинг жисмоний кучини, тузилишини ва машқлар мажмуасини ўзгартиришга қаратилган жараён сифатида таърифланиши мумкин. Бу одамларнинг тана ҳаракатларини яхшилашга қаратилган моддий ва маънавий бойликлар мажмуасидир. Мактабдаги жисмоний маданият эса моддий ва маънавий йўналиш уйғунлиги сифатида жамият ёрдамида болаларнинг жисмоний тайёргарлигини чархлайдиган фандир. Болаларнинг жисмоний тарбиясига алоҳида эътибор қаратишга нафақат мактаб ўқитувчи ва мураббийлари, балки жамият ҳам саъй-ҳаракат қилиши керак. “Жисмоний маданият, аввало, жамият ижтимоий ҳаёти билан боғлиқ бўлиб, шахсда баркамоллик туйғуси билан боғлиқ бўлиб, у шахсни тарбиялайди, ривожлантиради, жамият узвийлигини тامينлашда шахсда маълум устувор соҳаларда соғлом муҳитни ривожлантиради”.

Жисмоний тарбия педагогик нуқтаи назардан, жисмоний маданиятнинг асосий тармоғи эканлиги юқорида айтиб ўтилди. Педагогикада шахснинг сиёсий ва ижтимоий ҳуқуқи жамият эстетикаси учун масъул бўлган имкониятларни ривожлантиришга қаратилган мақсадли таълим деб аталади. Жисмоний тарбия инсоннинг физиологик ривожланишини шакллантирувчи педагогик тизимдир. Бундан ташқари, у ушбу соҳадаги касбий йўналишни белгилайди, билимларнинг асосини ташкил қилади. Жисмоний тарбиянинг турли даража ва типдаги муаммоларини ижодий ҳал этиш, янгиликлардан хабардор бўлиш, ўзининг педагогик ижодий базасини яратиш муҳим аҳамиятга эга.

Жисмоний тарбия тизими қандай бўлишидан қатъий назар, у жамиятда ўзига хос тарзда ривожланади, шунинг учун ҳам ҳар бир жамиятнинг ўзига хос жисмоний тарбия тизими мавжуд. Масалан, биринчи ижтимоий даврда илгари сурилган мақсад кундалик ризқ топиш, яшаш учун қулай жой топиш, ўз ирқининг фаровонлигини ёки ўз ирқи каби бошқа қабилаларни ўзига бўйсундириш ва бошқа қабилаларни ҳам ўз ичига олишдир. Уларнинг сафлари ва кул эгалари давридаги мақсад бундан ҳам кўпроқ, кўпинча, бегона юртларни босиб олишдир, шунинг учун ўз эрларини ҳимоя қилиш учун ана шу нарсалар натижасида ўша давр табиблари, файласуфлари, табиблари каби дунёқарashi кенг одамлар инсон танасининг қонуниятларидан беҳабар бўлгани учун жисмоний машқларнинг ҳаракат механизмининг ўзига хос хусусиятларини етказа олмадилар. Шунинг учун ҳам феодал даврда жисмоний тарбия тизими қандай ривожланганлигини тарихдан биламиз.

Жисмоний тарбиянинг умумий тизими биргаликда ижтимоий ташкилотни ташкил этувчи аҳолининг барча ижтимоий гуруҳларини ҳар томонлама жисмоний тайёргарлигини оширишга қаратилган. Болалар жисмоний тарбияси тизими эса ижтимоий ташкилот сифатида барча ёшдаги бо-

лаларнинг ҳар томонлама жисмоний фаоллигини оширишга қаратилган. Бу педагогик фикрлаш тизимини ривожлантириш ва жисмоний тарбия мутахассиси назарияси ва методикасини ўз соҳаси бўйича ишлаб чиқишнинг асосий шарти бўлиб, бу соҳада билимлар базаси тизимини яратади.

Жисмоний тарбия ўқитувчиси олий ўқув юртлири талабалари ва турли ўқув юртлири талабалари билан спорт-оммавий ва жисмоний тарбия-соғломлаштириш ишларини олиб боради. Болаларга тоғора ва қўш устунда машқ бажариш, арқонга кўтарилиш, цилиндрни тортиб олиш ва ағдариш усуллари ўргатилади, турли спорт ўйинлари қоидалари тушунтирилади. Жисмоний тарбия ўқитувчиси машғулотлар хавфсизлигини ва санитария-гигиена меъёрларига риоя этилишини таъминлайди, оммавий спорт ва дам олиш тадбирларини ўтказиши, стандартларни тақдим этишни ташкил қилади, мусобақаларда иштирок этиш учун жамоаларни тузади ва тайёрлайди, умумий жисмоний тарбия гуруҳларида тарбиявий ишларни олиб боради.

Жисмоний тарбия ўқитувчиси соғлом бўлиши ва ўзини формада сақлаш учун доимо соғлиғига эътибор қаратиши керак. Интеллектуал, эстетик, ифодали, ташкилий, айниқса, коммуникатив қобилиятларга эга бўлиши керак. Жисмоний тарбия ўқитувчисининг ўзига хос фазилатлари: диққатлилиқ, чидамлилиқ, сабр-тоқат, ҳазил туйғуси, меҳрибонлиқ, ташкилотчилиқ, неқбинлиқ, мустақиллиқ, масъулият, хушмуомалалиқ, ҳамдардликка тайёрлиқ. Ўқувчиларнинг қайфиятини тушуна олиш, уларнинг индивидуал ва ёш қобилиятларини ўргана олиш ва уларни ҳисобга олиш муҳимдир.

Жисмоний тарбия ўқитувчиси яхши жисмоний тайёргарлиги, юқори кучга чидамлилиги ва соғлом бўлиши керак. Шунингдек, дарслар, спорт машғулотлари, мусобақалар, туристик саёҳатлар ва бошқалар. Спорт ўйинлари давомида у алоҳида ўқувчилар, гуруҳлар, ўқувчилар жамоалари билан педагогик жиҳатдан мос муносабатни ўрнатиши, қулай микроиқлимни яратиши, ўқувчиларни ўзига жалб қилиши керак.

Ёш мутахассис, асосан, педагогик фаолият билан боғлиқ қийинчилиқларга дуч келиши мумкин, шу жумладан, биринчи навбатда, дарсинг тузилишини ташкил этиш ва ўқув, тарбия ва реабилитация вазифаларини малакали шакллантириш. Бу мутахассислик нафақат жисмоний тарбия, балки спорт (чанғи пойгаси, енгил атлетика, спорт ўйинлари)да ҳам инноватсион жараёнларни ўзлаштириш ва ривожлантириш кўникмаларини эгаллашга қаратилган.

Жисмоний тарбия ўқитувчиси касбининг вакиллари меҳнат бозорида катта талабга эга. Олий ўқув юртлирида бу соҳада кўплаб мутахассислар тайёрланаётганига қарамай, бугунги кунда малакали жисмоний тарбия ўқитувчиларига эҳтиёж сезилмоқда.

Шу ўринда, тадқиқот мавзуимизнинг ўзагини ташкил этган касбий-амалий жисмоний тарбия масаласига тўхталиб ўтсак. Бизга маълумки, касбий-амалий жисмоний тарбия жисмоний тарбиянинг алоҳида соҳаси бўлиб, у маълум бир касб учун зарур бўлган шахсий фазилатлар ва хусусиятларни энг яхши тарзда шакллантириш ва такомиллаштиришни таъминлайди. Касбий қўлланиладиган жисмоний тарбиянинг мақсад ва вазифалари, биринчи навбатда, касб томонидан қўйилган талабларга боғлиқ. Касбий-амалий жисмоний тарбиянинг махсус вазифалари танланган касб учун зарур бўлган жисмоний қобилиятларни ривожлантириш, ушбу касб учун зарур бўлган ҳаракат қобилиятлари ва қобилиятларини такомиллаштириш, ушбу касбда талаб қилинадиган шахснинг ахлоқий ва иродавий фазилатларини тарбиялашдан иборат.

Касбий-амалий жисмоний тарбия қуйидаги вазифаларни ҳал қилиш учун мўлжалланган: Талабаларга танлаган касби, меҳнат фаолияти ва юқори самарали меҳнатини муваффақиятли яқунлаши учун зарур бўлган жисмоний сифатлар ҳақида амалий билимларни ўргатиш.

Талабаларда ўз мутахассислиги бўйича иш самарадорлигини оширишга ёрдам берадиган воқеа кўникмаларини шакллантириш. Уларни кундалиқ ҳаётда ҳам, касбий фаолиятда ҳам фойдали бўлган жисмоний ва ақлий фазилатларга ўргатиш. Мутахассисликни жадал тайёрлашга, танлаган касбини яхшироқ ривожлантиришга ҳисса қўшиш.

Касбий-амалий жисмоний тарбияни ўрганаётган мутахассислар тайёрланмаган одамга қараганда камроқ чарчайдилар ва белгиланган вақтда кўпроқ ишни бажарадилар. Касбий-амалий жисмоний тарбия воситалари жисмоний тарбия воситалари бўлиб, улар аниқ вазифалар билан боғлиқ ҳолда танланади ва ташкил этилади. Талабаларнинг касбий амалий жисмоний тайёргарлигини 4 гуруҳга бўлиш мумкин: Амалий жисмоний машқлар. Амалий спорт турлари. Табиий муҳитнинг шифобахш таъсири, гигиена омиллари.

Касбий-амалий жисмоний тарбиянинг асосий воситалари жисмоний машқлардир. Улар тананинг умумий ривожланиши учун тегишли бўлган ва келажакдаги мутахассиснинг ишида қўл-

ланиладиган турли хил умумий ва махсус машқларни бирлаштиради. Талабаларнинг касбий-амалий жисмоний тайёргарлигининг жисмоний машқлари куч, реакция тезлиги, чидамлилиқ, мослашувчанлик, эпчиллик ва концентрация каби зарур жисмоний сифатларни ривожлантириш учун зарурдир. олий ўқув юртларида таълим тизими талабаларни тайёрлаш.

Бўлажак жисмоний тарбия ўқитувчисини касбий фаолиятга тайёрлаш қуйидагича кечади: мўлжалланган янгиликни ялпи ва унинг алоҳида босқичлари муваффақиятини башорат қилиш; янгиликни бошқа инноватсиялар билан қиёслаш, улардан самарадорини танлаб олиш, уларнинг энг аҳамиятли ва аниқлик даражасини аниқлаш; янгиликни татбиқ этишининг муваффақиятлилиқ даражасини текшириш. Ўқитувчиларнинг касбий фаолиятга тайёргарлиги уч босқичда амалга оширилади: Янгиликни педагогик фаолиятда қўллашдан олдинги даврдаги ўқитувчи фаолиятини таҳлил қилиш. Касбий фаолиятнинг фаол шаклланиш даврини таҳлил қилиш. Педагогик жараёнга янгилик киритилиб бўлгандан кейинги даврдаги фаолиятни таҳлил қилиш. Касбий тайёргарликни шакллантириш ўзига хос мураккаб ва тизимли жараён ҳисобланиб, бунда:

– шахснинг мавжуд касбий тасавурлари тизими, касбий йўналганлиги;

– шахснинг жисмоний, психологик ва маънавий тайёргарлик даражасининг касбий фаолият талаблари билан муносиблиги;

– касбий билим, малака ва кўникмаларнинг ўзлаштирилиши;

– шахсдаги зарурий касбий сифатларнинг қарор топганлиги муҳим омиллардан саналади.

Шу нуқтаи назардан келиб чиқиб, тадқиқот доирасида касбий тайёргарлик тушунчасига нисбатан қуйидагича таъриф берилди:

◆ касбий тайёргарлик – махсус назарий билим, амалий кўникма ва малакалар, шунингдек, маънавий-ахлоқий сифатларни ўзлаштириш асосида шахснинг касбий фаолиятни олиб боришга нисбатан физиологик, психологик ва жисмоний тайёргарлик даражасидир. Касбий тайёргарлик негизида муайян касб бўйича муваффақиятли ишлашни таъминловчи имкониятлар, хулқ-атвор меъёрларига амал қилиш лаёқати, меҳнат тажрибаси, касбий билим, кўникма, малака ва касбий сифатлар яхлит мажмуа кўринишида намоён бўлади.

**Muminova Dilafro'z Akbaraliyevna (Namangan davlat universiteti Boshlang'ich ta'limda aniq va tabiiy fanlarni o'qitish metodikasi kafedrasini mudiri, pedagogika fanlari bo'yicha falsafa doktori (PhD), dotsent; [dilbarxon2008@mail.ru](mailto:dilbarxon2008@mail.ru))**

## **KITOBXONLIK KO'NIKMALARINI RIVOJLANTIRISHNING INNOVATSION TEKNOLOGIYALARI**

***Annotatsiya.** Mazkur maqolada boshlang'ich sinf o'quvchilarida kitobga muhabbat uyg'otish, kitobxonlik ko'nikmalarini rivojlantirish, mutolaa madaniyati, to'g'ri o'qish qoidalari, badiiy adabiyotga bo'lgan qiziqishlarini oshirishga doir pedagogik-psixologik ma'lumotlar keltirilgan.*

***Аннотация.** В данной статье рассматриваются педагогическо-психологические аспекты правильного чтения, чувства любви к художественной литературе и книге в начальных классах, а также предусмотрена читательская культура правильного чтения.*

***Annotation.** This article presents pedagogical and psychological information on instilling love for books, developing reading skills, reading culture, correct reading rules, and increasing interest in fiction among elementary school students.*

***Kalit so'zlar:** boshlang'ich sinf, kitob, o'quvchilar, shaxs, kitobxonlik, ko'nikma, mutolaa, nutq, badiiy adabiyot, ta'lim, savodxonlik, o'qish, texnologiya, mutolaa madaniyati.*

***Ключевые слова:** начальный класс, книга, ученики, книголюб, умение, навыки, художественная литература, образование, грамотность, чтение, технология, культура чтения.*

***Key words:** elementary school, book, students, person, reading, skill, reading, discourse, fiction, education, literacy, reading, technology, reading culture.*

Har qanday pedagogik tadqiqot ta'limiy yoki ma'naviy-ma'rifiy jarayonni muayyan darajada takomillashtirishga xizmat qiladi. Bunda yangi yondashuvlarni qaror toptirish, ilg'or metodlarni asoslash, zamonaviy vositalardan samarali foydalanish imkoniyatlarini o'rganish, texnologiyalarni yaratish, amaliy-metodik tavsiyalarni ishlab chiqish kabi xatti-harakatlar takomillashuv jarayonini xarakterlaydi.

Shundan kelib chiqqan holda, shakllantiruvchi tajriba davrida o'qituvchi (kutubxonachi)lar, otonalar uchun boshlang'ich sinf o'quvchilarida kitobxonlik ko'nikmalarini samarali rivojlantirishga oid bir qator amaliy-metodik tavsiyalar ishlab chiqildi. Ular quyidagilardir:



1. Boshlang'ich sinflarning barchasida haftaning ikki kunida yarim soatdan "Mutolaa soati"ni tashkil etish.

2. "Mutolaa soati"ning haftaning aniq kunlarida tashkil etilishini qat'iy belgilash.

3. Boshlang'ich sinflarda tashkil etiladigan "Mutolaa soati" uchun qiziqarli badiiy asarlarni tanlash, ta'lim muassasasining pedagogik kengashida muhokama qilish orqali ma'lumotlar bazasini shakllantirish (bunda ta'lim muassasasining axborot-kutubxona markazi, sinflarda tashkil etilgan "Sinf kutubxonasi" fondlarining imkoniyati inobatga olinadi).

O'rta va yuqori yuqori sinf o'quvchilarini volontyor sifatida "Mutolaa soati"ni tashkil etishga jalb qilinishi natijasida:

1) ijtimoiy-foydali ish (mehnat)ning ahamiyatini to'g'ri baholaydi;

2) ijtimoiy, muloqot (kommunikativ), amaliy va o'z-o'zini baholash ko'nikma-malakalariga ega bo'ladi;

3) o'zining atrofdagilarga kerakligini anglaydi;

4) maktab jamoasidagi o'rnini ijobiy baholaydi;

5) o'ziga, o'z kuchiga bo'lgan ishonchi ortadi;

6) o'zini hurmat qila boshlaydi;

7) hayotga muhabbati, yashashga bo'lgan ishtiyoqi ortadi;

8) mehnatsevarlik xislatiga ega bo'ladi.

Boshlang'ich sinf o'quvchilarida kitobxonlik ko'nikmalarini shakllantirishda quyidagi usullardan foydalanish kutilgan natijalarni qo'lga kiritishga yordam beradi: "Kitobxonlik kundaligi"ni yuritish; bosma shakldagi "O'qish daftari"dan foydalanish; tanlab olingan asarlarga shaxsan muqova tayyorlash; "Kichkintoylar uchun kitobchalar"ni yaratish; badiiy kecha, viktorina va sahna tomoshalarini tashkil etish va h.k. Tadqiqot jarayonida boshlang'ich sinf o'quvchilarida kitobxonlik ko'nikmalarini rivojlantirishda samarali bo'lgan bir qator texnologiyalar takomillashtirildi. Quyida ular to'g'risida batafsil so'z yuritiladi.

"Savollarga asoslangan ertaklar" texnologiyasi. Ushbu metodika ham boshlang'ich sinf o'quvchilarida kitob o'qishga bo'lgan ijobiy munosabatni shakllantirish, kitobxonlik ko'nikmalarini rivojlantirishga xizmat qiladi. Texnologiya o'quvchilarning kitob o'qishga bo'lgan munosabati qanday mazmunga egaligi (ijobiy yoki salbiy ekanligi)ni aniqlash maqsadida qo'llaniladi. Shuningdek, metodika asosida tashkil etiladigan sinov ishlari respondent-o'quvchilar bilan alohida-alohida olib borildi. O'qituvchi (kutubxonachi yoki ko'ngilli) har bir o'quvchiga "Men hozir uchta ertak o'qiyman. Sen ularni diqqat bilan tinglaysan. So'ngra men o'qilgan ertaklar asosida senga savollar beraman. Sen esa ularga javob qaytarsan", deydi.

Tajriba-sinov ishlari jarayonida respondent-o'quvchilarning e'tiboriga quyidagi ertaklar havola etildi:

Tulkining jazosi (o'zbek xalq ertagi).

Kunlarning birida bir gala tovuq tulkining ustidan ayiqqa arz qilib boribdi.

– Taqsir, tulkining dastidan kun ko'rolmayapmiz. U hech kimdan tap tormaydi. Hatto sizning ham yuz xotiringizni qilib, bir og'iz so'ramay, tovuqlarni qirgani-qirgan.

– Voy, yaramas-ey, – debdi ayiq g'azablanib. – Men u muttahaarning ta'zirini beraman.

U darrov tulkini chaqirtirib kelibdi.

– Men sizning biqiningiz yerga botmasin deb paryostiq qilish tashvishi bilan yurgan edim, – debdi tulki va qo'ltig'idagi yostiqni darrov ayiqning yonboshiga qo'yibdi. – Bu miyasi yo'q tovuqlar sizning g'amingizda yurganimni bilmay, ustimdan arz qilishibdi.

Ayiq yostiqqa suyanib, tovuqlarga o'shqiribdi:

– Qani, ko'zimdan yo'qolinglar! Ikkinchi bunaqa bema'ni gap bilan miyamni qotirmanglar!

Shu kuni kechasi yana ikki tovuqning sho'ri quribdi. Tovuqlar endi bo'rining oldiga arzga borishibdi.

– Tulkining dastidan aziyat chekayapmiz. Yordam bering, – deyishibdi ular. Bo'ri shu zahoti tulkinini toptirib kelibdi.

– Bo'ri janoblari, men tuni bilan mijja qoqmay, sizga paryostiq tayyorladim, – tulki bo'rining yonboshiga yostiq qo'yibdi. – Bu nodonlar sizning g'amingizda yurganimni bilmay, ustimdan arz qilishibdi.

Bo'ri tovuqlarni tiriktirib quvibdi. "Tulki o'z ishini bilib qiladi", deb urishibdi.

Shu kuni kechasi uch tovuqning sho'ri quribdi. Ertasiga tovuqlar tozi itga arzga borishibdi. Tulki unga ham paryostiq olib boribdi. Biroq tozi it yostiqqa qarab ham qo'yabdi.

– Bu shum tulkinging sho‘rini quritinglar! – degan ekan, itlar tulkini rosa talashibdi. – Uni cho‘lga quvinglar! Bo‘lmasa, u tovuqlarni qiyratib, patidan paryostiq tayyorlab, ishini bitirib yuraveradi.

Shu-shu tulki cho‘lga badarg‘a qilinibdi. Adolatli tozi itdan qo‘rqib, haligacha u bor joyga yaqin yo‘lmas ekan.

Savollar:

1. Tovuqlar tulkinging ustidan, eng avval, qanday hayvonga shikoyat qildi?
2. Tulki ayiqqa nima deb javob berdi?
3. Tovuqlar ikkinchi marta qaysi hayvonning oldiga borib, tulkinging ustidan shikoyat qildi?
4. Tulki bo‘rining oldida o‘zini nima deb oqladi?
5. Tovuqlar tulkinging harakatlaridan shikoyat qilish uchun eng so‘ngida qanday hayvonning oldiga bordi?

6. It tovuqlarning arzini tingladimi?

7. Tulki qanday jazolandi?

8. Sen nima deb o‘ylaysan, tulki nima uchun jazolandi? Boshlang‘ich sinf o‘quvchilarining kitobxonlik ko‘nikmalarini rivojlantirishda bolalar adabiyotlari, oilaviy o‘qish, ta‘lim jarayoni (dars), sinfdan tashqari o‘qish, ta‘lim muassasasi va oila hamkorligi, ko‘ngillilik faoliyati. o‘yinlar, shuningdek, audio kitoblarni birgalikda tinglash kabi omillarning pedagogik-psixologik ta‘siri yuqori ekanligi kuzatildi.

Xulosa qilib aytganda, shaxsda kitob o‘qish va kitobxonlikka ijobiy munosabatni qaror toptirish o‘z-o‘zidan ro‘y bermaydi. Buning uchun har bir shaxsni maktabgacha ta‘lim yoshidan boshlab, kitoblar bilan tanishtirish, ularning jamiyat va inson hayotidagi ahamiyati, amaliy qiymatini tushunishlari uchun zarur pedagogik shart-sharoitni yaratish lozim.

#### **Foydalanilgan adabiyotlar:**

1. O‘zbekiston Respublikasi Prezidentining “Kitob mahsulotlarini nashr etish va tarqatish tizimini rivojlantirish, kitob mutolaasi va kitobxonlik madaniyatini oshirish hamda targ‘ib qilish bo‘yicha kompleks chora-tadbirlar dasturi to‘g‘risida”gi (2017-yil 13-sentabr) PQ-3271-sonli qarori, O‘zbekiston Respublikasi qonun hujjatlari to‘plami, 2017-yil, 38-son, 1029-modda.

2. Ibrat. Ajziy. So‘fizoda. T., “Sharq”, 1999, 38-bet.

3. Abdullayev A. Mutolaa madaniyati intellektual salohiyatni belgilab beradi//<https://kun.uz/13172148>.

4. Yoshlar va kitobxonlik madaniyati.<http://old.xs.uz/index.php/homepage/madaniyat/item/9576-joshlar-va-kitobxonlik-madaniyati>.

5. Kitobxonlik madaniyati // <http://navoiy-uni.uz/uz-k/content/kitobxonlik-madaniyati>.

6. Sayyid S. Kitobsiz kelajak yo‘q // <http://uza.uz/oz/society/kitobsiz-kelazhak-y-16-01-2017>; Кучеркина М. Методы развития творческих способностей младших школьников. “Воспитание школьников”, М., 2009, № 4, с. 48 – 51.

**Eshmanov Otabek Usanovich (ТИҚХММИ Миллий тадқиқот университети хузуридаги**

**Қарши Ирригация ва агротехнологиялар институти ўқитувчиси)**

#### **ZAMONAVIY UNIVERSITETLARDA BO‘LAJAK QISHLOQ XO‘JALIGI SOHA MUTAXASSISLARINING KASBIY FAOLIYATGA TAYYORGARLIGINI RIVOJLANTIRISH**

***Annotatsiya.** Ushbu maqolada ilmiy adabiyotlarda ta‘lim jarayonida modifikatsiyaning umumiy qabul qilingan ta‘rifining yo‘qligi bizga bo‘lajak qishloq xo‘jaligi soha mutaxassislarini kasbiy faoliyatga tayyorlashning komponenti sifatida pedagogik modifikatsiyaning ishchi ta‘rifini kiritishga asos bo‘ladi.*

***Аннотация.** В данной статье отсутствие общепринятого определения модификации в образовательном процессе в научной литературе дает нам основание для введения рабочего определения педагогической модификации как компонента подготовки будущих специалистов в области сельского хозяйства к профессиональной деятельности.*

***Annotatsiya.** In this article, the absence of a generally accepted definition of modification in the educational process in the scientific literature gives us the basis for introducing a working definition of pedagogical modification as a component of training future specialists in the field of agriculture for professional activity.*

**Kalit soʻzlar:** *modernizatsiya, agronomiya, gidroenergetika, sugʻorish, melioratsiya, innovatsiya, ixtisoslashuv, gidromelioratsiya, pedagogik, modifikatsiya, boshqaruv, obyektiv, professional, sivilizatsiya.*

**Ключевые слова:** *модернизация, агрономия, гидроэнергетика, ирригация, мелиорация, инновации, специализация, гидромелиорация, педагогический, модификационный, управленческий, объективный, профессиональный, цивилизационный.*

**Key words:** *modernization, agronomy, hydropower, irrigation, land reclamation, innovation, specialization, hydro-reclamation, pedagogical, modification, managerial, objective, professional, civilizational.*

Biz boʻlajak qishloq xoʻjaligi soha mutaxassislarini kasbiy faoliyatga tayyorlashning pedagogik tizimida rivojlangan anʼanalarni hisobga oldik. Biz qishloq xoʻjaligi boʻyicha OTMlardagi pedagogik modifikatsiyani yaxshi natijaga yerishish uchun kasbiy faoliyatga tayyorgarlik jarayonini oʻzgartirish, shuningdek, ixtisoslikdan qatʼiy nazar, oliy taʼlimda boʻlajak mutaxassislarni tayyorlash sifatini oshirish yoʻllarini izlash deb tushunamiz. Qishloq xoʻjaligi ishlab chiqarishi faoliyatining hozirgi bosqichida va agrosanoat majmuasini rivojlantirishda asosiy muammolardan biri bu sohani malakali, yuqori maʼlumotli mutaxassislar bilan taʼminlashdir. Inson resurslarining hozirgi holati qishloq xoʻjaligi sohasida ishlashni istagan raqobatbardosh mutaxassislar haqidagi ideal gʻoyalardan uzoqdir. Qishloq xoʻjaligi korxonalarining salohiyati maʼlum elementlardan iborat boʻlib, birinchi navbatda, bu innovator yetakchi va uning jamoasi qishloq xoʻjaligi sanoatida qishloq xoʻjaligi ishlab chiqarishining eng yaxshi anʼanalarini rivojlantirish va ishlatishdan manfaatdor.

Yaqin yillargacha Qashqadaryo viloyatida uchta OTM – Qarshi davlat universiteti va Qarshi Muhandislik-iqtisodiyot instituti, TATU Qarshi filiali mavjud edi. 2018-yildan yana uchta OTM – QDUning Pedagogika instituti, TKTI Shahrisabz filiali, Qarshi Irrigatsiya va agrotexnologiyalari instituti tashkil qilindi. Qishloq xoʻjaligi soha mutaxassislarini tayyorlashda QMII va QIAI viloyatda yetakchilardan hisoblanadi.

G.Kulik, A.Shelepa, M.Lemeshev, D.Toropov, T.Isaxmetov va boshqa oimlarning ilmiy tadqiqot ishlarini tahlil qilib, qishloq xoʻjaligini yuqori malakali kadrlar bilan taʼminlashga va natijada zamonaviy tendensiyalarga va ijtimoiy yoʻnaltirilgan iqtisodiyotga javob beradigan sanoatni rivojlantirishga toʻsqinlik qiladigan ikkita sabab guruhini aniqladik.

Birinchi guruhga bitiruvchilar uchun qishloq xoʻjaligi faoliyatini yoqtirmaslik sabablar kiritildi:

1. Qishloq xoʻjaligi ishlab chiqarishini davlat tasarrufidan chiqarish va xususiyashtirish, qishloq xoʻjaligi korxonalari tarkibining keskin oʻzgarishi barcha darajadagi va takliflardagi kadrlarga boʻlgan talabning nomuvofiqligiga olib keldi, bu esa, oʻz navbatida, past malakaga ega ishchilar sohada qolishiga yordam berdi. “Tadqiqotlar koʻrsatishicha, qishloq xoʻjaligi ishchilarining 50% dan ortigʻi kasbiy maxsus maʼlumotga ega emas”.<sup>1</sup>

2. Qishloq xoʻjaligi korxonalarining ayrim menejerlarining bozor jarayonlari toʻgʻrisida bilimining pastligi qishloq xoʻjaligi faoliyatining yuqori samaradorligini taʼminlamaydi, shuning uchun OTM bitiruvchilari yirik qishloq xoʻjaligi ishlab chiqarish birlashmalarida ishlashni afzal koʻrishadi. Texnik jihozlari yomon boʻlgan kichik va oʻrta qishloq xoʻjaligi korxonalari bitiruvchilarni oʻziga jalb qilmaydi.

3. Yuqori malakaga ega boʻlgan kadrlarni tayyorlash zaruratida koʻpgina rahbarlarning tushunchasi yoʻq. Bunday menejerlar faoliyatining zamonaviy iqtisodiyot talablariga va tashqi va ichki muhit sharoitlariga zid keladi.<sup>2</sup>

4. Shahar va qishloq oʻrtasidagi mavjud tafovut ancha yuqori ekanligi. Qishloq joylarda ishga kelgan oliy maʼlumotli yoshlar muammolar majmuasiga duch kelishmoqda:

– kam ish haqi, ish oʻrnining deyarli yoʻqligi;

– noqulay demografik vaziyat: ishchi kuchining chet elga ketib qolganligi (migratsiyaning yuqori koʻrsatkichi mavjudligi).

<sup>1</sup>Тураев С.Ж. Повышение качества профессиональной деятельности студентов с привлечением к научному проекту. XII Международной научно-практической конференции «Инновация в технологиях и образовании», 21–22 март 2019 г. Филиал КузГТУ, изд-во филиала КузГТУ в г.Белово, Россия; 2019, ч 4., с. 5 – 6.

<sup>2</sup>С.Л.Ибрагимов. Талабаларда математик моделлаштириш усули ёрдамида касбий кўникмаларни шакллантиришнинг психологик-педагогик асослари. “Таълим, фан ва инновация” (маънавий-марифий, илмий-услубий журнал), Тошкент, 2019, 4-сон, 112 – 115-бетлар.

– shaharda ish topish osonligi, hatto malakasiz mehnatga ham yuqori haq to‘lanishi; shahar hayotining madaniy va kundalik afzalliklari qishloq imkoniyatlaridan sezilarli yuqori ekanligi.

5. Qishloq xo‘jaligi faoliyatining mavsumiyligi – “issiq mavsum” kasbiy faoliyatda uzoq tanaffuslar bilan o‘zgarib turadi. Qishloq xo‘jaligi mehnatining ob-havo sharoitlariga bog‘liqligi. Qurg‘oqchilik, suv tanqisligi.

6. Infratuzilmaning rivojlanmaganligi. O‘rim-yig‘im paytlarda fermer xo‘jaliklari har doim ham butun hosilni to‘liq yig‘ib olishga va qayta ishlashga tayyor emasligi.

Ikkinchi guruh sabablari mutaxassislarni tayyorlash muammolari bilan bog‘liq, ya‘ni:

1. Kadrlar tayyorlash darajasining zamonaviy qishloq xo‘jaligi ishlab chiqarishining ehtiyojlari darajasidan, ham miqdor, ham sifat jihatidan orqada qolishi. Kuchli korxonalarining ayrim menejerlari bitiruvchilarning zaif nazariy bilimlari, ilm-fanning so‘nggi yutuqlaridan foydalana olmasliklari, loyiha, iqtisodiy va amaliy faoliyatga tayyor emasligi, tashabbuskorlik va mustaqillikning yo‘qligini ta‘kidlashadi.

2. O‘rta va past darajadagi bitiruvchilarning amaliy ko‘nikmalari, ko‘pincha, to‘g‘ridan to‘g‘ri qishloq xo‘jaligi ishlab chiqarishida o‘qitish va bitiruvgacha bo‘lgan amaliyotning sifatsizligi, hamma joyda ham talabalarga ishlab chiqarish vazifalarini hal qilishga ruxsat berilmaydi.

3. Ko‘pgina bitiruvchilar qishloq xo‘jaligi faoliyatining o‘ziga xos xususiyatlarini mintaqada qishloq xo‘jaligi ishlab chiqarishini rivojlantirishda o‘zlarining ijtimoiy rolini tushunmaydilar.

4. Kasbiy faoliyatni rivojlantirish uchun uzoq muddatli rejalarni tuza olmaslik.

Shuni alohida ta‘kidlashni lozimki, barcha sifat ko‘rsatkichlari bo‘yicha oliy ma‘lumotiga ega bitiruvchilar shahar sharoitida ishlashga harakat qilmoqdalar. “Qishloq xo‘jaligi va, umuman, qishloq xo‘jaligini rivojlantirish istiqbollari uchun haqiqiy fojia – bu yuqori malakali mutaxassislarning 90% iqtisodiy sohani tark etganligidir. Qishloq xo‘jaligi korxonalarida ishlashga OTM bitiruvchilarining 3%dan ko‘prog‘i qishloqqa boradi...”<sup>1</sup>

Qishloq xo‘jaligini malakali kadrlar bilan ta‘minlashga to‘sqinlik qilayotgan sabablarni bartaraf etish uchun kompleks yondashuv zarur. Qishloq xo‘jaligi sohasidagi yetakchi mutaxassislarning ilmiy nashrlarini tahlil qilish bizga mehnat bozorida talab qilinadigan mutaxassisga qo‘yiladigan eng muhim talablar ro‘yxatini aniqlashga imkon berdi. Zamonaviy qishloq xo‘jaligi mutaxassisi:

– ishlab chiqarish, texnologik, tashkiliy, boshqaruv va ilmiy tadqiqot faoliyatida kasbiy vazifalarni samarali bajarish uchun yetarli bo‘lgan kasbiy tayyorgarlikka ega bo‘lish, zamonaviy ekologik xavfsiz ishlab chiqarish texnologiyalarini joriy etish, qishloq xo‘jaligi mahsulotlarini ishlab chiqarish va sotishning energiya va iqtisodiy samaradorligini hisoblash; qishloq xo‘jaligi yerlaridan oqilona foydalanishni ta‘minlash; qishloq xo‘jaligi yerlarini dala ishlari va mashina va uskunalarning ishlashini ta‘minlash;

– kasbiy faoliyat samaradorligi va optimalligini aniqlashda, biznes texnologiyalarini modellashtirishda ilmiy tadqiqot usullarini bilish va qo‘llay olish, rivojlangan fikrlash qobiliyatiga ega bo‘lish-standard va nostandard vaziyatlarda aqliy jarayonlarni amalga oshirish, global tarmoqqa kirishni bilish, olingan bilimlarni o‘zgartira olish, innovatsion texnologiyalardan foydalanish, zamonaviy axborot-texnologiyalardan bilimlarga egalik;

– tashkiliy, boshqaruv va kommunikativ qobiliyatlarga ega bo‘lish, kasbiy va tashkiliy faoliyat muammolarini hal qilish uchun jamoada ishlash, jamiyatdagi o‘zgarishlarga moslasha olish, jamoaning ijtimoiy birdamligini ta‘minlash;

– hayot davomida o‘qish uchun barqaror ijobiy motivatsiyaga ega bo‘lish, mustaqil ravishda bilim olish va ko‘nikmalarni takomillashtirish ko‘nikmalariga ega bo‘lish, kasbiy faoliyat strategiyasini ishlab chiqish uchun metodologiya, loyihalash va tahliliy ko‘nikmalarga ega bo‘lish, kasbiy kompetensiyasining shakllanganligi;

– zamonaviy fuqarolik jamiyatida yashash uchun qadriyatlarga, zarur fuqarolik va ijtimoiy kompetensiyalarga ega bo‘lish, javobgarlikni o‘z zimmasiga olish.

Shunday qilib, mehnat bozorida talab qilinadigan zamonaviy mutaxassis ushbu talablarga javob beradigan kasbiy tayyorgarlikni olishi kerak.

Zamonaviy OTMda bo‘lajak qishloq xo‘jaligi soha mutaxassislarning kasbiy faoliyatga tayyorgarligini rivojlantirishda ichki shaxsiy rivojlanishning dinamik tizimi sifatida tashkil yetish, kasbiy va kommunikativ tajribani to‘plash, shuningdek, talabalarga faol hayot yaratuvchisi sifatida o‘z salohiyatini rivojlantirish uchun qulay shart-sharoitlarni yaratishda taqdim etiladi.

<sup>1</sup> Ожегов С.И., Шведова Н.Ю. Толковый словарь русского языка. Москва, “Азбуковник”, 2006, с. 6.

Kasb atamasi, odatda, inson mavjudligini moddiy qo‘llab-quvvatlash manbayi bo‘lgan mehnat faoliyati turini anglatadi. Shuningdek, u muayyan shaxsga xos bo‘lgan, maqsadli o‘qitish natijasida egallangan maxsus bilim, ko‘nikma va amaliy ko‘nikmalar majmuasi bilan ham ajralib turadi.

Zamonaviy ta‘lim faoliyatining o‘ziga xos xususiyatlari bo‘lajak mutaxassislarining samarali kasbiy faoliyatga ijodiy tayyorgarligini rivojlantirish, ijodiy o‘zini takomillashtirish va o‘zini-o‘zi anglash, kasbiy o‘shishni rivojlantirish uchun sharoit yaratishni nazarda tutadi. Buning uchun bo‘lajak mutaxassislarining kasbiy tayyorgarligi nazariy va amaliy mashg‘ulotlar hamda shaxsiy o‘shishning maqbul kombinatsiyasi asosida amalga oshirilishi kerak. Kasbiy tayyorgarlikning komponentlari tabiatda sinkretik, ya‘ni oliy ta‘lim tizimining barcha komponentlariga o‘zaro bog‘liq.<sup>1</sup>

Talabalarning shaxsiyatni kasbiy o‘zini-o‘zi anglash uchun faol motivatsiyasini shakllantirishni hissiy tayyorgarliksiz amalga oshirib bo‘lmaydi. Oliy ta‘lim muvaffaqiyatini belgilaydigan muhim psixologik lahza – bu ma‘lum bir kasbni egallashga “tayyorlik”dir (hissiy, motivatsion). Ichki resurslarni tahlil qilish va ularni kasb talablari bilan bog‘lash natijasida inson tomonidan amalga oshiriladigan kasbni tanlash insonning jamiyatda o‘zini-o‘zi tasdiqlashining asosidir.

Oliy ta‘lim muassasasida qishloq xo‘jaligi kasbini tanlash yovvoyi tabiat bilan aloqani tanlash, ko‘plab texnik vositalarining maqsadi va imkoniyatlarini bilish, qishloq xo‘jaligi ishlab chiqarishini tashkil etish va iqtisodiyoti to‘g‘risida bilimdir. Sivilizatsiya, insoniyat madaniyati, birinchi navbatda, qishloq xo‘jaligida ishlab chiqarish madaniyati, qishloq xo‘jaligi, chorvachilik va boshqalar. Inson faoliyati, avvalambor, tabiat resurslaridan foydalanish bilan bog‘liq.<sup>2</sup>



**1-rasm. Bo‘lajak qishloq xo‘jaligi mutaxassislarini kasbiy faoliyatga tayyorlash elementlari.**

<sup>1</sup> Советский энциклопедический словарь. М., “Советская энциклопедия”, 1981, с. 1600.

<sup>2</sup> Ожегов С.И., Шведева Н.Ю. Толковый словарь русского языка. Москва, “Азбуковник”, 2006, с. 944.

Bo'lajak qishloq xo'jaligi soha mutaxassislarining zamonaviy kasbiy tayyorgarligi o'z salohiyatini bilishga asoslangan shaxsiy va kasbiy harakatchanligini inqirozga qarshi tarbiyalashni ham o'z ichiga olishi kerak. Oliy ta'lim muassasalarida kasbiy tayyorgarlikning samarali vositasi bo'lib, mutaxassislarining hayot faoliyatining professional sohasi, unda muvaffaqiyatga erishish yo'llari haqidagi g'oyalarini kengaytirishi mumkin. Shunday qilib, bo'lajak qishloq xo'jaligi mutaxassislarini uning sifatini oshirish uchun kasbiy faoliyatga tayyorlash 1-rasmda keltirilgan.

Natijada biz bo'lajak qishloq xo'jaligi mutaxassislarining kasbiy faoliyatga tayyorgarligi ahamiyatini tushunishning muhim nuqtasini ta'kidlaymiz: birgalikda ko'rib chiqilgan barcha shakllar oliy ta'lim muassasalarida qishloq xo'jaligi mutaxassislarining kasbiy tayyorgarlash elementlari (rivojlanishning tarixiy xususiyatlarini hisobga olgan holda), o'quv jarayonini pedagogik o'zgartirish, ichki shaxsiy rivojlanishning dinamik tizimi sifatida talabalarni kasbiy faoliyatga tayyorlash, kasbiy va kommunikativ tajriba to'plash; talabalarni shaxsiy va kasbiy harakatchanligini va kasbiy tayyorlash sifatini oshirish, pedagogik qo'llab-quvvatlash.

Keyingi paragrafda oliy ta'lim muassasalarida bo'lajak qishloq xo'jaligi soha mutaxassislarinig yuqori sifatli kasbiy tayyorgarlashni tashkil etishning haqiqiy va istiqbolli imkoniyatlari ko'rsatiladi.

**Ashirova Anorgul Ismoilovna (Axborot xavfsizligi va ta'lim texnologiyalari kafedrasida dotsenti; [anorgul76@gmail.com](mailto:anorgul76@gmail.com)),**

**Allaberganova Muyassar Rimberganovna (TATU Urganch filiali o'qituvchisi; [amuyassar83@gmail.com](mailto:amuyassar83@gmail.com)),**

**Ollaberganova Muyassar Davlatboy qizi (TATU Urganch filiali o'qituvchisi;**

**[olloberganovamuyassar@gmail.com](mailto:olloberganovamuyassar@gmail.com)),**

**Ravshanqulov Abbos Ravshanqul o'g'li (TATU Urganch filiali o'qituvchisi; [ravshanqulovabbos3@gmail.com](mailto:ravshanqulovabbos3@gmail.com))**

## **ELEKTRON TA'LIM RESURSLARINI TAYYORLASHDA INFOGRAFIKANING ROLI**

***Annotatsiya.** Mazkur maqolada elektron ta'lim resurslarinin yaratishda infografika, infografikani yaratish dasturlari, infografika kategoriyalari, infografika yaratish tamoyillari haqida materiallar keltirilgan. Interaktiv infografika va undan pedagogik faoliyatda foydalanish ta'lim samaradorligi oshirish vositasi ekanligi isbotlangan.*

***Аннотация.** В данной статье рассмотрена инфографика, программы для создания инфографики, категории инфографики, принципы создания инфографики при создании электронных образовательных ресурсов. Интерактивная инфографика и ее использование в педагогической деятельности зарекомендовали себя как инструмент повышения эффективности образования.*

***Annotation.** This article discusses infographics, programs for creating infographics, categories of infographics, principles for creating infographics when creating electronic educational resources. Interactive infographics and its use in teaching activities have proven to be a tool to improve the effectiveness of education.*

***Kalit so'zlar:** infografika, tamoyil, kategoriya, interaktiv, pedagogik faoliyat.*

***Ключевые слова:** инфографика, принципы, категории, интерактив, педагогическая деятельность.*

***Key words:** infographics, principles, categories, interactive, pedagogical activity.*

**Kirish.** Hozirgi vaqtda raqamlashtirish va robotlashtirish iqtisodiyot va ta'limning barcha sohalariga ta'sir ko'rsatib, ta'lim makonini, ta'limning yangi shakllari va vositalarini tashkil etish, nazorat funksiyasini o'quvchilarning bilim olishida teskari aloqa usuli sifatida o'zgartirish va baholash jarayonlari uchun yangi imkoniyatlar ochmoqda.

Elektron resurs tushunchasi elektron qurilmalar yordamida axborotni qayta ishlab chiqarishni talab qiladigan har qanday ma'lumot sifatida belgilanishi mumkin. Elektron resurs konsepsiyasining ushbu ta'rifi bilan qayta ishlab chiqarilgan ma'lumotlarning turi yoki uning mazmuni haqida hech qanday ko'rsatma mavjud emas. Shubhasiz, har qanday ma'lumotni ta'lim uchun mo'ljallanmagan bo'lsa, o'quv jarayonida foydalanish mumkin emas. O'quv maqsadlaridagi ma'lumotlar, qoidaga ko'ra, materialni izchil va tizimli ravishda taqdim etish, ma'lum bir auditoriyaga e'tibor qaratish, oldindan belgilangan natijani olishga e'tibor berish va boshqa bir qator farqlovchi xususiyatlar bilan tavsiflanadi.<sup>1</sup>

<sup>1</sup> Кириллова Т.В. Электронный образовательный ресурс как средство реализации методики формирования методических умений у будущих учителей физики. Современные наукоемкие технологии. 2019, № 10, с. 116 – 120.

Elektron ta'lim resurslarni (ETR) tasniflashda turli xil yondashuvlar mavjud. ETR uchun, hatto fan, ta'lim yo'nalishlarining universal tasnifini aniqlash deyarli mumkin emas. Birinchi navbatda, turli ETRlar qamrab olgan tematik sohalarining xilma-xilligi bilan bog'liq. Agar tasniflash nafaqat mavzuni, balki resurs texnologiyasini ham aks ettirishi kerakligini hisobga olsak, muammo umumiy holatda deyarli hal etilmaydi.

To'g'ridan to'g'ri tasniflashga o'tishdan oldin, tasniflash mezonlari uchun asos bo'lishi mumkin bo'lgan ETRni tavsiflovchi asosiy parametrlarni aniqlash kerak. O'quv jarayonini tashkil etish nuqtayi nazaridan asosiy parametrlar:

- ◆elektron nashr (resurs) turi;
- ◆fan ta'lim yo'nalishi;
- ◆tavsiya etilgan ta'lim darajasi;
- ◆o'quv jarayonining tavsiya etilgan shakli;
- ◆auditoriyaning o'ziga xos xususiyatlari.

ETR yaratishda 55–60% matn ma'lumotlardan, 30–35% multimedia ma'lumotlardan foydalanish maqsadga muvofiq. ETR ko'rgazmaliligini yaxshilashda infografikaning roli katta.

**Infografika** – bu murakkab ma'lumotlarni tez va aniq yetkazishga qaratilgan axborot, ma'lumotlar va bilimlarni taqdim etishning grafik usuli.<sup>1</sup>

Infografika 25 yildan ko'proq vaqt oldin xorijiy ommaviy davriy nashrlar sahifalarida paydo bo'lgan. Axborotning haddan tashqari ko'pligi katta hajmdagi ma'lumotlarni eng qisqa va tezkor taqdim etishga ehtiyoj bor. Bunga zamonaviy insonga paydo bo'layotgan "ekran" madaniyati yordam berdi. Odatda, odamlar, imkon qadar, tezroq ma'lumot olishni xohlashadi, infografika bu ehtiyojning ajoyib yechimidir. Bizning miyamiz vizual ma'lumotni matndan 60 000 marta tezroq qayta ishlaydi.

- ◆miyaga uzatiladigan axborotning 90% visual (tasvir) yordamida;
- ◆sensor retseptorlaringizning 70% ko'zingizda;
- ◆miyangizning 50% vizual axborotni qayta ishlashda ishtirok etadi;
- ◆40% odamlar visual effektga e'tibor qaratadi.

Infografikaning axborotni vizualizatsiya qilishning boshqa turlaridan farqi uning metaforik tabiati-dadir, ya'ni, bu shunchaki katta hajmdagi ma'lumotlar asosida tuzilgan grafik yoki diagramma emas, balki u bilan bog'liq vizual ma'lumotlar kiritilgan grafikdir. Hayotdan aniq misollar, muhokama mavzulari shular jumlasidandir. Vizualizatsiya jarayoni aqliy tarkibni vizual tasvirga aylantirishdan iborat. Infografika axborotni loyihalash shaklidir.<sup>2</sup>

Axborot dizayni – dizaynning bir bo'limi, ergonomikani, funkcionallikni, ma'lumotni inson idrok etishining psixologik mezonlarini, axborotni taqdim etishning vizual shakllarining estetikasini va boshqa ba'zi omillarni hisobga olgan holda, turli xil ma'lumotlarni badiiy-texnik loyihalash va taqdim etish amaliyoti.

Axborot dizaynining asosiy maqsadi – aloqaning ravshanligi: xabar nafaqat jo'natuvchi tomonidan to'g'ri yetkazilishi, balki qabul qiluvchi tomonidan ham to'g'ri tushunilishi kerak. Garchi infografikani deyarli har qanday sohada qo'llash mumkin bo'lsa-da, ayrim toifalarni ajratib ko'rsatish mumkin.

Axborot taqdimoti turi bo'yicha:

- ◆rasmlardagi raqamlar: raqamli ma'lumotlarni yanada qulay qilish imkonini beradi;
- ◆kengaytirilgan ro'yxat: statistik ma'lumotlar, vaqt chizig'i, shunchaki faktlar to'plami;
- ◆jarayon va istiqbol: murakkab jarayonni tasavvur qilish yoki qandaydir istiqbolni taqdim etish uchun xizmat qiladi. Raqamli ma'lumotlar, umuman, bo'lmasligi mumkin.

Ma'lumotni ko'rsatish orqali:

◆statik, ko'pincha, jonlantirilgan elementlarsiz bitta slayd. Infografikaning eng oddiy va keng tarqalgan turi;

◆dinamik – jonlantirilgan elementlarga ega infografika. Quyidagilarga bo'linadi:

◆interaktiv – jonlantirilgan elementlarni o'z ichiga oladi, foydalanuvchilar (turli darajada) dinamik ma'lumotlar bilan o'zaro aloqada bo'lishlari mumkin. Ushbu turdagi infografika bir interfeysda ko'proq ma'lumotni tasavvur qilish imkonini beradi;

<sup>1</sup> Т.С.Масьлюк. Инфографика как средство визуализации информации. Методические рекомендации, г. Добрая, 2017.

<sup>2</sup>Некляев С.Э. Инфографика: принципы визуальной журналистики. Современное журналистское образование: технологии и особенности преподавания. Под ред. Е.Л.Вартановой. М., "Медиа-Мир", 2008, с. 248.

◆videoinfografika – bu ma'lumotlar, illustratsiyalar va dinamik matnning vizual tasvirlarini bir-lashtirgan qisqa video ketma-ketlikdir.

Manba turiga ko'ra, quyidagilar mavjud:

◆tahliliy infografika – tahliliy materiallar asosida tayyorlangan grafikalar;

◆yangiliklar infografikasi – aniq yangiliklar uchun onlayn tarzda tayyorlangan infografika.

Qayta qurish infografikasi – voqea haqidagi ma'lumotlarga asoslangan, voqealar dinamikasini xro-nologik tartibda qayta yaratuvchi infografika.

Infografika ma'lumotlarning vizual tasviridir. Infografika murakkab ma'lumot yoki statistikani tez va samarali tushuntirish kerak bo'lganda juda foydali. Infografikaning go'zalligi shundaki, ular murakkab ma'lumotlarni tushunarli va qiziqarli qilishlari mumkin. Biroq, infografikani yaratish juda qiyin, chunki siz ko'p ma'lumot to'plashingiz va uni yaxshi loyihalashingiz kerak. Infografikani yaratish tamoyillari:

1. Mavzuning dolzarbligi (infografika yaratilayotgan auditoriyaga qaratilgan).

2. Sodda va ixchamlik (To'plangan barcha ma'lumotlar tartiblangan bo'lishi va faqat eng mu-himlari qoldirilgan bo'lishi kerak. Infografikaning asosiy maqsadi muayyan masala yoki muammoni yori-tishdan iborat. Axborot va vizual elementlar miqdorini oshirmaslik kerak, juda ham ko'p tafsilotlar info-grafikani tushunishni qiyinlashtirishi mumkin).

3. Tasvir va vizualizatsiya (Oddiy ma'lumotlar zerikarli va ba'zan tushunish qiyin. Geometrik shakllar, grafiklar, diagrammalar, piktogrammalar va belgilardan foydalanish uzatilayotgan axborotning tasvirini yaratishga va ma'lumotlarni vizuallashtirishga yordam beradi).

4. Ijodkorlik (Bu infografikani oddiy diagrammadan asosiy farqi. O'z infografikangizni o'z fikri-ngizni bildirishingiz mumkin bo'lgan plakat sifatida taqdim eting. Lekin shu bilan birga, dizayn mos bo'-lishi va masalaning ochib berilishini aks ettirishi kerak).

5. Ma'lumotlarning to'g'riligi va tashkil etilishi (ma'lumotlar to'g'ri va tuzilgan, asosiy g'oya aniq bo'lishi kerak).

6. Estetik joziba (uyg'unlik va mutanosiblik).

Infografika yaratish xizmatlari. Infografikani deyarli har qanday muharrirda yaratish mumkin – Ms Office Power Point, Ms Office Word, Paint va boshqalar. Lekin dizayn va infografika tamoyillari bilan tanish bo'lmagan odamlar uchun bu juda qiyin bo'lishi mumkin. Internetda har xil turdagi infografikalar-ni shablonlardan ham, noldan ham yaratish imkonini beruvchi ko'plab xizmatlar mavjud. Ulardan ba'zi-larini ko'rib chiqaylik:

◆Molbert.ly – tayyor elementlar kutubxonasiga ega intuitiv infografik muharrir. Ularning har biri o'zingiz uchun moslashtirilishi va tahrirlanishi mumkin;

◆Visual.lv – bir qator infografika yaratish imkonini beruvchi ajoyib vosita. Bu holda infografika deyarli butunlay Twitter yoki Facebook ma'lumotlari kabi ijtimoiy ko'rsatkichlarga asoslanadi.

◆Canva.com – bannerlar, tashrif qog'ozlari, rasmlar va afishalar yaratish uchun eng yaxshi onlayn dizayner. Tayyor rasmni PNG yoki PDF formatida kompyuteringizga saqlash mumkin.

◆Piktochart – ma'lumotni jozibali vizual hikoyalarga aylantiradi. Foydalanish juda oson.

◆Infogr.am hali ham nisbatan yangi xizmat bo'lib, hali amalga oshirilayotgan ko'plab funksiyalar-ga ega. Bepul interaktiv diagrammalar va infografika yaratish uchun foydali vosita.

◆Creately professional diagrammalar va dinamik diagrammalar yaratishda yordam beruvchi qulay vositadir. Siz diagramma turlaridan birini tanlashingiz va o'zingizning diagramma yoki grafikangizni ya-ratish uchun shunchaki ma'lumotlaringizni qo'shishingiz mumkin.

◆Tagxedo. Ushbu xizmat matnni (mashhur so'zlar, yangiliklar, shiorlar, hatto sevgi e'tiroflari) ajo-yib tarzda yaratilgan so'z bulutlariga aylantiradi. So'zlar matndagi eslatmalar chastotasiga qarab hajmi ji-hatidan farqlanadi. Siz bulutning istalgan shaklini tanlashingiz mumkin – qush, hayvon, yurak, turli xil narsalar, hatto inson yuzi shaklida.

Infografika yaratish texnologiyasi quyidagicha:

1-bosqich – infografika yordamida erishiladigan maqsad va vazifalarni aniqlash (mavzu sohasiga qarab). Shuni hisobga olish kerakki, "grafikada haqiqatda mavjud bo'lgan narsalarni ko'rsatish juda oson, mavhum tushunchalarni vizual ko'rinishga o'tkazish ancha qiyin va fikr va mulohazalarni bildirish deyar-li mumkin emas".

2-bosqich – ma'lumotlarni bo'limlarga, qismlarga, paragraflarga ajratish. Har bir bo'limni alohida rasm yoki grafik bilan taqdim etiladi.

3-qadam – fokusni yarating, ya'ni, infografika quriladigan asosiy vizual metaforani o'ylab toping. Bu oddiy va hamma uchun ma'lum bo'lishi kerak.



Xulosa qilib aytganda, elektron ta'lim resurslarini yaratishda katta hajmdagi ma'lumotlarni visual tasvirlash va pedagogik faoliyatda infografikani qo'llash ta'lim samaradorligini oshiradi.

**Sherboboyev Xurshid Baxtiyorovich (TATU Qarshi filiali o'qituvchisi)**  
**УМУМТАЪЛИМ МАКТАБЛАРИДА ИНФОРМАТИКАДАН ЗАМОНАВИЙ ТАЪЛИМ**  
**БЕРИШНИНГ АСОСИЙ ЙЎНАЛИШЛАРИ**

**Аннотация.** Ushbu maqolada umumta'lim maktablarida informatika fani o'qitilishiga, Respublika umumta'lim maktablarini axborotlashtirishga, nihoyat, pedagog xodimlarning axborot kommunikatsion texnologiyalardan foydalanish bo'yicha malakalarini oshirish masalasiga hukumat darajasida e'tibor qaratilib, qator amaliy ishlar olib borilmoqda.

**Аннотация.** В данной статье проводится ряд практических работ по повышению квалификации педагогических работников по преподаванию информатики в общеобразовательных школах, информатизации общеобразовательных школ республики и, наконец, использованию информационно-коммуникационных технологий на государственном уровне.

**Annotation.** In this article, a number of practical works are carried out to improve the skills of teachers in teaching computer science in secondary schools, informatization of secondary schools of the Republic and, finally, the use of information and communication technologies at the state level.

**Kalit so'zlar:** kibernetika, algoritmlar nazariyasi, matematik modellashirish, subyekt-obyekt, subyekt-subyekt, hodisa, kompilatsiya, kasbiy faoliyat, integratsiya, distant, konseptual.

**Ключевые слова:** кибернетика, теория алгоритмов, математическое моделирование, субъект-объект, субъект-субъект, феномен, компиляция, профессиональная деятельность, интеграция, дистанционный, концептуальный.

**Key words:** cybernetics, theory of algorithms, mathematical modeling, subject-object, subject-subject, phenomenon, compilation, professional activity, integration, remote, conceptual.

Bugun kundalik hayotning qaysi sohasini olmaylik, unga kompyuter va axborot texnologiyalarining u yoki bu darajadagi ahamiyatini ko'rishimiz mumkin. Axborot texnologiyalarining mustaqil fan sifatida shakllanibgina qolmay, iqtisodiyotning jadal sur'atlar bilan rivojlanayotgan sohasiga aylanganligi, ishlab chiqarish va boshqa sohalardagi jarayonlarni kompyuter yordamida boshqarish, axborot-kommunikatsiya texnologiyalarini o'rganishga bo'lgan ehtiyojni kun sayin oshirib borayotganligi natijasida bu sohani puxta egallagan, malakali kadrlarni tayyorlash – oxir-oqibat butun iqtisodiyotni yuksaltirish bilan chambarchas bog'liq masalaga aylandi. Tabiiyki, bu masalani hal qilishda ta'lim tizimining, ayniqsa, umumta'lim maktablarining o'rni beqiyos. Bilimning faoliyat komponentining ahamiyatini V.S.Lednev o'zining asarlarida umumiy ta'lim mazmuni va tuzilishi ikkita asosiy omil bilan belgilanadi.

Shu bilan birga, turli xil tushunchalar bo'lishi mumkin, mazmunni belgilashda ustunlik qiladigan narsa – subyektning tuzilishi yoki faoliyatning tuzilishi hisoblanadi. Zamonaviy nuqtayi nazar shundan iboratki, umumta'lim mazmunida faollik ustunlik qiladi. Inson faoliyat jarayonida shaxsga aylanadi. Yetakchi faoliyat – bu o'qitish, chunki uning asosiy natijasi yangi bilim va ko'nikmalar yoki oldingi bilim va ko'nikmalarning yangi sifatleri.<sup>1</sup>

Shunday qilib, o'qitish – bu shaxs shakllanadigan etakchi faoliyatdir. Shaxs tuzilishining uchta komponentiga muvofiq o'qitishning asosiy komponentlari: ta'lim, tarbiya va rivojlanish. Ushbu invariantlarga quyidagilar kiradi:

- bilish faoliyati;
- kommunikativ faoliyat;
- badiiy faoliyat;
- transformativ faoliyat;
- jismoniy faoliyat.

Boshqa tomondan, faoliyat subyektisiz mumkin emas, ya'ni, har bir faoliyat muayyan muhitda, voqelikning ma'lum bir sohasida sodir bo'ladi. Mazkur soha ilmiy fanning predmeti hisoblanadi. Ushbu yondashuvning natijasi shundaki, fanning predmeti o'zgaras faoliyatga muvofiq tuziladi.<sup>2</sup>

<sup>1</sup> O'zbekiston Respublikasi Prezidentining 2020-yil 7-maydagi "Matematika sohasidagi ta'lim sifatini oshirish va ilmiy tadqiqotlarni rivojlantirish chora-tadbirlari to'g'risida"gi PQ-4708-sonli qarori.

<sup>2</sup> Tuychiyev T.T., Djumaboyev D.X. "Matematik analiz" fanidan 1-kurs talabalari uchun laboratoriya ishlari. T., M. Ulug'bek nomidagi O'zbekiston Milliy universiteti, 2003.

Muayyan fan sohasi ushbu fanning fan mantig'iga bo'ysunadigan o'ziga xos tuzilishga ega. Ushbu mantiq doirasida ma'lum bir fan sohasini tavsiflash uchun konseptual apparat shakllanadi, u akademik mavzuga proyeksiyalanadi. Aynan mana shu tushunchalar tizimi "belgilar tizimi"ni tashkil qiladi. Allaqachon shakllangan belgilar tizimini faoliyat strukturasi nuqtayi nazaridan tuzish, umuman olganda, unga kiritilgan belgilarning ma'nosini oydinlashtirish uchun ozgina yordam beradi. Biroq bu ma'noni oydinlashtirish faoliyatli yondashuvining muhim jihatlaridan biridir. Ushbu muammoni hal qilish uchun, bizning nuqtayi nazarimizdan, to'g'ridan to'g'ri faoliyat tuzilmasidan ma'lum bir fan sohasining tushunchalar tizimini chiqarish kerak, ya'ni tushunchalar faoliyatni tavsiflash vositasi sifatida vujudga keladi. Bunday holda, tushunchalar tizimi to'liq bo'lishi kerak, ya'ni uning yordami bilan siz ushbu mavzu sohasini to'liq ifodalashingiz mumkin.<sup>1</sup>

Bunga mavzuga xos faoliyat turlarini ajratib ko'rsatish orqali erishish mumkin. Ushbu faoliyatning tavsifi ma'lum bir tushunchalar tizimini ajratib ko'rsatishga imkon beradi, ularning to'liqligi, birinchi navbatda, faoliyat turini to'g'ri tanlash bilan belgilanadi. Bu predmet sohasining hozirgi holatini chuqur tahlil qilishni talab qiladi.

Informatika sohasida bunday tahlil quyidagilarni ko'rsatdi.

Informatika bo'yicha faoliyatning asosiy muhiti "Axborot jamiyati" deb ataladi. "Axborot jamiyati" – bu juda ko'p kompyuterlar va ma'lumotlar mavjud bo'lgan jamiyat. Shu ma'noda jamiyatimiz, haqiqatan ham, axborotga ega. Darhaqiqat, "Axborot jamiyati" D.Bell, A.Tyuren, E.Toffler, P.Druker, Z. Bjezinski, J.Masud va boshqalarning asarlarida shakllantirilgan ijtimoiy tushunchadir. Axborot jamiyati haqida biz ushbu turdagi ijtimoiy tashkilotning asosiy xususiyatlarini quyidagicha ko'rsatishimiz mumkin:

a) bu jamiyatda butun ijtimoiy hayotning hal qiluvchi omili ilmiy bilim bo'lishi kerak. U mahsulot va xizmatlar tannarxining omili sifatidagi rolida mehnatni (qo'lda va mexanizatsiyalashgan) almashtiradi. Kapitalning iqtisodiy va ijtimoiy vazifalari axborotga o'tadi. Natijada ijtimoiy tashkilotning yadrosi, asosiy ijtimoiy institut bilimlarni ishlab chiqarish, qayta ishlash va to'plash markazi sifatida universitetga aylanadi;<sup>2</sup>

b) ijtimoiy tabaqalanishda mulk emas, bilim darajasi hal qiluvchi omil bo'lishi kerak. "Ega" va "Ega bo'lmagan"ga bo'linish tamoyili jihatdan yangi xususiyat kasb etadi: imtiyozli qatlamni ma'lumotlilar tashkil qiladi, ma'lumotsizlar esa "yangi kambag'allar"dir;

d) axborot jamiyatining asosiy infratuzilmasi "mexanik" emas, balki yangi "aqlli" texnologiyadir. Ijtimoiy tashkilot va axborot texnologiyalari "simbioz"ni tashkil qiladi.

Bunday «axborot jamiyati» hech qayerda qurilmagan, garchi uning barcha asosiy texnik, texnologik va iqtisodiy atributlari mavjud bo'lsa-da, nazariyotchilarning bashoratlari, birinchi navbatda, ular ma'lumot va bilimlarni aniqlaganligi sababli noto'g'ri bo'lib chiqdi. Bu nuqtayi nazar, juda keng tarqalgan bo'lsa-da, mumkin bo'lgan yagona narsa emas. Masalan, ma'lumot quyidagilarni anglatishi mumkin:

- tashqi dunyodan unga moslashish jarayonida olingan mazmun (N.Viner);
- aloqa va kommunikatsiya, uning davomida noaniqlik bartaraf qilinadi (K.Shennon);
- xilma-xillikning uzatilishi (U.K.Eshbi);
- tuzilmalarning murakkabligi o'lchovi (A.N.Kolmogorov);
- tanlash ehtimoli (I.M.Yaglom);
- boshqaruv obyekti va boshqaruv tizimi o'rtasidagi aloqaning maxsus turi va boshqalar.

Umuman olganda, bugungi kunda axborot tushunchasi bo'yicha uchta asosiy nuqtayi nazar mavjud:

- axborot aloqa sohasi va umumilmiy refleksiya sohasi sifatida talqin etiladi;
- axborot deganda o'zaro ta'sirlarni tartibga solish bilan bog'liq bo'lgan o'z-o'zini tashkil etuvchi tizimlarning mulki tushuniladi;
- axborot materiya va energiya taqsimotining geterogenligining o'lchovi sifatida namoyon bo'ladi, dunyoning boshlang'ich geterogenligini aniqlaydigan moddiy tizimlarning xususiyati.

Bu uch yondashuv axborotning kommunikativ, funksional va atributiv konsepsiyasi sifatida qaraladi.

<sup>1</sup> Xolmatov T.X., Toyloqov N.I. Amaliy matematika. Dasturlash va kompyuterning dasturiy ta'minoti. O'quv qo'lan ma, Toshkent, 2000.

<sup>2</sup> Ostonov Q. Matematika va informatika o'qitish uslubiyati. O'quv-uslubiy majmua (bakalavriat bosqichi o'quvchilari uchun), SamDU, 2011.

Zamonaviy jamiyatda sodir bo'layotgan jarayonlarni tushunish nuqtayi nazaridan eng muhimi axborotning kommunikativ konsepsiyasidir.

- “xabar”, ya’ni intellektual yoki badiiy faoliyat mahsuloti;
- ushbu xabarning “interpretatsiyasi”;
- “kommunikatsiya” – uzatish operatsiyasi, belgilarni tarjima qilish.

Haqiqiy jamiyatda oraliq bo'g'in – muloqot ustunlik qiladi. Shunday qilib, zamonaviy jamiyatda ma'lumot ko'proq darajada bilim emas, balki har qanday harakatning asosi, motivi tizimsiz tavsif kasb etadi. Bu nima uchun kompyuter inqilobining asosiy hodisasi gigant ma'lumotlar banklarida joylashgan axborot resurslari emas, balki internet bo'lganligini tushuntiradi. Bu yondashuv ko'plab ijtimoiy hodisalarga oydinlik kiritadi. Masalan, umuman olganda, zamonaviy reklama har qanday mahsulot, shaxs yoki harakat uchun axborot yordami emas. Bu mahsulot yoki xizmatning xususiyatlari haqidagi ma'lumotlarni uzatish emas, ya'ni, obyekt haqidagi ba'zi bilimlar, uning qiyofasini yaratish, odamni muayyan harakatlarga safarbar qilishdir. Tasvirni yaratish har doim belgilar, belgilarning manipulatsiyasi va kommunikatsiyalar ta'rifi bo'yicha ramziy oqimdir. Shunisi e'tiborga loyiqki, zamonaviy axborot sivilizatsiyasida ziddiyatlar, ko'pincha, A.Turenning “simvulli manfaatlar” haqidagi so'zlarida paydo bo'ladi.<sup>1</sup>

Axborot-kommunikatsiya texnologiyalari axborot sivilizatsiyasining qo'llanilmaydigan atributidir. Shu bilan birga, informatika kursi mazmunini tuzishda e'tiborga olinishi kerak bo'lgan muhim jihat bu texnologiyalarning boshqa turdagi texnologiyalardan tubdan farq qilishidir. An'anaviy ma'noda axborot texnologiyalari “qo'lda” va “mashina” texnologiyalarining tabiiy rivojlanishi bo'lib, bir qator mualliflarning fikriga ko'ra, ularning rivojlanishi uchun yagona mantiqni qurish imkonini beradi. Ushbu sohadagi ko'plab tadqiqotlarga ko'ra (M.de Vriyes va boshqalar) uchta turdagi texnologiyalarni ajratish mumkin: “qo'lda” texnologiyalar, ushbu ilmiy fanning fundamental mazmuniga qurilgan “makrotexnologiyalar” va “mikrotexnologiyalar” – axborot-kommunikatsiya texnologiyalari. Ikkinchi holda, avtomatlashtirishning shunday yuqori darajasiga erishiladiki, foydalanuvchi jarayonning o'zidan begonalashadi. Natijada mikrotexnologiyalarni o'rganish jarayonida asosiy e'tibor zamonaviy informatika kurslarida sodir bo'ladigan texnologik jarayonning o'ziga emas, balki texnologiya vositalariga qaratiladi.<sup>2</sup>

Yuqorida aytib o'tilgan yondashuvlar zamonaviy ta'limning barcha muhim tendensiyalarini to'liq to'xtatmaydi. Keyingi paragraflarda biz bilim paradigmasining hozirgi holatini, shuningdek, kompetentlik va faoliyat paradigmasini batafsil muhokama qilamiz.

**Xayitov Bahodir (TATU Qarshi filiali o'qituvchisi)**

## **MATEMATIKA O'QITISHDA INNOVATSION TEXNOLOGIYALARDAN FOYDALANISH**

**Annotatsiya.** Ushbu maqolada talabalarni o'qitishda dasturlash va matematika fanlarni o'qitishning muamoli nuqtalari ko'rsatib o'tilgan bo'lib, talabalar bu fanlar orqali amaliy ko'nikmalarini shakllantirib, axborot texnologiyalari rivojlanib borish nuqtayi-nazardan ta'lim texnologiyalaridan foydalanish holda o'qitishning moduli ko'rsatib o'tilgan.

**Аннотация.** В данной статье показаны основные моменты преподавания предметов программирования и математики в обучении студентов, показан модуль обучения с использованием образовательных технологий с точки зрения развития информационных технологий путем формирования практических навыков студентов через эти дисциплины.

**Annotation.** This article shows the main points of teaching programming and mathematics subjects in students' education, shows the module of teaching using educational technologies from the point of view of information technology development by forming students' practical skills through these disciplines.

**Kalit so'zlar:** kibernetika, algoritmlar nazariyasi, matematik modellashtirish, subyekt-obyekt, subyekt-subyekt, hodisa, kompilatsiya, kasbiy faoliyat, integratsiya, distant, konseptual.

<sup>1</sup> Turaev S.J. (2019). “Methods of the using of software program Microsoft Excel in practical and laboratory occupation on physics”. Scientific Bulletin of Namangan State University, Vol. 1, p. 292 – 297.

<sup>2</sup> Прохоров Г.В., Леденев М.А., Колбеев В.В. Пакет символьных вычислений Maple V. М., “Петит”, 1997; Sadullayev A., Mansurov X., Xudoyberganov G., Vorisov A., Gulomov R. Matematik analiz kursidan misol va masalalar tuplami. 2-qism, T., «O'zbekiston», 1995.

**Ключевые слова:** кибернетика, теория алгоритмов, математическое моделирование, субъект-объект, субъект-субъект, феномен, компиляция, профессиональная деятельность, интеграция, дистанционный, концептуальный.

**Key words:** cybernetics, theory of algorithms, mathematical modeling, subject-object, subject-subject, phenomenon, compilation, professional activity, integration, remote, conceptual.

Bugungi kunda axborot texnologiyalari barcha sohalariga izchil tarzda kirib bordi va jadal rivojlanishiga asos soldi. Endilikda birorta sohani axborot-kommunikatsiya texnologiyalarisiz tasavvur etish qiyin. Axborot-kommunikatsiya texnologiyalari ta'lim jarayonining sifatini, bo'lajak mutaxassislarining nazariy va amaliy salohiyatini, kompetentligini oshirishni ta'minlovchi instrumental, zamonaviy o'qitish texnologiyasining asosi bo'lib xizmat qilmoqda. Hozirgi paytda har qanday kasb egasi axborot-kommunikatsiya texnologiyalarining (AKT) turli tuman usul va metodlaridan kasbiy faoliyati doirasida samarali foydalanishi zarur.

Texnika oliy ta'lim muassasalarida matematika va dasturlash fanlarini o'qitishni yanada faollashtiruvchi, qiziqarli va kelajagi porloq yo'nalishlardan biri fanlararo integratsiyani, integrallashgan o'qitish tizimlarini, hamda bunday tizimlarni qo'llab-quvvatlovchi maxsus axborot texnologiyalarini, tizimlarini yaratishdir hisoblanadi. Dasturlash fani, ma'lumki, nazariy jihatdan kibernetikaning kelib chiqishi va rivojlanishi natijasida matematika fani bag'rida "unib" chiqdi, shu boisdan ham matematik apparatsiz faoliyat ko'rsata olmaydi. Dasturlash fanining juda ko'p komponentlarini "matematikasiz" tasavvur qilish qiyin: matematik mantiq asoslari, arifmetik asoslari, hisoblash sistemalari, ehtimollar nazariyasi elementlari va matematik statistika, algoritmlar nazariyasi, graflar nazariyasi, matematik modellashtirish asoslari, taqribiy hisoblash metodlari va boshqalar. Dasturlash fanining bunday komponentlarini o'rganish tajribasi shundan dalolat beradiki, talabalar matematika fanini tizim darajasida tasavvur etishadi, uning yangi elementlarini, metodlarini, uslublarini yengil va chuqur o'zlashtira oladilar.

Texnika oliy ta'lim muassasalarida "Dasturiy injiniring" ta'lim yo'nalishi talabalar matematika-ning axborotlashgan jamiyatdagi juda katta rolini tushunib yetishi, o'z navbatida, talabada matematika-ning usul va metodlarini amaliy jihatdan puxta o'zlashtirishga, amaliyotga qo'llash bo'yicha ko'nikmalar hosil qilishga va natijada bilim olish jarayonini faollashtirishga, jadallashtirishga imkoniyat yaratadi.

Dasturlash va matematika fanlarini uzviylikda, o'zaro bog'liqlikda samarali o'qitishning ilg'or usullaridan biri integallashgan, ya'ni, qo'shma darslarni tashkil qilishdir, natijada o'quv jarayoni bir-biri bilan chambarchas bog'langan turli-tuman hodisalarga boy bo'ladi va mashg'ulot qiziqarli, jadal, izlanuvchan xarakterda bo'ladi. Dars mashg'uloti davomida matematik va dasturiy mavzuni bayon qilish davomida bir-birini to'ldiradi, izohlar bilan bilim olish jarayonini yanada takomillashtiradi. Ikkinchi tomondan, bunday integrallashgan qo'shma dars uslubi talabalarning imkoniyatlarini yanada yaxshiroq bilib olishga, baholashga imkoniyat yaratadi, talabada bilim olishga bo'lgan qiziqishni yanada rivojlantiradi, faollashtiradi, yangilikga intilishni shakllantiradi.

Integrallashgan va kompyuterlashgan dars mashg'ulotlarida zamonaviy axborot-kommunikatsiya vositalaridan va pedagogik texnologiyalardan foydalanish mashg'ulotni individuallashtirishga, talabalarda matematika va informatika fanlariga bo'lgan motivatsiyani kuchaytirishga, rivojlantirishga, teskari aloqani takomillashishiga (talaba-o'qituvchi), bilimlarni obyektiv baholashga, fanlarning uzviy aloqadorligidagi nozik (o'zlashtirish qiyin bo'lgan tushunchalarni) joylarini aniqlashga, darsni differensialashtirilgan tarzda tashkil qilishga, dars mashg'ulotining tuzilmasini o'zgartirishga, bilim olish darajasini oshirishga olib keladi.

Texnika oliy ta'lim muassasalarining moddiy-texnik bazasini modernizatsiya qilish va mutaxassislar tayyorlash sifatini tubdan yaxshilash ishlari keng ko'lamda amalga oshirilmoqda.

Hozirgi kunda barcha oliy ta'lim muassasalari bitiruvchilariga qat'iy talab qo'yilmoqda:

◆ular zamonaviy kompyuter va axborot texnologiyalari;

◆xorijiy tillar, ayniqsa, ingliz tilini mukammal bilishi kerak.

Zamonaviy pedagogik texnologiyalarni bir necha turga bo'lish mumkin:

◆muammoli ta'lim texnologiyalari;

◆didaktik o'yinlarga asoslangan texnologiyalar;

◆hamkorlik texnologiyalari;

◆modulli texnologiyalar.

Bugungi kunda talaba shaxsini barcha imkoniyatlarini yuzaga chiqarish uchun, albatta, ta'lim shaxsiga yo'naltirilgan tavsifda bo'lishi talab etiladi. Buning uchun ta'limni tashkil etish jarayonida talabning qobiliyatlari, ehtiyojlari va o'ziga xos jihatlarini hisobga olish lozim. Ana shu elementlar hisobga

olingan taqdirda, o'z-o'zidan differensiallashgan, rivojlantiruvchi, o'qishga bo'lgan motivlarni kuchaytiruvchi "subyekt-subyekt" konsepsiyasiga asoslangan ta'lim tizimi kelib chiqadi.

An'anaviy ta'lim tizimida chuqur o'rnashib qolgan pedagogik paradigmalardan biri bu subyekt-ob'ekt munosabatlaridir. Bu yondashuv nemis pedagogi I.F.Gerbard tomonidan kiritilgan. Bundy yondashuvda pedagog subyekt rolini bajaradi va qanday o'qitish, qanday talabalarni ishlab chiqish, talabalar jamoasini qay yo'nalishda rivojlantirishni faqat o'z yondashuvi asosida hal etadi. Talabalar esa passiv holda ob'ekt rolini bajaradi.

Talabalarining asosiy faoliyati eslab qolish, tushinish, qo'llashga o'rganish hisoblanadi. Bu paradigmaga qarshi g'oyani amerikalik pedagog D.Dyui ishlab chiqqan. Uning fikricha "Nimani va qanday o'qish lozim?" degan savollarga javob topishda talabaga ham erkinlik berish va uning xohishlarini hisobga olish lozim. Talaba o'z faoliyatini, o'z taqdirini, o'z hayotini mustaqil boshqarishga faol kirishsin. Bu konsepsiya "subyekt-subyekt" munosabatlari sifatida tan olindi va ko'pgina rivojlangan davlatlar ta'lim tizimida o'z o'rniga ega.

Ta'kidlash lozimki, ta'lim tarixida yig'ilgan boy didaktik tajribaning ijobiy jihatlari o'z aksini modulli ta'limda topdi. "Modulli ta'lim" tushunchasi 1971-yillarda J.Rassel tomonidan kiritildi. Rassel modulni o'quv paketi sifatida talqin etadi va unga o'quv materialining konseptual birligini o'rganishga oid harakatlarni kiritadi. B.M.Goldshmid – modulni talabaga ma'lum ko'zlangan natijaga yetishga yordam beruvchi mustaqil birlik sifatida talqin etadi.

N.V.Borisova, Y.M.Durko va boshqa olimlarning fikrlarini o'rganish natijasida quyidagi ko'rishlardagi modullarni ajaratish mumkin:

- ◆ mustaqil konseptual kichik birlik;
- ◆ modul mustaqil birlik sifatida bir o'quv kursini o'z ichiga olib, bir necha bloklarni o'zida mujassam etadi;
- ◆ modul ma'lum mutaxassislikka tegishli bo'lgan bir qancha o'quv predmetlarni o'zida mujassamlashtiruvchi fanlararo birlik bo'la oladi;
- ◆ aniq bir mutaxassislikni egallashga yo'naltirilgan kasbiy ta'lim moduli.

Masofadan o'qitish ta'limining ommaviylashuvida internet ("on-line")ning roli, telekommunikatsiyalarning o'rni, barcha insonlarning internetga barobar ochiq tashrifi uchun yo'lak WWW (Web) texnologiyasini yaratgan olim Tim Berners Lining xizmati beqiyosdir. Hozirgi kunda masofaviy ta'lim AQShda mukammal shakllangan bo'lib, uning vujudga kelishi 1970-yillar oxiriga borib taqaladi. Dunyoda interaktiv ta'lim olishning ko'plab bazalari vujudga kelmoqda. Jumladan, Britaniya ochiq universitetiga qarashli masofaviy ta'lim umumjahon markazining ma'lumotlar bazasini misol qilib keltirish mumkin. Distant uslubida Xalqaro kengash faoliyat ko'rsatyapti, "D – Learning" – masofaviy ta'lim olayotgan talabalarining soni tobora ortib bormoqda. O'tgan asrning 80-yillari oxirida shaxsiy kompyuter imkoniyatlarining oshishi o'qitish tizimini soddalashtirish va avtomatlashtirish bilan bog'liq yangi imkoniyatlarni vujudga keltirdi. Kompyuter o'rgatuvchi dasturlar har xil o'yinlar shaklida paydo bo'ldi.

Zamonaviy axborot-kommunikatsiya texnologiyalari va internet masofaviy o'qitishning tezkorlik va soddalashtirilgan tartibda keng tarqalishiga imkon berdi. Internet radio va televideniya nisbatan juda katta siljishlarga olib keldi. Har qanday o'quvchi bilan u qayerda joylashganligidan qat'iy nazar, muloqotga kirishish va qaytaruv aloqaga kirishish imkoniyatlari paydo bo'ldi. Masofaviy o'qitish jarayonida talabalarining hamma vaqt auditoriyada bo'lishi talab qilinmaydi. Masofaviy o'qitishni amalga oshiruvchi ko'pchilik o'quv muassasalarida umumiy mashg'ulotlar o'tkazib kelinmoqda, ayrim holatlarda ular kechki vaqt yoki dam olish kunlari o'tkaziladi. Bunday mashg'ulotlarda talabalarining qatnashishi shart emas, biroq talabalarining amaliy ko'nikmalarini va kasbiy faoliyatga tayyorgarligini takomillashtirish uchun ularning bunday mashg'ulotlarda ishtirok etishi juda foydali hisoblanadi.

#### **Foydalanilgan adabiyotlar:**

1. O'zbekiston Respublikasi Prezidentining 2020-yil 7-maydagi "Matematika sohasidagi ta'lim sifatini oshirish va ilmiy tadqiqotlarni rivojlantirish chora-tadbirlari to'g'risida"gi PQ-4708-sonli qarori.
2. Tuychiyev T.T., Djumaboyev D.X. Matematik analiz fanidan 1-kurs talabalari uchun laboratoriya ishlari. T., M.Ulug'bek nomidagi O'zbekiston Milliy universiteti, 2003.
3. Xolmatov T.X., Toylaqov N.I. Amaliy matematika. Dasturlash va kompyuterning dasturiy ta'minoti. O'quv qo'llanma, Toshkent, 2000.
4. Ostonov Q. Matematika va informatika o'qitish uslubiyati. O'quv-uslubiy majmua (bakalavriat bosqichi o'quvchilari uchun), SamDU, 2011, 338 bet.

5. Тураев С.Ж. Повышение качества профессиональной деятельности студентов с привлечением к научному проекту. XII Международной научно-практической конференции «Инновации в технологиях и образовании», 21–22 марта 2019 г., Филиал КузГТУ, Белово. 2019, ч. 4, с. 240 – 241.
6. Turaev S.J. (2019). Methods of the using of software program Microsoft Excel in practical and laboratory occupation on physics” Scientific Bulletin of Namangan State University, Vol. 1, p. 292 – 297.
7. Прохоров Г.В., Леденев М.А., Колбеев В.В. Пакет символьных вычислений Maple V. М., “Петит”, 1997.
8. Sadullayev A., Mansurov X., Xudoyberganov G., Vorisov A., Gulomov R. Matematik analiz kursidan misol va masalalar tuplami. 2-qism, T., «O‘zbekiston», 1995.

**Jumaniyozova Muhabbat Xo‘sinovna (UrDU dotsenti)**  
**BOSHLANG‘ICH SINFDA O‘QUVCHILAR NUTQINI O‘STIRISHDA QAYTA**  
**HIKOYALASHDAN FOYDALANISHNING METODIK JIHATLARI**

**Annotatsiya.** Mazkur maqolada boshlang‘ich sinf ona tili va o‘qish savodxonligi darslarida o‘quvchilar nutqini o‘stirishda qayta hikoyalashdan samarali foydalanishning metodik jihatlari haqida so‘z boradi. Unda qayta hikoyalashning turlari, qayta hikoyalashga tayyorgarlik ko‘rishning maqsad va vazifalari ko‘rsatib beriladi.

**Аннотация.** В данной статье говорится о методических аспектах эффективного использования пересказа в развитии речи учащихся начальных классов на занятиях по родному языку и грамоте чтения. Показаны виды пересказа, цели и задачи подготовки к пересказу.

**Annotation.** This article talks about the methodical aspects of effective use of retelling in the development of students' speech in primary school mother tongue and reading literacy classes. It shows the types of retelling, the goals and tasks of preparing for retelling.

**Kalit so‘zlar:** boshlang‘ich ta‘lim, ona tili va o‘qish savodxonligi darslari, nutq, nutq o‘stirish, qayta hikoyalash, to‘liq yoki matnga yaqinlashtirib qayta hikoyalash, tanlab hikoya qilish, qisqartirib qayta hikoyalash, ijodiy qayta hikoyalash.

**Ключевые слова:** начальное образование, занятия по родному языку и грамоте чтения, речь, развитие речи, пересказ, пересказ полностью или близко к тексту, выборочный пересказ, сокращенный пересказ, творческий пересказ.

**Key words:** primary education, mother tongue and reading literacy classes, speech, speech development, retelling, retelling in full or close to the text, selective retelling, abbreviated retelling, creative retelling.

Yangi O‘zbekistonda ta‘lim bilan bog‘liq muammolarga eng yuqori darajada e‘tibor qaratilayotgani ham ularning nechog‘li muhimligidan dalolat beradi. Hozirgi vaqtda mamlakatimizda ta‘lim tizimining barcha bo‘g‘inida asosiy kamchiliklarni bartaraf etishga qaratilgan me‘yoriy hujjatlar qabul qilinib, amaliy sa‘y-harakatlar belgilab olindi. Ularning hammasi intellektual, ma‘naviy-axloqiy, madaniy va innovatsion taraqqiyotga erishish uchun mustahkam po‘ydevor yaratishni maqsad qilgan

Ta‘lim sohasida olib borilayotgan ulkan islohotlar natijasida o‘tgan o‘quv yilida foydalanish uchun yaratilgan darsliklar mazmuniga yangiliklar kiritildi. YUNISEFning O‘zbekistondagi vakolatxonasi texnik ko‘magida xalqaro tajribalarni inobatga olgan holda, mahalliy amaliyotchi o‘qituvchilar va xorijiy ekspertlar ishtirokida Milliy o‘quv dasturi yaratildi. Unda fanlararo integratsiya kuchaytirilib, fan va mavzularni o‘qitishda mantiqiy fikrlash, amaliy ko‘nikmalarni shakllantirishga asoslangan spiralsimon o‘qitish metodikasi – mavzularni soddadan murakkabga qarab o‘qitish, o‘quvchilarda borliqni yaxlit tasavvur va tadqiq qilish orqali o‘rganishni ta‘minlovchi integratsion yondashuv joriy qilinmoqda.

Xalqaro ta‘lim sifati tadqiqotlarida yuqori natija ko‘rsatgan mamlakatlarning tajribalaridan kelib chiqib, xalqaro ekspertlar tavsiyasiga asosan, boshlang‘ich sinf o‘quvchilarida yozish, o‘qish, fikr bildirish ko‘nikmalarni sifatli shakllantirish maqsadida “Ona tili va o‘qish savodxonligi” fani kiritildi va shu nomdagi darsliklar amaliyotga joriy qilindi. 1-2-3-sinf uchun mo‘ljallangan “Ona tili va o‘qish savodxonligi” darsliklari ikki qismdan iborat bo‘lib, har bir qismning mashq daftari ham yaratildi.<sup>1</sup>

<sup>1</sup> Azimova I., Mavlonova K., Quronov S. va b. Ona tili va o‘qish savodxonligi. Umumiy o‘rta ta‘limning 1-sinfi uchun darslik, 1–2-qism, Toshkent, Respublika ta‘lim markazi, 2021; Azimova I., Mavlonova K., Quronov S. va b. Ona tili va o‘qish savodxonligi. Umumiy o‘rta ta‘limning 2-sinfi uchun darslik, 1–2-qism, Toshkent, Respublika ta‘lim markazi, 2021.

Ma'lumki, uzluksiz ta'lim tizimida boshlang'ich ta'lim muhim bosqich sanalar ekan, u bolaning mantiqiy tafakkur qila olish salohiyati, aqliy rivojlanishi, dunyoqarashi, kommunikativ savodxonligi va o'z-o'zini anglash salohiyatini shakllantirishga, jismonan sog'lom bo'lishga, moddiy borliq go'zalliklarini his eta olishga, go'zallik va nafosatdan zavqlana olish, milliy urf-odatlarini o'zida singdirish va ardoqlash, ularga rioya qilishga o'rgatish maqsadini amalga oshirishga xizmat qiladi. Shuningdek, boshlang'ich sinflarda ona tilini o'rgatishdan asosiy maqsad bolalarning yosh xususiyatini e'tiborga olgan holda, og'zaki va yozma nutqini, tafakkurni o'stirish, ularda bilim olishga qiziqishni orttirish, faollik, mustaqillik, mehnatsevarlik, qiyinchiliklarni yenga olish qobiliyatlarini o'stirish hisoblanadi. Chunki nutqda fikr shakllantiriladi, shu bilan birga, fikr nutqni yaratadi. "Nutq tafakkur bilan chambarchas bog'langandir. Nutq bo'lmasa, tafakkur ham bo'lmaydi, til materiali bo'lmasa, fikrni ifodalab berib bo'lmaydi".<sup>1</sup>

Binobarin, bolalarning aqliy va nutqiy qobiliyatlarini muvaffaqiyatli o'stirish kelgusida fanlarni puxta o'zlashtirishga imkoniyat yaratadi. Shu sababli boslang'ich sinf ona tili va o'qish savodxonligi darslarining asosiy vazifalaridan biri ham nutq o'stirishdir. Ta'lim jarayonida o'quvchilar nutqini o'stirishga ona tili o'qitishning asosiy vazifasi sifatida ham yondashiladi. Bu esa o'quvchilarning ham og'zaki, ham yozma nutqini, shuningdek, bog'lanishli nutqini tizimli ravishda o'stirishning metodik jihatlarni belgilash muhimligini ifodalaydi.

Boshlang'ich sinflarda olib boriladigan ta'limiy ishlarning asosiy yo'nalishlaridan biri o'quvchilarning og'zaki va yozma nutqini o'stirish, muomala odobini shakllantirish hisoblanadi. Boshlang'ich sinflarda nutq o'stirish ishlari orasida qayta hikoyalash alohida ajralib turadi. Boshlang'ich ta'limda og'zaki va yozma qayta hikoyalashga qo'yilgan talablar mavjud.<sup>2</sup> Namunaviy matn og'zaki va yozma qayta hikoya qilinadi. Ona tili va o'qish savodxonligi darslarida ham og'zaki qayta hikoyalash mashq qilinadi, ham u yozma tarzda o'tkaziladi. Shu bois qayta hikoyalashning o'quvchilar bog'lanishli nutqini o'stirishda juda katta o'rni bor.

Boshlang'ich sinf ona tili va o'qish savodxonligi darslarida qo'llaniladigan qayta hikoyalashning quyidagi turlari metodikada tavsiflanadi:

1. To'liq yoki matnga yaqinlashtirib qayta hikoyalash.
2. Tanlab hikoya qilish.
3. Qisqartirib qayta hikoyalash.
4. Ijodiy qayta hikoyalash.<sup>3</sup>

Qayta hikoyalash asosida o'quvchilar bog'lanishli nutqni shakllantirishda quyidagi jihatlarga e'tibor qaratish muhim hisoblanadi:

- 1) og'zaki nutq madaniyatini egallash, unga xos xususiyatlarni bilish;
- 2) o'quvchilarni gap va nutqni grammatik, orfografik, uslubiy jihatdan adabiy til me'yorlariga rioya qilgan holda tuzishga o'rgatish;
- 3) og'zaki nutqni rivojlantirish uchun o'quvchilar lug'at boyligini izchil oshirib borish, gapning sintaktik tuzilishiga oid bilimlarni amaliy jihatdan egallash, nutq birliklari o'rtasidagi mantiqiy uyg'unlikni ta'minlashga oid malakalarni rivojlantirish;
- 4) yangi harf-tovushga bog'lab tavsifiya etilgan so'zlar ma'nosini o'quvchilar to'liq anglashiga erishish, rasm asosida o'zaro bog'langan kichik hikoyalar tuzishga o'rgatish.

Qayta hikoyalash va bayonda bolaning tabiiy nutqi eshinishi, ya'ni berilgan namunani ko'r-ko'rona yodlamasligi, namuna leksikasidan, nutq oborotlaridan, sintaktik qurilishidan foydalana olishi zarur.

Til vositalari matnni o'qish, suhbat, matn tahlili davomida o'zlashtiriladi, matndagi so'zlar va nutq oborotlari bolalarning "o'ziniki" bo'lib qoladi, qayta hikoyalashda namunadagi u yoki bu gapni bola esga tushirishga harakat qiladi, o'zlashtirgan mazmunni to'liqroq, aniqroq berish uchun gaplar tuzadi. Bu bilan o'quvchining mustaqillik darajasi va bilish faolligi o'sadi, ijodiy elementlar qo'shila boradi. Qayta hikoyalashda namunadagi izchillik, bog'liqlik saqlanishi, asosiy faktlar berilishi, ayniqsa, ilmiy matnni qayta hikoyalashda barcha muhim o'rinlar to'liq bayon qilinishi zarur.

Vaqtı-vaqtı bilan ilgari eshıtılğan, o'qıtuvchi o'qıb bergan yoki radio, televizordan yozib olınğan matnnı qayta hikoyalatısh, o'quvchi bir marta ovoz bilan yoki ichda o'qıgandan so'ng qayta hikoyalatıshdan foydalanıshnı tajribada qo'llab turısh ham mumkin. Bu ishnı turli-tuman qıladı va jonlantıradı.

<sup>1</sup> Ivanov P. I. Umumiy psixologiya. Toshkent, "O'qituvchi", 1967, 306-bet.

<sup>2</sup> Najimova M. Matn mazmunini qayta hikoya qilishga o'rgatish. "Boshlang'ich ta'lim", 2012, 4-son, 10-11-betlar.

<sup>3</sup> Qosimova K., Matchonov S., G'ulomova X., Yo'ldasheva Sh., Sariyev Sh. Ona tili o'qitish metodikasi. Toshkent, "Nosir", 2009, 327 - 328-betlar.

Boshlang'ich sinf ona tili va o'qish savodxonligi darslari o'ziga xos xususiyatlarga ega. Unda turli janrdagi asarlar o'qitiladi. Bu asarlarning har biri mavzusi, janr xususiyati hamda tuzilishi bilan bir-biridan farq qiladi, albatta. Shuning uchun ularni o'qish darsida qayta hikoyalashning turlaridan mosini tanlay olish va uning turlaridan unumli foydalana olish o'qituvchidan qayta hikoyalashning o'ziga xos xususiyatlarini bilishni, dars mavzusi va tarbiyaviy maqsadlarini e'tiborga olib, ulardan unumli foydalanish orqali dars samaradorligini oshirish vazifasini qo'yadi. Buning uchun, eng avvalo, o'qituvchi matn mazmunini qayta hikoya qilishdan ko'zlanadigan maqsadni aniq belgilashi lozim.

Ko'pincha, qayta hikoyalashga maxsus tayyorgarlik ko'rish ham maqsadga muvofiq bo'ladi, bunda quyidagilarga rioya qilish muhim sanaladi:

1. Qayta hikoyalash va uning turi haqida o'quvchilar ogohlantiriladi: to'liq, detallari bilan, tilning tasviriy vositalaridan foydalanib, matnga yaqin qayta hikoyalash; tanlab (masalan, bir qatnashuvchi shaxsga tegishli o'rinlarinigina) qayta hikoyalash, qisqartib qayta hikoyalash.

2. Suhbat, matn mazmunini tahlil qilish, matn tili ustidagi xilma-xil ishlar, qayta hikoyalashda zarur bo'lgan so'z, nutq oborotlari va gaplarni ajratish – aniqlash.

3. Qayta hikoyalashda ifodalilikni berish uchun ifodali o'qishni puxtalash.

4. Hikoyani mantiqiy va kompozitsion qismlarga bo'lish, har bir qismga sarlavha topish, matnни qayta hikoyalashga mo'ljallangan rejani tuzish.

5. Matn qismlarini qayta hikoyalash, uning kamchiliklarini tahlil qilish.

6. O'quvchilarning hayotiga bog'lash (o'rni bilan), ya'ni, o'qilgan matn mazmuniga bog'liq holda o'quvchilarning shaxsiy tajribasida uchraydigan va uchragan holatlarga e'tibor berish. Boshqacha qilib aytganda, har bir darsda ma'lum ta'lim maqsadida qayta hikoyalashga muntazam o'rgatib borish zarur.

Bola hikoya qilishga qiziqsa, agar hikoyani o'qituvchigina emas, sinfdagi barcha bolalar eshitsa, bunday hikoyalash jonli va qiziqarli bo'ladi. Shuning uchun boshlang'ich sinflarda ertaklarni o'qish darslarida to'liq qayta hikoyalashdan foydalanish maqsadga muvofiqdir. Ertakni hikoya qilishga o'quvchilarning qo'shimchasi, ma'lum qismini qayta hikoya qildirish, hikoyachini rag'batlantirish sinfda ijodiy muhitni vujudga keltiradi. Ertaklarni o'qish darsida matn mazmunini to'liq qayta hikoya qilish uchun har bir epizod alohida-alohida olinadi. Ular yuzasidan o'quvchilar bilan savol-javob o'tkaziladi. To'liq qayta hikoya qilishda o'quvchilarning matnни quruq yod olishlariga yo'l qoymaslik kerak bo'ladi.

Matnga yaqin hikoya qilishda savollar matn mazmunigagina qaratilmasligi, o'quvchilar mustaqillik darajasini pasaytiradigan matn mazmuni yuzasidan beriladigan savollarni asta-sekin kamaytira borish, bolalarni kengroq, umumiyroq savollarga javob berishga o'rgata borish muhim bo'ladi.

Tanlab hikoya qilish matndan tor mavzuga, kichik so'roqqa oid qismini tanlab qayta hikoyalashdir. Bunda o'quvchilar turli topshiriqlar asosida yoki savollar asosida qayta hikoya qilishga yonaltiladi.

Qayta hikoyalashning tanlab hikoya turida o'qilgan matndan faqat personajning tashqi ko'rinishi tasvirlangan qismnigina qayta hikoya qilish, faqat ikki personajning uchrashish manzarasini qayta hikoyalash, faqat tabiat tasvirini hikoya qilish kabilar ko'proq qo'llaniladi. Qayta hikoyalashning yana bir turi qisqartirib qayta hikoyalash bo'lib, bunda matndan ikkinchi darajali o'rinlarini tushirib qoldirib, asosiy, muhim o'rinlarga tanlab hikoya qilinadi. Buning uchun o'quvchining o'zi matnning asosiy mazmunini aniqlashi, bog'lanishli, izchil qayta hikoyalashi, uning hikoyasi matnни qisqartish tarzida bo'lmasligi, o'zlashtirilgan matnning asosiy mazmunini o'z so'zlari bilan bera olishi zarur bo'ladi. Boshlang'ich sinflarda bolalar matnни to'liq qayta hikoya qilishga o'rganganlaridan so'nggina, matnни qisqartib qayta hikoyalashga o'rgatiladi. Qisqartirib qayta hikoyalash, o'z navbatida, matn rejasini tuzish, ya'ni, matn qismlariga sarlavha topish bilan bog'liq, asarning asosiy mazmunini qisqa ifodalash esa matn ustidagi analitik-sintetik ishlarning natijasidir. Ba'zan o'quvchilar asarning asosiy mazmuni (g'oyasi)ni qisqa, bir gap bilan ifodalashga o'rgatilgach, matn rejasini tuzishga, keyin matnни qisqartib qayta hikoyalashga, undan so'ng matn mazmunini to'liq qayta hikoya qilishga o'rgatilishi ham mumkin.

Qayta hikoyalashning ijodiy qayta hikoyalash turi ham nutq o'stirishda alohida ahamiyat kasb etadi. Metodikada uning: 1) shaxsni o'zgartirib qayta hikoyalash; 2) hikoyada ishtirok etuvchi biror personaj tilidan qayta hikoya qilish; 3) matnни ijodiy to'ldirib qayta hikoyalash; 4) so'z bilan tasvirlash yoki sahna-lashtirish kabi turlari ko'rsatilgan.<sup>1</sup> Boshlang'ich sinflarda qayta hikoyalashning ijodiy qayta hikoyalashidagi barcha turlaridan birday unumli foydalaniladi. Bunda o'qituvchi har bir ijodiy qayta hikoyalash turi

<sup>1</sup> Qosimova K., Matchonov S., G'ulomova X., Yo'ldasheva Sh., Sariyev Sh. Ona tili o'qitish metodikasi. Toshkent, "Nosir", 2009, 329-bet.



ning o'ziga xos xususiyatlarini e'tiborga olgan holda ish olib borishi joiz. Ijodiy hikoyalash o'quvchidan gapning qurilishini, gap bo'laklarini to'g'ri shakllantirishni yaxshi bilishni taqozo etadi.

Ijodiy qayta hikoyalashning hikoyani ijodiy to'ldirib qayta hikoyalash turi o'quvchilar nutqini o'stirishda samarali sanaladi. Binobarin, o'quvchilar hikoya mazmunini, sharoitini yaxshi tushunsalargina, uni ijodiy to'ldirib qayta hikoyalay oladilar. Ijodiy qayta hikoyalashning bu turi, ko'pincha, og'zaki tarzda o'tkaziladi.

Xulosa qilib aytganda, boshlang'ich sinflarda o'quvchilar nutqini o'stirishda qayta hikoyalash muhim o'rin tutadi. Zero, o'qilganlarning mazmunini qayta hikoya qilish bolalarni til boyligidan foydalanishga odatlantirish vositasi deb qaralishi mumkin. Boshlang'ich sinflarda qayta hikoya qilish o'quvchilar oldiga aniq vazifalar qo'yadi: a) matn mazmunini to'laroq va aniqroq anglash; b) eslab qolish; d) notanish so'z va iboralarni o'zining takroriy bayonida ishlatish haqida o'ylash; e) qayta hikoya asosida nima demoqchiligini belgilab olish. Shunday ekan, qayta hikoya qilishdan unumli va o'rinli foydalanish o'quvchilarning nutqini o'stirishga, ularda mantiqiy va ijodiy tafakkurni rivojlantirishga hamda fikrni to'g'ri bayon qila olish ko'nikmasini shakllantirishga xizmat qiladi. Ana shu jihatlarni e'tiborga olgan holda, ona tili va o'qish savodxonligi darslarida qayta hikoyalash va uning turlaridan foydalanish orqali ta'limning samaradorligini oshirish o'qituvchilarning eng muhim vazifasi sanaladi.

**Raximova Shoira (UrDU Pedagogika fakulteti Boshlang'ich ta'lim metodikasi kafedrası o'qituvchisi)**  
**MATEMATIK ERTAKLARNI O'RGANISH ORQALI BOSHLANG'ICH SINFLAR MATEMATIKA DARSLARINING INTEGRATSIYALASHUVI**

***Annotatsiya.** Maqolada boshlang'ich sinflarda matematika fanining integratsiyalashgan dars shakli yoritib o'tilgan bo'lib, umumiy xususiyatlari ham atroflicha yoritilgan. Shuningdek, mualliflar integratsiyalashgan darslarning afzallik tomonlarini tasniflaydilar. Bu boradagi fikrlar matematik ertaklarni o'rganish orqali boshlang'ich sinflarda matematika darsining integratsiyalashuvi o'z ifodasini topgan.*

***Аннотация.** В статье описывается интегрированная форма математики в начальных классах, а также подробно описываются ее общие черты. Также авторы классифицируют преимущества интегрированных занятий. Идеи по этому поводу выражаются в интеграции уроков математики в начальных классах через изучение математических сказок.*

***Annotation.** In this article, the integrated lesson form of mathematics in problem classes is highlighted and its general features are also described in detail. The authors classify the advantages of integrated lessons. The integration of mathematics lessons in mathematics classrooms is expressed by learning mathematical stories on these issues.*

***Kalit so'zlar:** integratsiyalashgan dars shakli, kreativ fikrlash, matematik ertak, intellektual tafakkur, boshlang'ich ta'lim.*

***Ключевые слова:** интегрированная форма урока, творческое мышление, математический рассказ, интеллектуальное мышление, начальное образование.*

***Key words:** integrated lesson form, creative thinking, mathematical fairy tale, intellectual thinking, situational education.*

Boshlang'ich ta'limda matematika o'qitishning asosiy maqsadlaridan biri ham o'quvchilar intellektual tafakkurini shakllantirish asosida o'quvchilar qobiliyat va qiziqishlarini rivojlantirish hisoblanadi. O'quvchilarni ijodiy faoliyatga jalb qilishda matematika darslarida integratsiyalashgan o'qitishning o'ziga xos ahamiyatli jihatlari katta. Integratsiyalashgan darslar o'quvchilarni mustaqil ravishda bilim olishga undaydi, fanga bo'lgan qiziqishlarini orttiribgina qolmay, ularning intellektual bilim darajasini oshirishga xizmat qiladi. Matematik ertaklarni o'rganish orqali boshlang'ich sinf o'quvchilarida noodatiy darslarni tashkil qilish katta natija beradi.

Bu yoshdagi o'quvchilar ko'proq ig'vo, g'iybat, munofiqlikdan yiroq, bo'lgan ertaklar yoqadi. Negaki, yaxshi, mukammal tarbiyalangan bola boshqalarga hech bir ozor yetkazmasligini, takabburlik qilmasligini, rostgo'y bo'lishni tavsiya etilgan ertaklar orqali bilib olishgan.<sup>1</sup> Boshlang'ich sinf matematika darslarida foydalanilgan bunday dars turi o'quvchilarni yanada o'qishga, hisob-kitob masalalarini puxta egallashlarida, qiziqishini rivojlantirishda, dunyoqarashini kengaytirishga, salohiyatini rivojlantirishdek

<sup>1</sup> Mamasoli Jumaboyev. O'zbek bolalar adabiyoti. Toshkent, "O'zbekiston", 2002, 30-bet.

qobiliyatlarini oshiradi. Boshlang'ich sinflarda ta'lim-tarbiyani takomillashtirishning yangi yo'nalishlaridan biri kompleks darslarni tashkil etish va o'tkazishdir.

Integratsiyalashgan dars (lotincha "to'liq", "yaxlit"dan) bir mavzu atrofida bir nechta mavzular materiallari birlashtirilgan darsdir. Bunday dars bir qator afzalliklarga ega: u o'rganilayotgan hodisa yoki mavzuni turli tomonlardan o'rganish imkonini beruvchi qiziqarli materialni o'z ichiga olgan holda, ta'lim mazmunini, o'quvchilarning fikrlash va his-tuyg'ularini axborot bilan boyitishga yordam beradi.<sup>1</sup> Bugungi kunga kelib, an'anaviy o'qitish o'rnini shaxsga yo'naltirilgan yondashuvlar egallamoqda. Shu nuqayi nazardan qayd etish lozimki, XX asrning yakuni texnokratik taraqqiyotga nuqta qo'yib, gumanitar daniyatning ibtidosiga yo'l ochdi. Kuch va qo'rquv mantig'ining ong va muhabbat falsafasiga almashingani XXI asrning o'ziga xos strategiyasidir.

Demak, ta'lim-tarbiyada ham amalga oshiriluvchi islohotlar mana shu mantiqqa mos tarzda, jamiyatga xizmat ko'rsatishi lozim. Bu o'rinda noan'anaviy o'qitish shakli – integratsiyaning ahamiyati yanada oshib boradi. Negaki, integratsiyaning darajasiga qarab, uning qo'llanilish texnikasiga ko'ra, amalga oshirilgan texnologiyaning istiqbolini belgilash mumkin bo'ladi. Zero, integratsiya yetarlicha namoyon bo'la olgan, turli xarakterli mazmunning singdirilishi natijasida yangi sifatli holatga o'tishda asosiy omil bo'lib yuzaga chiqara oluvchi faktor hisoblanadi. Integratsiya chuqur, noan'anaviy ta'lim bilan tavsiflana oluvchi, turfa xarakterdagi katta hajmli o'quv materialining uyg'unlashuvini o'zida namoyon etadi.<sup>2</sup>

Boshlang'ich maktabda integratsiyani amalga oshiruvchi bo'g'in vazifasini o'qituvchining o'zi amalga oshiradi. U bolalarning arifmetikaga, yozishga, tabiat ko'pgina boshlang'ich tushunchalarga va yana ko'pgina narsalarga o'rgatadi. O'z kuch va imkoniyatlari darajasida bu ishni amalga oshiradi. Boshlang'ich sinflarda bir o'qituvchining dars berishini, integratsiyaning bir usuli deb hisoblasak ham bo'ladi. Integratsiyani amalga oshirishning usullari yaxshi yoki yomon bo'lishi mumkin, muammoning mohiyati shundaki, usullarning birlaridan yuz o'girib, ikkinchisidan barcha darajalarida o'qituvchilarning (psixologik va fiziologik) yosh xususiyatlarini hisobga oladigan integratsion choralar tuzishni kiritishidir. Muammoning bunday qo'yilishi integratsiyaning turli ta'lim pog'onalarida turli xususiyatlarga ega. Boshlang'ich maktabda integratsiyani bir-biriga nisbatan yaqin fanlarni birlashtirish asosida ko'rish maqsadga muvofiq.<sup>3</sup>

Fanlar bir-biri bilan o'zaro bog'liqdir. Matematika fanini o'qitishda o'qish darsi va adabiyot bilan bog'lagan holda matematik ertaklar misolida qaraymiz.

**Yaxshilikka yomonlik.** Bir kishi tuya minib, ertalab soat 8:00larda safarga chiqibdi. Sahroda chorak kam 1 kilometrlik karvon olov yoqib o'tirishganini ko'rib qolibdi. Bu kishi borib yetguncha oradan 1:30 soatcha vaqt o'tibdi. Karvon esa allaqachon jo'nab ketgan edi. Shu payt sekundiga 15 metr bilan harakatlanayotgan qattiq shamol turib, o'chgan olovning cho'g'i uchqunlabdi. Qurib yotgan xas-hashakka o't ketibdi. Haligi kishi noxush ovozni eshitibdi. Qarasa, uzunligi 1 metrcha keladigan bir ilon olov ichidan: «Qutqaringlar, qutqaringlar!» – deb jon talvasasida to'lg'anayotgan emish.

Boyagi kishi darrov nimchorak kam 1 yarim metrlik uzunlikdagi tayoqqa to'rva osib, ilon tomonga tutibdi. Ilon darrov to'rvaga tushibdi.

U kishi to'rvadan ilonni chiqarib, yo'lida davom etmoqchi ekan, ilon unga:

– Hoy odam, endi seni, tuyangni chaqib sizlarni halok qilishim kerak, – debdi.

– Nima uchun? Yaxshilikka yomonlik bilan javob berasanmi? – debdi kishi ajablanib.

– Ha! – deb javob beribdi zaharli ilon.

Shunda ularning oldidan tulki o'tib qolibdi.

Tulki kishidan bu mojaroning sababini so'rabdi. U kishi bor voqeani aytib beribdi. Shunda tulki:

– Men bunga ishonmayman. Shunday naq 5 kilogramm keladigan katta ilon shu kichkina to'rvaga qanday sig'sin, to'rva ilonni ko'tara oladimi yo'qmi? – debdi. Ilon bo'lsa:

– Ishonmasang yana to'rvaga tushay, ko'rasan! – debdi.

<sup>1</sup> <https://goaravetisyan.ru/uz/integrirrovannye-uroki-vystuplenie-na-pedagogicheskoy-sovete-sovremennyi/>

<sup>2</sup> Кукушин В.С., Болдырева-Вараксина А.В. Педагогика начального образования. Под общ. ред. В.С. Кукушина. М., Ростов н-Д, издательский центр «Март», 2005.

<sup>3</sup> Mavlonova R.A. Boshlang'ich ta'limning integratsiyalashgan pedagogikasi. Metodik qo'llanma, T., Nizomiy nomidagi Toshkent davlat universiteti, 2005 <http://library.ziyouet.uz/ru/book/33810>. Murojaat sanasi, 2016-yil

–Qani tush-chi! – debdi tulki.

Ilon tezda to‘rvaga kiribdi.

Tulki u kishiga qarab:

–Ey odam! Ilon to‘rvaga tushdi, 1 soniya bo‘lsa ham, vaqtni o‘tkazma! – debdi.

Shundan keyin u kishi to‘rva og‘zini bog‘lab, tulkiga falokatdan qutqargani uchun minnatdorlik bildiribdi.

#### Nazorat savollari:

1. Kishi soat nechada safarga chiqibdi?
2. Karvon uzunligi qanday edi?
3. Kishi qancha vaqtda yo‘l yuribdi va karvon turgan joyga yetib boribdi?
4. Esgan shamolning tezligi qanday?
5. Ilonning uzunligi qanday?
6. To‘rva osilgan tayoqning uzunligini santimetrda ifodalang.
7. Ilonning vazni qanday?

#### Javoblar va yechim:

1. Soat 8:00 da.
2. Chorak kam 1 km, ya‘ni 1 km=1000 m,  $1000:4=250$ ,  $1000-250=750$  (m).
3. 1:30 soat yo‘l yuribdi va soat 9:30 da manzilga yetibdi.
4. Shamol tezligi 15 m/sek.
5. 1 metr.
6. 1 yarim metr, ya‘ni 150 sm.
7. 5 kg.

**Qasrga yo‘l.** Qadim zamonda, kimsa yetmas tomonda, baland tog‘lar ortida, bir hashamatli qasr bo‘lgan ekan. U qasrga borar yo‘lni hech kim bilmas ekan. Qasrga yo‘l olganlar yo‘l topa olmay, adashib qolishar ekan. Bir kuni Jasur ismli yigit izlay-izlay qasrga eltar yo‘lining xaritasini topibdi va yo‘lga chiqibdi. Ammo xarita orqali yo‘lni topish ham oson kechmas ekan. Chunki xarita faqat jumboqlardan iborat ekan. Har bir jumboqni yechish orqali qasrga eltadigan yo‘llar ham ma‘lum bo‘lar ekan. Jasur xaritani o‘qiy boshladi.

“Janub tomonga 2000 metr yurasan va u yerda uchragan qaysi hayvon senga hamroh bo‘lishini istasang, o‘shani yoningga olasan”.

Jasur xaritada aytilgan shartida aytilgan masofagacha yurdi va yo‘lida uchragan it, tovuq, ot ichidan manzilni tezroq bosib o‘tish uchun otni tanladi. Yana xaritani o‘qishda davom etdi.

“Oldingi yurgan masofangga qaraganda 5 marta ko‘proq masofaga yurasan. Qarshingdan 2 ta yo‘l chiqadi. Agar o‘ng tomondagi yo‘ldan yursang, 80 barobar 30 qancha bo‘lsa, shuncha metr yo‘l yurasan, agar chap tomondagi yo‘ldan yursang, 70 barobar 40 qancha bo‘lsa, shuncha metr yurasan. Sen qisqa yo‘lni tanla!”

Jasur bu jumboqni osonlikcha yechib, belgilangan masofani saman oti yordamida bosib o‘tdi. So‘ng xaritaning oxirgi jumbog‘ini o‘qibdi.

“Hozirgacha qancha yurgan bo‘lsang, shu sonning to‘rtidan birichalik janubga, to‘qqizdan birichalik to‘g‘riga qarab yurasan”.

Jasur darhol jumboqning yechimini hisobladi va aytilgan masofalarni bosib o‘tdi. Nihoyat, qarshisidan hali hech kim yo‘l topa olmagan, xazinalarga to‘la qasrga u kelibdi.

Bu matematik ertak orqali matematik hisob kitoblar yordamida muammoli vaziyatlarni hal etish va har qanday vaziyatda maqsadga erishish uchun harakat qilishga undaydi, o‘quvchilarni kundalik vaziyatlarda mavjud bilim va ko‘nikmalarni qo‘llay olishga, aniq hisob-kitobga asoslangan holda shaxsiy rejalarini tuzishga yordam beradi.

#### Savol va topshiriqlar:

1. Jasur birinchi jumboqni yechish uchun necha metr yurdi?
2. Ikkinchi jumboqni yechish uchun necha marta ko‘proq masofaga yurdi va necha metr?
3. O‘ng tomondagi yo‘l necha metr edi?
4. Chap tomondagi yo‘l necha metr edi?
5. Uchinchi jumboqni yechish uchun janubga necha metr va to‘g‘riga necha metr yurdi?
6. Jasur hammasi bo‘lib qasrga yetish uchun necha metr yurdi?

### Savollarga javoblar:

1. 200 metr yurdi.
2. 5 marta ko'proq masofaga yurdi.  $200 \times 5 = 1000$  metr.
3. O'ng tomondagi yo'l  $80 \times 30 = 2400$  metr.
4. Chap tomondagi yo'l  $70 \times 40 = 2800$  metr.
5. Janubga 36000 metrning to'rtidan birichalik yurdi. Ya'ni  $36000 \div 4 = 9000$  metr. To'g'riga 36000 metrni to'qqizdan birichalik yurdi, ya'ni  $36000 \div 9 = 4000$  metr.
6.  $2000 \text{ m} + 10000 \text{ m} + 24000 \text{ m} + 9000 \text{ m} + 4000 \text{ m} = 49000$  metr.

**Uloqchalar haqida ertak.** Kunlardan bir kuni keng o'tli maydonda uchta aka-uka uloqcha o'tlab yurishgan ekan. Katta uloqcha o'ylanibdi, "uchimizning og'irligimiz qancha ekan-a?" Kichik uloqcha 5 kg, kattasi esa undan 4 kg og'ir, o'rtanchasi esa kattasidan 2 kg yengil ekan. Ular o'tloq bo'ylab hisoblab ketayotganlarida, oldilaridan katta bo'ri chiqib qolibdi va och qolganini, uchalasini ham yeyishini aytibdi. Qo'rquvlaridan hisob-kitob ham eslaridan chiqibdi. Uloqchalar biroz o'ylanib, ayyorlik bilan bo'rini aldashibdi. Ko'p suv ichish bo'yicha bahs o'tkazishibdi. Katta uloqcha 3 litr suv, o'rtanchasi kattasidan 2 litr kop, kichik uloqcha esa ortanchisidan 3 litr kam ichibdi. Bo'ri esa ko'p ichaman deb, uchta uloqcha ichgan suvni bir o'zi ichibdi. Natijada qorni kattayib yurolmay qolibdi. Shunday qilib, uloqchalar bo'ridan qutulibdilar.

### Savollar:

1. Katta uloqchanning og'irligini toping.
2. O'rtanchi uloqchning og'irligini toping.
3. Uloqchalarga uchalasining og'irligini topishda yordam bering.
4. Ortanchi uloqcha necha litr suv ichibdi?
5. Kichik uloqcha esa necha litr suv ichibdi?
6. Bo'ri ichgan suvning sig'imini aniqlang? Qanday qilib?

### Javoblar:

1.  $5 \text{ kg} + 4 \text{ kg} = 9 \text{ kg}$ .
2.  $9 \text{ kg} - 2 \text{ kg} = 7 \text{ kg}$ .
3.  $9 \text{ kg} + 7 \text{ kg} + 5 \text{ kg} = 21 \text{ kg}$ .
4.  $3 \text{ litr} + 2 \text{ litr} = 5 \text{ litr}$ .
5.  $5 \text{ litr} - 3 \text{ litr} = 2 \text{ litr}$ .
6.  $3 \text{ litr} + 5 \text{ litr} + 2 \text{ litr} = 10 \text{ litr}$ . Uchta uloqcha 10 litr suv ichishgan.

Bu kabi matematik ertaklar yordamida o'quvchilarni darsga va matematik mavzularga bimalol qiziqтира olamiz. Matematik ertaklarni tanlashda pedagog bolalarning psixologiyasidan kelib chiqqan holda, tanlab bilishi muhim hisoblanadi, ya'ni, o'quvchilarning qabul qila olish, tushuna olish kabi qobiliyatlariga tayangan holda. Mazkur ertak 1-sinf o'quvchilari uchun mo'ljallangan bo'lib, massa, sig'im kabi mavzularni o'tish mobaynida qo'llasa, maqsadga muvofiq bo'ladi.

Xulosa o'rniida shuni aytish mumkinki, boshlang'ich sinf matematika darslarida integratsiyalashgan darslar o'quvchilarda tanlagan kasbining yaxlit tasavvurini shakllantirishga, hodisalar o'rtasidagi bog'liqliklarni tushunishga yordam beradi, fanlardan birining bilimni boshqasining bilimiga qo'llash qobiliyatini egallashga yordam beradi. Noodatiylikka yondashilgan holda darslarni tashkil etish jarayonida o'quvchilarga ertaklarni taqdim qilish ularning fanga bo'lgan qiziqishlarini yanada orttirishga va o'z qobiliyatlarini yaxshiroq namoyon etishga yordam beradi. Shu bilan birga, bunday darslar bolalarning turli vaziyatlarga kreativ yondashib, matematik bilimlar orqali adabiyotga bo'lgan qiziqishlarini ham yanada kuchaytiradi.

**Xasanova Xurshida (Navoiy viloyat Pedagoglarni yangi metodikalarga o'rgatish milliy markazi Aniq va tabiiy fanlar metodikasi kafedrasi dotsenti v.b., pedagogika fanlari bo'yicha falsafa doktori, PhD)**  
**KIMYO FANINI O'QITISH JARAYONINI TAKOMILLASHTIRISHDA STEAM YONDASHUVIDAN FOYDALANISH**

*Annotatsiya. Ushbu maqolada iqtidorli bolalarni tarbiyalash uchun pedagogik texnologiyalardan foydalanish va innovatsion texnologiyalar asosida turli yangi metodlar yaratish va ulardan darslarda foydalanish xususida mulohazalar yuritilgan.*

**Аннотация.** В данной статье рассмотрены вопросы использования педагогических технологий для воспитания одаренных детей и создания различных новых методик на основе инновационных технологий и их использования на уроках.

**Annotation.** This article discusses the use of pedagogical technologies for the education of gifted children and the creation of various new methods based on innovative technologies and their use in the classroom.

**Kalit soʻzlar:** metodika, innovatsiya, animatsiya, kompetensiya, tafakkur, mantiqiy fikrlash, loyihalash, baholash, taraqqiyot, natijaviylik, didaktik oʻyin, topshiriq, qoʻllanma, kimyo.

**Ключевые слова:** методика, инновация, анимация, компетентность, мышление, проектирование, оценка, прогресс, результативность, дидактическая игра, задание, методическое пособие, химия.

**Key words:** methodology, innovation, animation, competence, thinking, design, evaluation, progress, effectiveness, didactic games, task, study guide, chemistry.

Taʼlim jarayonida yuqori natijalarga erishish uchun, avvalo, uning samaradorligini taʼminlovchi komponentlarning qay darajada toʻliq tanlanganligiga eʼtibor qaratish lozim boʻladi. Dars beruvchi mutaxassis, bilim oluvchi oʻquvchilar jamoasi, keng, yorugʻ, zaruriy jihozlarga ega sinf xonasi, dars uchun zarur boʻlgan didaktik va metodik qoʻllanmalar, axborot-dasturiy taʼminot kabi komponentlar uygʻun holda jarayonning sifatiga har tomonlama taʼsir koʻrsatuvchi omil sanaladi. Barcha komponentlar orasida aynan oʻqituvchi jarayonni boshqaruvchi sifatida zaruriy vositalardan kerakli vaqtda foydalanib, jarayon yakuni-da ijobiy natijaga erishish malakasiga ega boʻlishi muhimdir.

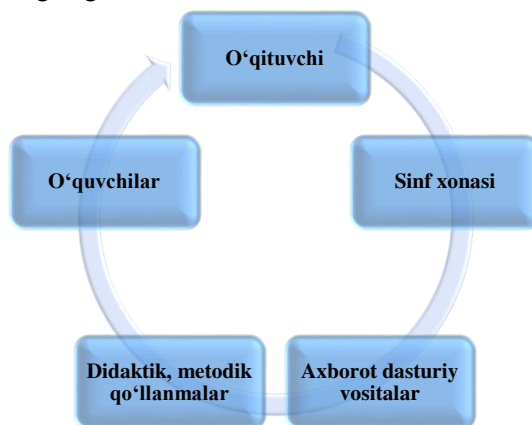

**1-rasm.** Dars samaradorligiga taʼsir etuvchi zaruriy komponentlar.

Soʻnggi yillarda dunyo miqyosida roʻy berayotgan global oʻzgarishlar, taraqqiyot jarayoni, ishlab chiqarish va texnologik protsesslarning jadal rivojlanishi insonlarga axborotlarni qabul qilish manbalarini kengaytirish imkonini berdi. Yoshidan qatʼiy nazar, barcha internet tarmogʻi orqali oʻzi uchun zarur maʼlumotlarni soniya ichida olishi mumkin ekanligi, oʻquvchi-yoshlarning axborotlarni koʻproq ijtimoiy tarmoqlar va internet resurslari orqali olishga harakat qilishlariga sabab boʻlmoqda. Maktab oʻqituvchilari esa bu raqobatda oʻquvchilarning maktabda olinadigan bilimlarga boʻlgan qiziqishlarini saqlab qolishda taʼlim sohasidagi yangiliklardan xabardor boʻlib borishlari, mavjud innovatsion metodlarni takomillash-tirib, xorijiy tajribalarni milliy oʻqitish tizimimizga uygʻun tarzda qoʻllab borishlari zarur.

Kimyo fani va kimyoviy moddalar zamonaviy kishilik jamiyatida hayotimizning deyarli barcha so-halarida qoʻllaniladi, tabiatda sodir boʻladigan jarayonlarning mohiyatini tushunishga asos boʻla oladi, uning qonuniyatlarini tushungan kishilar uchun olingan bilimlar hayotlarini osonlashtirish va yaxshilash uchun xizmat qiladi. Dunyo mamlakatlarida kimyo fani tabiiy fanlarning bir tarkibiy qismi sifatida ularga bogʻlab oʻqitiladi. Dastlab, AQSHda paydo boʻlgan, keyinchalik esa dunyo mamlakatlarining aksariyat taʼlim muassasalarida nazariy va amaliy bilimlarni uygʻun tarzda oʻqitishga yordam beradigan zamonaviy taʼlimiy usulgan aylangan STEAM taʼlimi va STEAM loyihalari barcha tabiiy fanlar qatorida kimyo fani-ni oʻqitishda ham qoʻllanilmoqda.

Hozirda STEM mutaxassislari Fransiya, Buyuk Britaniya, Avstraliya, Isroil, Xitoy, Kanada, Turki-ya va boshqa bir qator davlatlar universitetlarida tayyorlanmoqda. STEM geografiasining kengayishi bi-lan bir vaqtda, STEM yondashuvining elementlari ham maktabgacha, ham maktab taʼlimiga taʼlim pira-midasi boʻylab tarqaldi. Koʻpgina mamlakatlarda bolalar uchun fanlararo tadqiqotlar uchun oʻquv kurslari

va qo'llanmalar faol ravishda tayyorlana boshlandi. Oliy ta'limda STEM yondashuvining haqiqiy natijalarini his qilgan AQSH hukumati ta'lim standartlari orqali STEM ta'limini maktablarda o'qitishning asosiy usuli sifatida tasdiqladi. Avstraliya, Kanada va Singapur buni ancha oldinroq qilishgan.<sup>1</sup>

STEM keyslaridan foydalangan holda, tanqidiy tafakkurni shakllantirish bo'yicha M.B.Solodixina, A.A.Solodixinaning tadqiqotlari, AQSH va Buyuk Britaniyada STEAM ta'limi rivojlanish tajribasining tahlili bo'yicha A.I.Rudskoy, A.I.Borovkov, P.I.Romanov, K.N.Kisilyova tadqiqotlari, aniq va teran fikrlashda STEAM ta'limining o'rnini tahlil qilishda D.Djantasova ishlari diqqatga sazovordir. Xorijiy tadqiqotchilar orasida STEM ta'limini STEAM ko'rinishiga keltirgan innovator tadqiqotchi Georgette Yakman tadqiqotlari, STEAM ta'limida dars jarayonini loyihalash sohasida C.Anderson, AC.Barton, STREAM ta'limida axborot resurslaridan foydalanishning ahamiyati borasida L.Lindberg, Deborah Ann Fields, B.Yasmin, STEAM ta'limida videoresurslar va videomateriallardan foydalanish borasida Halversen, Sheriden,, and E.Tan, AC.Barton, D.Greenberg, L.Buechley, STEAM ta'limida harakatli jarayonlarning ahamiyati J.Jacobs, Mako B.Hill, J.Cohen, STEAM ta'limida san'at va dizayn loyihalashining ahamiyati borasida W.M.Jones, S.Smith, B.Calandra, L.Buechley, K.Peppler, M.Eisenberg, K.Yasminlarning olib brogan tadqiqotlari diqqatga sazovordir.

Kimyo fanidan turmushda uchraydigan moddalardan turli qiziqarli tajribalarni bajarish o'quvchilarning fanga bo'lgan qiziqishlarini yanada orttirishga yordam beradi. Bu yo'nalish o'qitish jarayonida mavzuning ilmiyligi, qaysi texnologiyalarga asoslanganligi, muhandislik, san'at va matematika sohasiga bog'liqligi asosida fanni o'qitishga asoslangan.<sup>2</sup>

STEAM ta'limi kimyo fanida, asosan, uchta yo'nalishda qo'llaniladi:

1. STEAM ko'rgazmaviy loyihalari.
2. STEAM amaliy mashg'ulotlari.
3. STEAM muammoli kreativ topshiriqlari.

STEAM loyihalari quyidagi strukturaviy tuzulishga asosan tayyorlanadi:

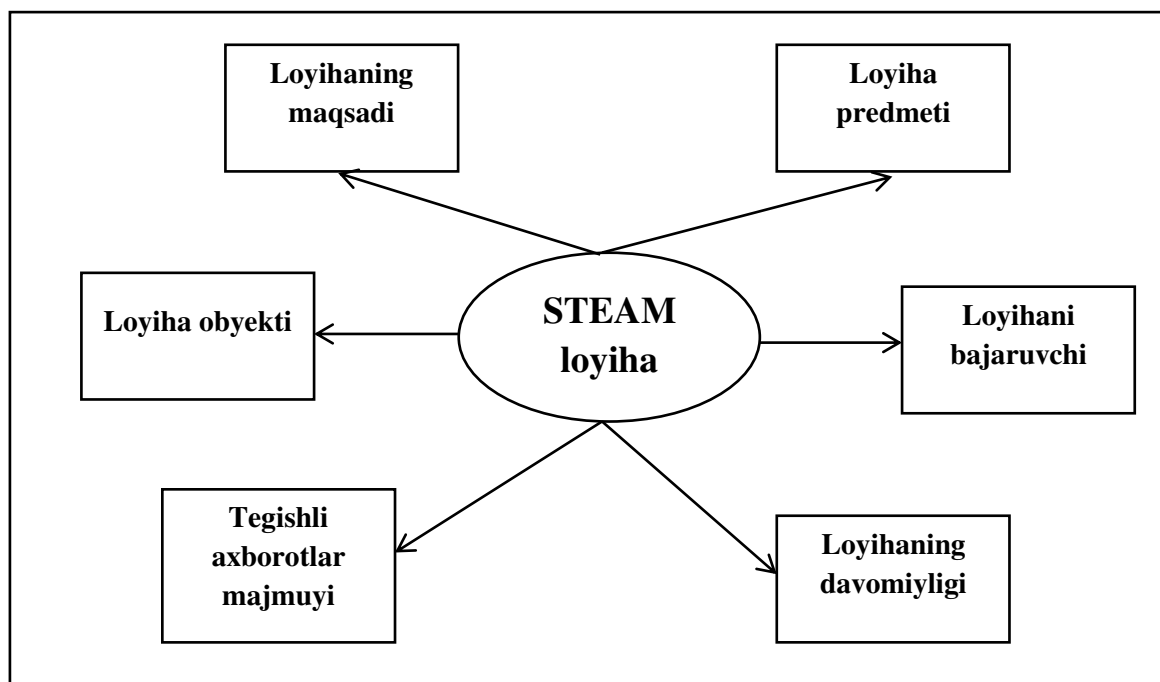

2-rasm. STEAM loyihalarining strukturaviy tuzulishi.

<sup>1</sup> Пахомов Юрий. «STEM- и STEAM-образование: от дошкольника до выпускника ВУЗа». Научная статья на сайте ПЕДСОВЕТ. 01.03.2021 Интернет-ресурс. Режим доступа :<https://pedsovet.org/article/stem-i-steam-obrazovanie-ot-doskolnika-do-vypusknika-vuza>

<sup>2</sup> Staver J. (1998). Constructivism: Sound Theory for Explicating the Practice of Science and Science Teaching. Journal of Research in Science Teaching, p. 501 – 520.

Respublikamiz iqtisodiyotida kimyo sanoati salmoqli o'ringa ega. Shunday ekan, aynan maktab davridanoq o'quvchilarning fanga bo'lgan qiziqishlarini orttirib borish, kelajakda ana shu sohada yetuk mutaxassislar yetishib chiqishiga sabab bo'la oladi. Hayotiy jarayonlarning asosini tashkil qiladigan muhim fanlardan sanalgan kimyo fani o'quvchilarning kelajak hayotida turmushda yuzaga keladigan turli muammolarga yechim topishda yordam berishi aniq. Berilayotgan bilimlarning aynan qaysi sohalarda qo'llash mumkin ekanligini tushuntirish asnosida, o'quvchilarning kimyo faniga bo'lgan qiziqishlari ham ortib boradi.

STEAM loyihalarini darslarda tayyorlash va qo'llash natijasida quyidagi samarali natijalarga erishish mumkin bo'ladi:

1. STEAM ta'limidan foydalanilganda, o'qituvchi darsda faol bo'lmaydi, aksariyat o'quvchilar turli yo'nalishlarda hamkorlik asosida guruhlariga bo'lingan holda tadqiqotlar olib boradilar.

2. STEAM ta'limida darslarda o'quvchilarning diqqatini tortadigan, fanning aniq bir mavzusiga asoslangan, qiziqarli, rangli ko'rgazmalar ko'rinishidagi loyihalar tayyorlash, o'quvchilarning izlanuvchan va mustaqil bo'lishlariga yordam beradi.<sup>1</sup> Ularda san'at, ijodkorlik va yangi g'oyalar yaratish ishtiyoqini oshirishga yordam beradi.

3. STEAM kreativ muammoli topshiriqlari o'quvchilarni faqat aniq sanalar, raqamlar va tushunchalarni esda saqlash bilan cheklanib qolmasdan, ularni turli dunyoviy muammolarning ilmiy yechimlarini topishga, muammolarni fanlararo bog'lanishlar asosida tahlil qilishga va eng maqbul yechimni topishga yordam beradi.

4. STEAM muammoli topshiriqlari hayotiy jarayonlarga asosan tuzilgan bo'lib, ularni yechishda ilmiy bilimlarga va mantiqiy tafakkurga tayaniladi.<sup>2</sup> Topshiriqni yechish natijasida o'quvchilar aniq xulosalarga keladilar.

5. Baholash jarayoni zerikarli emas, balki juda qiziqarli va faol tarzda amalga oshadi.

6. G'alabalar va natijalarni guruhlararo nishonlash, xatolardan saboq olish va yangi loyihalarni rejalashtirish o'quvchilarning darsga bo'lgan qiziqishlarini oshiradi, ularni faol bo'lishga undaydi, maqsad sari intiluvchanligini orttiradi, o'ziga bo'lgan ishonchini rivojlantiradi.

**Нуруллоев Фируз (Бухоро Давлат университети Ахборот технологиялари  
кафедраси таянч докторанти)**

## **БЎЛАЖАК ИНФОРМАТИКА ЎҚИТУВЧИЛАРИНИНГ КАСБИЙ-МЕТОДИК ТАЙЁРГАРЛИГИНИ ТАКОМИЛЛАШТИРИШДА ИЛМИЙ ИЖОДДАН ФОЙДАЛАНИШ**

***Аннотация.** Ушбу мақолада бўлажак информатика ўқитувчиларининг касбий-методик тайёргарлигини такомиллаштиришида илмий ижоддан фойдаланиш масалалари билан шуғуланган олимлар томонидан ўрганилган тадқиқот ишлари асосида ўзимизнинг таклиф ва тавсияларимизни ишлаб чиқдик.*

***Аннотация.** В статье рассматриваются вопросы профессионально-методической подготовки будущих учителей информатики с использованием научного творчества. Изучив исследования учёных по данной проблеме, авторы предлагают свои рекомендации.*

***Annotation.** In this article, we worked out our suppositions on the basis of the research works studied by the scientists who were busy with the issues of using scientific creation in developing professional-methodological preparation of future teachers of Informatics.*

***Калим сўзлар:** илмий ижод, ижодий қобилият, касбий компетенция, ўқитиш методикаси, интеллектуал қобилият.*

***Ключевые слова:** научное творчество, творческая способность, профессиональная компетентность, методика преподавания, интеллектуальная способность.*

***Key words:** scientific creation, creative ability, professional competence, teaching methodology, intellectual ability.*

**Қириш.** Республикамизда сўнги йилларда талабаларнинг ижодий қобилиятларини ривожлантириш жараёнини зарур ахборотлар билан таъминлаш, ўзлаштиришнинг мақбул ечимларини

<sup>1</sup> Michael Matthews (Ed.), *Constructivism in Science Education, A Philosophical Examination* (p. 125–137). Dordrecht, Kluwer Academic Publishers.

<sup>2</sup> *Teaching Chemistry – A Studybook A Practical Guide and Textbook for Student Teachers, Teacher Trainees and Teachers*, 2013, p. 34.

топиш ва жорий қилишнинг меъёрий асослари яратилмоқда. “Олий таълим билан қамров даражасини ошириш, халқаро стандартлар асосида юқори малакали, креатив ва тизимли фикрлайдиган, мустақил қарор қабул қила оладиган кадрлар тайёрлаш, уларнинг интеллектуал қобилиятларини намоён этиши ва маънавий баркамол шахс сифатида шаклланиши учун зарур шарт-шароит яратиш устувор этиб вазифалар белгиланган”.<sup>1</sup> Натижада бўлажак ўқитувчиларнинг ижодий қобилиятларини ривожлантириш педагогик, психологик имкониятлари яна-да кенгайди.

Бўлажак ўқитувчиларнинг ижодий қобилиятларини ривожлантириш масалалари Б.Р.Адизов, Б.Абдуллаева, А.С.Акрамова, Г.Боймуродова, М.Э.Жумаев, Ш.Йўлдошева, Р.А.Мавлонова, Ш.Р.Райҳонов, М.И.Тошпўлатова, С.Усмонов, А.Эшмуротов, К.Қосимова, Х.Ғуломова, А.Ғ.Ҳайитов, А.Ҳамроқулов ва бошқалар томонидан тадқиқ қилинган.

Масалаларни ечишда фикрлаш даври ва фикрлаш давридаги фаолиятини бошқариш имкониятларини З.И.Калмикова, Ю.Н.Кулюткин, Н.А.Меньчинская, А.Ф.Эсауловларнинг тадқиқотларида атрофлича кўриб чиқилган. Масала ечимини топишда қўлланиладиган усуллар умумлаштирилган ҳолда тақдим этишни Г.Д.Балк, М.Б.Балк, Ю.М.Колягин, В.И.Крупич, Д.Пойалар, таълим олувчиларни ностандарт масалаларни ечишга ўргатишни И.П.Бусланева, С.А.Зайцева, Т.Н.Миракова, Т.В.Пивоварук, И.Б.Румянцева, С.И.Сельдюкова, Л.В.Селькина, И.И.Целишевлар томонидан қатор методик изланишлар амалга оширилган.

Европа мамлакатларида бўлажак ўқитувчиларнинг ижодий қобилиятларини ривожлантиришнинг турли жиҳатларини Christopher Brumfit, Claudio Zaki Dip, Susanne Prediger, Н. Colleen Marchant ва бошқалар томонидан ўрганилган.

Республикамизда таълим тизимини такомиллаштириш орқали ҳар томонлама етук, баркамол, мустақил фикрлашга қодир, иродали, фаол ва ташаббускор кадрларни тайёрлашга катта эътибор берилмоқда. Ҳозирги даврда келиб, ишлаб чиқаришда техника ва технологияларнинг ривожланиши, илм ва фаннинг жадал тараққиёти мутахассис кадрлардан ўз билимларини мустақил ва мунтазам равишда чуқурлаштириб, янгилаб, тўлдириб ва кенгайтириб боришни талаб этади.

Юртимизда таълим тизимини ислоҳ қилиш билан бирга кадрлар тайёрлашнинг янги тизими яратилди. Ўқитиш методикасини такомиллаштириш ва оптималлаштириш, таълим жараёнида илғор педагогик технологияларни, ўқитишнинг замонавий дидактик воситаларини интегратив қўллаш бўйича салмоқли изланишлар олиб борилди.

Ўзбекистон Республикаси олий таълим муассасаларида малака талаблари бўлажак ўқитувчиларининг ижодкорлигини ривожлантиришнинг педагогик шарт-шароитлари, механизми, методлари ҳамда технологияларини ишлаб чиқишга ҳам алоҳида эътибор қаратмоқда. Олий таълим муассасаларида талабаларнинг шахсий ривожланиши уларнинг ижодий фикрлаш, мустақиллик, фаоллик муносабатларининг бойиб бориши, дунёқарашларининг ўсиб бориши, ўз-ўзини назорат қилиш ва тарбиялашга бўлган эҳтиёжларнинг шаклланиши каби ҳолатлар билан тавсифланади.

Бўлажак касб эгалари, шунингдек, ўқитувчилар учун ҳам таълим муассасаларида таълим олиш жараёни – бу инсонда меҳнат фаолиятини муваффақиятли амалга оширишда аҳамиятли ҳисобланган касбий билим, таълим сифати, компетентлик ва даражали мезонлар асосида ривожлантириш ҳамда ўз-ўзини такомиллаштиришнинг энг мақбул давридир. Бўлажак мутахассислар ушбу жараёнда билимларни жамлаш, сақлаш, узатиш, уларнинг истиқболда касбий фаолиятини ташкил этишда улардан самарали фойдаланиш каби ҳолатларни ўзида мужассам эттиради.

Мавзу бўйича изланишлар олиб борган бир қатор бошқа олимлар илмий асарларида бўлажак ўқитувчиларининг касбий-методик тайёргарлигини такомиллаштиришда илмий ижоддан фойдаланиш мавзуси таҳлил қилинган. Турли муаллифлар томонидан эълон қилинган касбий компетенция муаммолари тўғрисидаги илмий мақолаларда ижодий изланиш энг асосий сифатлардан бири эканлиги қайд этилади.<sup>2</sup>

Таниқли олим Н.А.Муслимовнинг таъкидлашича, ижодкорликни тадқиқ қилиш мустақил таълим олиш ва ижодий индивидуалликни ривожлантириш мақсадида ижодкорлик жараёнларини ташкил қилиш ва бошқаришнинг ижодий жараёни инновацион амалиётда моделлаштириш (ай-

<sup>1</sup> Ўзбекистон Республикаси Президентининг 2019 йил 8 октябрдаги “Ўзбекистон Республикаси олий таълим тизимини 2030 йилгача ривожлантириш концепциясини тасдиқлаш тўғрисида”ги фармони. <https://lex.uz/docs/4545884>.

<sup>2</sup> Маматқулов А.Н. Касбий таълимда талабалар ижодкорлигини ривожлантириш. “Замонавий таълим” илмий-амалий оммабоп журнали, Тошкент, 2019, 12-сон, 11 – 17-бетлар.



нан яратувчанлик фаолиятда шахснинг креатив потенциали ривож топади) билан боғлиқ мақбул шакллари аниқлаш имконини берди. Бу ўринда, юзага келадиган мураккаблик ижодий ҳамкорлик фаолиятини яхшироқ ташкил қилиш ҳамда бошқариш билан белгиланади, зеро, бунда онгли ижодий индивидуалликнинг тўғридан-тўғри англамайдиган жараёнлари ҳам шаклланади.<sup>1</sup>

М.Махмутов ижодий фаолиятни бундай таъкидлаган эди, ижодий фаолият–эвристик фаолият бўлиб, унинг моҳияти муаммони тез тушунишдан, асосий ғоя, тушунчанинг моҳиятини англаб етишдан, ҳаракат усулини тезликда топишдан иборатдир. Бундай фаолият юқори жўшқинлик, субъектнинг объектга катта қизиқиши билан тавсифланади.<sup>2</sup>

Бўлажак мутахассиснинг ижодий фаолиятда иштирок этишига Ж.Гилфорд, А.Маслоу ва бошқа олимларнинг илмий ишлари бағишланган.<sup>3</sup>

Ижодий фаолиятнинг моҳиятини тавсифлаб, А.В.Петровский ва М.Т.Ярашевский унинг психологик белгиларига эътиборни қаратишади. Бу талабаларда ижодий жараёнда психик ахлоқий сифатларнинг, эстетик ҳисларнинг, интеллектуал қобилиятларнинг ривожланиши ва билимларни эгалланиши ҳисобланади. Психология нуқтаи назаридан, ижодкорлик жараёнининг ўзи – ижодкорликни ривожлантиришнинг методлари, шакллари ва ижодкорликни ривожлантириш воситаларидир.<sup>4</sup>

Касб таълимида педагогик ижодкорлик динамик ҳодиса, мураккаб очик тизим, шахс ҳаётий дастури сифатида намоён бўлади. Замонавий ижодкор ўқитувчи педагогик фаолиятнинг репродуктив усули ва ижодкорликдан бирини танлашда нафақат ўзлигини, ҳаётий мақсадларини рўёбга чиқаради, у ўзини сифат жиҳатидан ўзгартиради, психологик тўсиқларни енғади, касбий аҳамиятли сифатларини ривожлантириш имкониятларини қидиради, ўз педагогик концепциясини ишлаб чиқади. Умуман олганда, ўқитувчининг педагогик фаолияти учун, биринчидан, инновацион йўналтирилган, иккинчидан, ижодкорлик фаолияти жараёнида индивидуаллик сифатида ўзига йўналтирилганлик хос бўлади.<sup>5</sup>

Бизнинг фикримизча, ижодкорлик жараёнида инсон ўз олдига қўйган мақсадга эришишдан аввал жуда кўп тўсиқларни енгиб ўтиши, ақлий ва жисмоний кучларнинг зўриқиши, ўз ҳаракатларини онгли равишда тартибга солиши ирода деб аталади. Ўқув жараёнида ва ижодкорлик фаолиятда, таълим олувчиларнинг касбий сифатларининг шаклланишида кўп нарсалар иродага, қийинчиликларни енға олиш кўникмасига боғлиқ бўлади. Иродали таъсир бу онгли ҳаракат бўлиб, унга эришиш учун рағбатлантирувчи куч сифатида жуда турли-туман эҳтиёжлар хизмат қилиши мумкин. Бўлажак ўқитувчиларини ўқитишда ёрдам берувчи энг яхши эҳтиёж техник ва технологик жараёнларда тайёргарлик ишлари малакаларини эгаллашга, лойиҳа фаолиятини ва ўзига хос касбий билимларни эгаллашга интилиши ҳисобланади.<sup>6</sup>

Олий касбий таълимнинг асосий мақсади нафақат билим, кўникмаларни амалиётга татбиқ этиш, балки касбий фаолиятда юзага келадиган вазиятларда ўзига хос ва инновацион қарорлар қабул қилишга қодир бўлган малакали битирувчини тайёрлашдир. Шунга кўра, бўлажак информатика ўқитувчиларининг ижодкорлигини ривожлантириш жараёни етарлича ўрганилмаганлиги, назарий ва амалий аҳамияти илмий асосланмаганлиги, масаланинг илмий-педагогик ва амалий нуқтаи назардан муҳимлиги, ижтимоий-педагогик, ва бўлажак информатика ўқитувчиларини тайёрлаш учун етарли даражада ривожланмаганлиги билан изоҳланади.

Бўлажак информатика ўқитувчиларининг креативлиги махсус фанларни ва ихтисослик фанларини ўзлаштиришда ривожланади. Бироқ фақат профессионал кўникмаларни ривожлантириб, ижодкор битирувчини эмас, балки баркамол шахсни тайёрлаш мумкин. Шу муносабат билан, бўлажак информатика ўқитувчилари ижодкорлигининг ривожланиши учун педагогик шарт-шароитларни аниқлаш зарур, чунки бу муаммо етарлича ўрганилмаганлигича қолмоқда.

<sup>1</sup> Муслимов Н.А. Касб таълими ўқитувчиларини касбий шакллантиришнинг назарий-методик асослари. Дис. ...пед. фан. докт., Т., 2007, 275-бет.

<sup>2</sup> Махмутов М.И., Ибрагимов Г.И., Чошанов М.А. Педагогические технологии развития мышления учащихся. Казань, 1993, с. 88.

<sup>3</sup> Гилфорд Дж. Intelligence, creativity, and their educational implications. 1968.

<sup>4</sup> Петровский А.В. Основы теоретической психологии. М., "ИНФРА", 1998, с. 528.

<sup>5</sup> Муслимов Н.А. Касб таълими ўқитувчиларини касбий шакллантиришнинг назарий-методик асослари. Дис. ...пед. фан. докт., Т., 2007, 277-бет.

<sup>6</sup> Nurulloev F.N. Axborot-kommunikatsiya texnologiyalari vositalaridan ta'lim jarayonida foydalanish. Pedagogik mahorat, Buxoro, 2020 (maxsus son), 267–270-бетлар.

Педагогик фаолият амалиёти кўрсатишича, ўқитишнинг моҳияти талабаларнинг эҳтиёжлари ва қобилиятларини ривожлантириш эмас, илгаригидек, ўқув фанлари бўйича, асосан, билимларни ахборот-вербал тарзда етказиш, кўникма ва малакаларни шакллантиришдан иборат бўлиб қолмоқда. Оқибатда талабаларда ҳаддан зиёд ахборотнинг беҳуда жамғарилаётганлиги, таълимнинг бефойдалиги ва унинг ҳақиқатдан узоқлиги каби фикрлар пайдо бўлади. Талаба реал ҳаётдан узоқлашиб қолгандек, унинг олдига фақат илгаридан тўпланиб келган ахборотларнигина ўзлаштириш мақсади кўйилгандек бўлиб қолади.

Касб таълимига оид замонавий адабиётларда педагогик жараён қуйидаги ўзаро боғлиқ бўлган компонентлар тизимидан иборат, деб таъкидланади:<sup>1</sup>

- ◆фаолиятнинг мақсадлари;
- ◆таълим берувчи;
- ◆таълим олувчи;
- ◆фаолият мазмуни;
- ◆фаолият шакллари;
- ◆фаолият воситалари ва усуллари;
- ◆фаолият натижаси.

Таълим жараёни тизимини ҳосил қилувчи тушунчалар – таълимнинг мақсади, таълим берувчиларнинг фаолияти (ўқитиш), таълим олувчиларнинг фаолияти (ўқиш) ва натижа ҳисобланади.

Таълимнинг мақсадида жамият тараққиётининг асосий ғояларига мос келадиган мутахассиснинг тайёргарлигига қўйиладиган ижтимоий талаблар мажмуаси акс этади. Таълим жараёнини ташкил этиш пайтида мақсадлар ойдинлаштирилади, аниқ-равшан шакллантирилади. Мақсадларни аниқлаштиришнинг ўзига хос мантиқий занжири қурилади:

- жамиятнинг умумий талаблари;
- таълим тизимининг вазифалари;
- муайян таълим муассасасининг мақсадлари;
- мутахассисни тайёрлаш бўйича ўқув дастурлари мажмуасининг умумий мақсадлари;
- соҳага оид фан (дастур)нинг умумий мақсадлари;
- боблар ва мавзуларнинг мақсадлари.

Бўлажак информатика ўқитувчисининг ижодкорлигини ривожлантириш учун зарур бўлган шартлар сифатида қуйидагиларни эътироф этиш мумкин:<sup>2</sup>

◆ўзлаштирилган ижтимоий тажрибаларни қайта ишлаш, изланувчанлик ва ижодкорлик фаолиятларида намоён бўладиган аниқ ифодаланган касбий йўналтирилганлик, билимларни эгаллаш фаоллиги;

◆педагогик фаолиятда кўп учрайдиган ҳар қандай ностандарт вазиятларда мустақил равишда қарор қабул қила олишга, шунингдек, яхлит педагогик жараённинг барча воқеа ва ҳодисаларини, далилларини таҳлил қила билишга асос яратадиган илмий тафаккурни ривожлантириш;

◆жамият маданиятини ва жаҳон маданиятни эгаллаганлик, таълим олиш жараёнини англаганлик, ўзининг педагогик қобилиятларини такомиллаштириш, ўз-ўзини ривожлантиришга йўналганлик, тадқиқотчилик фаолиятини ривожлантириш каби кенг доирани ўз ичига олган мустақил таълимни ташкил этиш;

◆талабаларни касбий фаолиятга тайёрлашни индивидуаллаштириш орқали ақлий ва амалий фаолиятида ўзининг индивидуал услубларига эга бўлиш имконини берадиган таълимни ташкил этиш.

Ижодкорликни ривожлантиришни муаммоли ўқитиш жараёнида амалга ошириш ҳам мақсадга мувофиқ бўлади, бунинг моҳияти касбий фаолиятни яхлит тизим сифатида кўриш, янги муаммо ва масалаларни ҳал эта билиш тажрибаларини шакллантириш учун замин яратишга хизмат қиладиган касбий фаолият элементларини таълим жараёнига киритишдан иборат.

Ижодкорликни ривожлантириш учун бугунги кунда информатика ўқитувчиларини тайёрлашда бўлажак мутахассислардан қуйидаги сифатлар талаб қилинади:

- ◆улар юқори даражадаги билим ва касбий кўникмалар асосида;

<sup>1</sup> Муслимов Н.А., З.Т.Рахимов, А.А.Хўжаев, Ҳ.Ш.Қодиров. Таълим технологиялари. Дарслик, Т., «Voriz», 2019, 337-бет.

<sup>2</sup> Шарипов Ш.С. Ўқувчилар касбий ижодкорлиги узвийлигини таъминлашнинг назарияси ва амалиёти. Пед. фан. докт. дисс., Т., 2012, 264-бет.

- ◆улар педагогик фаолиятни ва ишлаб чиқариш жараёнини таҳлил қила оладиган;
- ◆янги ностандарт ғояларни илгари сура оладиган;
- ◆рационал, замонавий талабларга жавоб берадиган метод ва воситаларни;
- ◆касбий ва илмий ахборотларни ўзлаштиришнинг янги усуллари амалиётда қўллай оладиган бўлиши лозим.

Бўлажак информатика ўқитувчиларининг ижодкорлигини ривожлантиришнинг самарали усуллари қуйидагилардан иборат:

- ◆психологик тайёргарлик – ўқитувчи касбига турли даражада шаклланган йўналтирилганлик, ишга қизиқиш даражаси, малакасини ошириб боришга интилиш, билимларни узлуксиз равишда бойитиш, касбий фикрлаш қобилиятини такомиллаштириш;

- ◆илмий-назарий тайёргарлик – ўз ичига олган зарур даражада психопедагогик билимлар ва махсус билимларни эгаллаш;

- ◆амалий тайёргарлик – талаб қилинган даражада касбий маҳорат ва кўникмаларнинг шаклланганлиги;

- ◆психофизиологик ва жисмоний тайёргарлик, унинг таркибида педагогик фаолият талабларига жавоб берадиган фазилатлар йиғиндиси, шаклланганлик, касбий, касб-корлик кўникмаси, унга тўғри келадиган саломатлик ва педагогик фаолият юритиш учун етарли даражадаги жисмоний лаёқатга эга бўлиши демакдир.

Ўқитиш жараёнида таълим олувчиларнинг ижодий қобилиятларини ривожлантириш учун муаммоли ёндашувнинг ўзига хос хусусиятларини ҳисобга олиш зарур бўлиб, бунда асосий эътибор муаммоли ёндашувдан фойдаланиш моделининг таълим олувчилар ижодий қобилиятларини ривожлантиришдаги ўрнига қаратилган. Бундай ёндашув ўқитишда педагогик-психологик, табиий-илмий мазмундаги масалаларни моделлаштириш орқали ечишга асосий эътиборни қаратишни тақозо этади. Айнан, муаммоли вазиятларни моделлаштириш ўқитишнинг негизини ташкил этиши ва таълим олувчилар ижодий қобилиятларини ривожлантиришга хизмат қилиши зарур.

Таълим жараёни бошқа ихтиёрий фаолиятлар каби мақсад қўйишдан бошланади. Олий таълим муассасаларида муаммоли ёндашувдан фойдаланиш моделини қуришнинг универсал кўникмаларини шакллантиришнинг қуйидаги мақсадларини ажратиб кўрсатиш мумкин: таълим олувчиларнинг муаммоли ёндашувлари учун зарур бўладиган билимлар, кўникма ва малакалар тизимини эгалланишига эришиш, таълим олувчи интеллектини ривожлантириш, яъни, таълим олувчининг келгуси амалий, касбий фаолиятида зарур бўладиган шахсий сифатларни шакллантириш ва ривожлантириш, муаммоли ёндашувнинг табиат ва жамиятдаги жараёнларни моделлаштириш бўйича вазифаларини аниқловчи билим ва кўникмаларнинг шаклланганлиги.

Муаммоли ёндашув асосида бўлажак информатика ўқитувчиларнинг ижодий қобилиятларини ривожлантиришнинг қуйидаги босқичлардан ташкил топган:

- ◆таркибида тадқиқот элементлари бўлган мавзулар;
- ◆хатоликларни излаб топишга қаратилган мавзулар;
- ◆ривожлантирувчи ва топқирликка ундайдиган қизиқарли мавзулар.

Педагогик шарт-шароитлардан келиб чиқиб:

- ◆мазмунан – бўлажак информатика ўқитувчилар масала ва муаммолар ечишнинг усуллари ўзлаштириши. Бунда стандарт ва ностандарт масалаларни ечиш қаралади;

- ◆шаклан – таълим олувчиларнинг ижодий қобилиятларини шакллаштириш йўллари ишлаб чиқиш. Бунда фронтал, грухли, индивидуал кўринишда ифодаланади;

- ◆воситалар ёрдамида – муаммоли ёндашув асосида таълим олувчилар билан мулоқот қобилиятини ривожлантириш. Бунда тарқатма материаллар, аудиовизуал техника воситалари, мустақил таълимда АКТ, интернет ва moodle платформасидан фойдаланиш.

Ривожланишни баҳолаш мезонлари:

- ◆янгиликни ҳис қилиш;
- ◆танқидийлик;
- ◆ижодийликка йўналганлик;
- ◆объект тизимини ўзгартириш қобилияти.

Натижада муаммоли ёндашув асосида ижодий қобилияти ривожланган бўлажак информатика ўқитувчиси бўлиб етишади.

Таълим олувчиларнинг ижодий қобилиятини ривожлантиришга қаратилган муаммоли масалаларни ечиш учун яратиладиган шароитларни таҳлил қилишда ижодий фаолиятнинг ўзига хос

хусусиятларини эътиборга олиш зарур. Бу хусусиятларнинг биринчиси ижодий қобилият таълим олувчи шахси, мотивлари, шахсий мақсади билан боғлиқликда намоён бўлади. Бу ҳолатда, агар топшириқ ижодий қобилиятни ривожлантиришга доир бўлиб, таълим олувчини ижодий изланишга ундаса, натижага эришилади. Бу эса қобилиятли таълим олувчига ечимни излаб топиш, натижани бошқа вазиятга олиб ўтиб, ўзи учун янгилик излашга имкон беради, ўртача ўзлаштирувчи таълим олувчиларнинг ижодкорлигини оширади, улар масала ва муаммоларни босқичма-босқич ечишга киришади ҳамда таълим олувчи ҳар сафар ўзи учун қандайдир янгилик ярата олади. Шу тариқа, ҳар бир таълим олувчи ўз қобилиятлари даражасида ижодий қобилиятини ривожлантиради.

Иккинчи характерли хусусияти – бу муаммо ёки вазиятнинг мавжуд бўлиши. Ижодкорлик тушунчаси ҳар бир таълим олувчи учун субъективдир. Бир таълим олувчига оддий, стандарт бўлиб туюладиган масала ва янги ёндашувни талаб этмайдиган ҳолатлар, бошқа бир таълим олувчи учун қандайдир изланишлар натижаси ҳисобланиши мумкин. Ижодий қобилиятнинг учинчи хусусияти – таълим олувчи томонидан масала ва муаммо ечиш кўникмасининг ҳосил бўлиши, яъни нотаниш бўлган вазиятда мустақил изланиш, муаммонинг ечимини излаш ва топиш, мустақил умумлаштиришдир.

Ижодий қобилиятнинг таниш вазиятда янги муаммоларни кўриш билан боғлиқ бундай белгиси вазиятнинг мавжудлигига, умуман, вазиятнинг ўзига оид саволлар қўя билиш, таниш объектнинг янги қирраларини кўра билиш кўникмасини ўз ичига олади. Қобилиятнинг бу белгисини юзга чиқариш учун қуйидагича масалаларни таклиф этиш мумкин: турли вазиятлардаги хилма-хилликни аниқлаш зарурлиги акс этган масалалар, ўқитувчига савол билан мурожаат қилиш имконини берадиган талаблар акс этган масалалар, маълум тушунчани турлича қўллашга оид масалалар.

Таълим олувчиларнинг ижодий қобилиятини ривожлантирувчи ностандарт масалаларни ечишнинг асосий босқичлари ҳақида тўхталамиз. Ностандарт масалаларни ечишнинг биринчи босқичи – англаш, тафаккур қилиш муаммо қўйиш босқичи ҳисобланади. Муаммони тўғри ифода этиш ижодий фаолиятининг бошланғич босқичи ҳисобланади. Ностандарт масалаларни ечишнинг иккинчи босқичи – муаммони ижодий ёндашган ҳолда ечиш босқичи. Бу жараёнда ностандарт масалаларни ечиш “калити” топилади, таълим олувчиларнинг билим даражаси намоён бўлади, чунки таълим олувчиларнинг ижодий қобилияти уларнинг билими билан чамбарчас боғлиқ бўлади. Ностандарт масалаларни ечишнинг учинчи босқичи – муаммонинг ечимини таҳлил қилиш босқичи ҳисобланади ва масалага ечим орқали аниқлик киритади.

**Хулоса.** Таълим олувчиларнинг ижодий қобилияти ижодий масалаларни ечишда янги усулларни излаб топишда ва мустақил бажара олишлари, шунингдек, машқлар тизимидаги, номаълумларни излаб топиш, қизиқувчанлик, нооддийлик, топшириқнинг ностандартлиги ҳам муҳим аҳамият касб этади, демак, дарсларда таълим олувчиларнинг ижодий қобилиятининг ривожланиши ижодий масалаларни ечиш пайтида намоён бўлиши ҳам аниқланди.

Юқоридаги фикрлардан келиб чиққан ҳолда, қуйидагиларни тавсия қиламиз:

1. Бўлажак информатика ўқитувчиларнинг ижодий қобилиятларини ривожлантиришга оид билим ва малакаларни шакллантиришнинг педагогик-психологик имкониятларини ривожлантириш.

2. Бўлажак информатика ўқитувчиларнинг ижодий қобилиятларини босқичма-босқич мустақил инновацион-ижодий ишларга ва муаммоли вазиятли топшириқларнинг ечимини топишга йўналтириш.

3. Бўлажак информатика ўқитувчиларнинг ижодий қобилиятларини ривожлантиришда инновацион технологиялардан мақсадли фойдаланиш компетенциясини такомиллаштиришга эришиш.

**Mamatqulov Xurshid Abdurashidovich (pedagogka fanlari doktori, dotsent,**

**Xorijiy tillarni o'rganishni ommalashtirish agentligi bo'limi boshlig'i),**

**Abdullaeva Dilbar Alimbaevna (Nukus davlat Pedagogika instituti**

**Chet tillari kafedrasi katta o'qituvchisi)**

## **XORIJIY TILLAR BO'YICHA KASBIY KOMPETENTLIKNI RIVOJLANTIRISHNING AXBOROT-METODIK TIZIMI**

*Annotatsiya. Maqolada o'qituvchilarining xorijiy til bo'yicha axborot-kommunikatsiya texnologiyalaridan foydalangan holda, xorijiy til bo'yicha kasbiy kompetentligini oshirish muammolari va axbo-*

rotta'lim muhitini yaratish shart-sharoitlari, shuningdek, maqolada chet tili o'qituvchilarining axborot-kommunikatsiya kompetensiyasini shakllantirish uslubiy tizimining asosiy tarkibiy qismlari yoritilgan. Tadqiqot doirasida o'zlashtirishning elektron monitoringi tizimi yaratildi. Zamonaviy ta'lim tizimida o'qitishning sifatini tashxis qilish asosida uning holatini aniqlash, o'quv jarayonlarini samarali boshqarish, ta'lim maqsadiga erishish darajasini aniqlash dolzarb masalalar qatoriga kiradi.

**Аннотация.** В статье рассматриваются проблемы повышения уровня профессиональной компетентности учителей по английскому языку с применением информационно-коммуникационных технологий и условия создания информационно-образовательной среды. Также в статье выделены основные компоненты методической системы формирования информационно-коммуникативной компетентности учителей иностранного языка. В рамках исследования была создана система электронного контроля приобретения. В современной системе образования к числу актуальных вопросов относятся определение статуса обучения на основе диагностики, эффективное управление образовательными процессами, определение уровня достижения образовательной цели.

**Annotation.** The article discusses the content of normative model of teacher's foreign language competency, displaying scientifically based composition of professional knowledge and skills and here we can see pedagogical condition and developing level of professional competence of foreign language teachers. The article also highlights the main components of the methodological system for the formation of information and communication competence of foreign language teachers. As part of the research, a system of electronic monitoring of acquisition was created. In the modern education system, determining the status of teaching based on diagnosis, effective management of educational processes, and determining the level of achievement of the educational goal are among the urgent issues.

**Kalit so'zlar:** axborot-kommunikatsiya texnologiyalari, kompetensiya, malaka oshirish, metodik tizim, elektron resurslar.

**Ключевые слова:** информационно-коммуникационные технологии, компетентность, повышение квалификации, методическая система, электронные ресурсы.

**Key words:** information and communication technologies, competence, professional development, methodical system, electronic resources.

**Kirish.** O'zbekiston Respublikasi Prezidentining 2021-yil 19-maydagi «O'zbekiston Respublikasida xorijiy tillarni o'rganishni ommalashtirish faoliyatini sifat jihatidan yangi bosqichga olib chiqish chora-tadbirlari to'g'risida»gi PQ-5117-sonli qarori hamda O'zbekiston Respublikasi Vazirlar Mahkamasi-ning 2013-yil 8-maydagi «Uzluksiz ta'lim tizimining chet tillar bo'yicha davlat ta'lim standartini tasdiqlash haqida»gi 124-sonli qarorlarida, shuningdek, mazkur sohaga tegishli bo'lgan boshqa me'yoriy-huquqiy hujjatlarda ta'lim sifatini ta'minlashga doir belgilangan vazifalarni amalga oshirishda mazkur ilmiy ish muayyan darajada xizmat qiladi.<sup>1</sup>

Mazkur vazifalardan kelib chiqqan holda, pedagoglarning xorijiy tillar bo'yicha kasbiy kompetentligini rivojlantirishga xizmat qiluvchi axborot-metodik ta'minotni takomillashtirish hamda undan ta'lim jarayoni samaradorligini oshirishda foydalanish professor-o'qituvchilarni qayta tayyorlash va malaka oshirish kurslarini mustaqil ravishda o'zlashtirishga yaqindan yordam bermoqda.

Axborot-metodik ta'minotdan foydalanib, pedagoglar mustaqil ta'limini tashkil etish mazmuniga ko'ra, bir necha didaktik vazifalarni bajarish imkoniyatlarini beradi, masalan, ta'limning interfaol xususiyati asosida pedagoglarning fikrlash qobiliyatlari yanada rivojlantiriladi va o'quv materiallarini o'zlashtirish sifat va samaradorligi oshiriladi, aniq bir holatlarda tasvirlash va namoyish qilinishi murakkab yoki qiyin bo'lgan jarayonlarni modellashtirish orqali kuzatish imkoniyatini yaratadi, o'quv materiallarining bilib, o'zlashtirib olinishi nafaqat darajasiga ko'ra, balki tinglovchi erishgan mantiqiy fikrlashi va qabul qilish darajasiga ko'ra ham yanada samarali bo'lishini ta'minlaydi, mavjud bo'lgan an'anaviy hamda masofaviy ta'lim o'quv-uslubiy ta'minotining o'zaro samarali integratsiyasini amalga oshiradi, pedagoglarda mustaqil izlanish yo'li bilan materiallarni izlab topish, o'rganish hamda muammoli masalalarni yechish orqali ularda ma'lum tadqiqot ishlarini bajarish malaka va ko'nikmalarini shakllantiradi, pedagoglarning malaka oshirish ishlarini bajarishda, doktorlik dissertatsiyalarini tayyorlashda, o'quv materiallari bilan

<sup>1</sup> O'zbekiston Respublikasi Prezidentining 2015-yil 12-iyundagi «Oliy ta'lim muassasalarining rahbar va pedagog kadrlarini qayta tayyorlash va malakasini oshirish tizimini yanada takomillashtirish chora-tadbirlari to'g'risida»gi PF-4732-sonli farmoni.

mustaqil tanishish, tanlab olish, axborot hamda ma'lumotlarni tahlil eta olish kabi malaka va ko'nikmalar shakllanishi uchun sharoit yaratadi.<sup>1</sup>

Axborot-metodik ta'minot va uning resurslar tarkibi oliy ta'limni zamonaviy modulli ta'lim tizimida tinglovchilarning mustaqil ta'lim olishini tashkil etishga qaratilgan. «Amaliy xorijiy tilni o'rganishning intensiv usullari» moduli bo'yicha mashg'ulotlarga ajratilgan vaqt davomida tinglovchilarga ingliz tilini o'rganish bo'yicha umumiy yo'nalishlar beriladi, xolos.

**Metodologiya.** Shu sababli ushbu kursni o'zlashtirish uchun pedagog o'z ustida mustaqil ravishda yetarlicha vaqt mobaynida ishlashi talab etiladi va bu pedagogdan xorijiy tilni o'rganish maqsadida ko'plab adabiyotlar, internet ma'lumotlari va boshqa manbalardan foydalanishini taqozo etadi. Ushbu jarayonni, mumkin qadar, yengillashtirish maqsadida internet aloqa tizimi afzalliklari asosida oliy ta'lim muassasalarining pedagog kadrlari uchun yaratilgan elektron axborot-metodik ta'minot tizimidan foydalanish samarali natijalar beradi, deb hisoblaymiz.

Mavjud elektron resurslar foydalanuvchilar uchun pedagog kadrlar tayyorlash mazmuniga qo'yiladigan talablarga javob berishi, axborot va ko'rgazmalilik ta'minlanganligi bilan pedagoglar mustaqil ta'lim olishining samaradorligini, kasbiy tayyorgarlik darajasini oshirishga, bilimlarni mustahkamlashga xizmat qiladi. Elektron resurslarda tasavvurni kengaytirishga, jarayonlarni modellashtirishga qaratilgan animatsiyali harakatlarning berilishi, kurslardagi tushunchalarni yoritishda giper murojaatlarning qo'llanishi asosiy tushunchalarni mustahkam shakllantirish imkoniyatini beradi.

Tadqiqot doirasida o'zlashtirishning elektron monitoringi tizimi yaratildi. Zamonaviy ta'lim tizimida o'qitishning sifatini tashxis qilish asosida uning holatini aniqlash, o'quv jarayonlarini samarali boshqarish, ta'lim maqsadiga erishish darajasini aniqlash dolzarb masalalar qatoriga kiradi. Pedagoglarning fanlar bo'yicha bilim va malakalarini ta'lim jarayonida turli mezonlar va yondashuvlarga tayanib aniqlash, bu jarayonlarga axborot texnologiyalarini qo'llash, ularning qo'yilgan didaktik talablarga mosligi haqiqiylikni nazorat qilish mumkin. Bunda pedagogik tashxis, pedagoglar bilim, malaka va ko'nikmalarining shakllanish darajasini aniqlash, nazorat qilish, baholash, yig'ish va statistik ma'lumotlar tahlili hamda kelgusida bu jarayon rivojini bashorat qilishni o'z ichiga oladi.<sup>2</sup>

Mazkur vazifalardan kelib chiqib, pedagog kadrlar mustaqil ta'limni tashkil etish orqali xorijiy tillar (ingliz tili) bo'yicha kasbiy kompetentligini rivojlantirishga xizmat qiluvchi axborot-metodik ta'minot elektron tizimi ishlab chiqildi. Elektron tizimning birinchi qismida o'qitiladigan modul yuzasidan barcha ma'lumotlar (elektron darslik, qo'llanma, o'quv-uslubiy majmua va qo'shimcha manbalar) joy olgan. Pedagoglar kurs mazmunini shu qismda joylashtirilgan resurslar asosida o'rganadi. Bu qismdagi barcha materiallarni serverdan yuklab olib, foydalanish mumkin. Tizimning ikkinchi qismi nazorat qismi bo'lib, unda tegishli kurs bo'yicha nazorat topshiriqlari va test savollari joylashgan.

**Natija va muhokama.** «Xorijiy tillar bo'yicha kasbiy kompetentlikni rivojlantirishning axborot-metodik tizimi» mavzusida olib borilgan tadqiqotlar natijasida quyidagi xulosalar shakllantrildi:

1. Xorijiy tillar bo'yicha pedagoglar kasbiy kompetentligini rivojlantirish muammolari bo'yicha xorijiy olimlarning ishlaridan ushbu yo'nalishda mamlakatimizda olib borilayotgan ilmiy tadqiqot ishlarida mavjud ilmiy-pedagogik salohiyat va moddiy-texnik shart-sharoitlarni hisobga olgan holda samarali foydalanish maqsadga muvofiq bo'ladi.

2. Xorijiy tillar bo'yicha pedagoglar kasbiy tayyorgarlik darajasini oshirishga xizmat qiluvchi axborot-metodik ta'minot resurslarini ishlab chiqishda ta'lim muassasalarining pedagogik-psixologik va texnik shart-sharoitlaridan kelib chiqib yaratilgan axborot-metodik ta'minot tizimidan foydalangan holda, ta'lim jarayoni samaradorligini oshirishga xizmat qiluvchi quyidagi muhim didaktik xususiyatlar aniqlandi:

♦ ta'lim jarayonining majmuaviy xususiyatga ega ekanligini e'tiborga olgan holda, axborot-kommunikatsiya texnologiyalarini joriy etishga integrativ yondashish;

♦ ta'lim jarayonining ilmiyligi va ko'rgazmaliligini ta'minlash maqsadida multimedia resurslari imkoniyatlaridan foydalanishni kengaytirish;

♦ ta'lim jarayonini loyihalashtirishda zamonaviy axborot-kommunikatsiya texnologiyalaridan foydalangan holda, o'qitishni maqbullashtirish, individuallashtirish va jadallashtirishga erishish;

<sup>1</sup> Jalalov J.J. Chet til o'qitish metodikasi. Chet tillar oliy o'quv yurtlari (fakultetlari) talabalari uchun darslik. Qayta ishlangan va to'ldirilgan 2-nashri, T., "O'qituvchi", 2012, 432-bet.

<sup>2</sup> Mamatqulov X.A. Pedagoglarning xorijiy tillar bo'yicha kasbiy kompetentligini axborot-metodik ta'minot asosida rivojlantirish yo'llari. "Til va adabiyot ta'limi", Toshkent, 2019, 3-son, 56-bet.

◆o‘qitishning samaradorligi va natijaviyligini ta’minlash maqsadida axborot-kommunikatsiya texnologiyalari vositalarini tizimli va mantiqiy ketma-ketlikda qo‘llash.<sup>1</sup>

Quyida biz chet tili o‘qituvchilarining axborot-kommunikatsiya kompetensiyasini shakllantirish usullarini ko‘rib chiqamiz:

**Loyiha usuli.** Talabalar o‘z faoliyati natijalarini taqdim etgan holda internetda o‘zlarining ta’lim internet resurslari va ijtimoiy xizmatlarini yaratadilar.

**Samarali ma’lumotlar.** Internet tarmog‘ida ta’lim Internet resurslari va ijtimoiy xizmatlarni yaratish jarayonida yangi ma’lumotlarni olish.

**Interaktiv.** Vazifalarni bajarish jarayonida o‘quvchilar o‘zaro ta’sir qilish, internetda yaratilgan o‘quv internet resurslari va ijtimoiy xizmatlarni muhokama qilish jarayoniga jalb qilinadi, o‘qituvchi muntazam ravishda monitoring olib boradi.

**Ijodiy.** Talabalar muhokama qilinayotgan masala bo‘yicha o‘z qarashlarini bildirgan holda internetda o‘zlarining ta’lim internet resurslari va ijtimoiy xizmatlarini yaratadilar.

**Nazorat usullari.** Mashg‘ulot oxirida o‘z-o‘zini nazorat qilish, o‘zaro nazorat, o‘qituvchi nazorati.<sup>2</sup>

**Xulosa.** Maqsaddan kelib chiqqan holda, oliy ta’lim tizimida ta’limning turli tashkiliy shakllari faoliyat ko‘rsatadi: ma’ruzalar, amaliy mashg‘ulotlar ularning xilma-xilligida – seminarlar, laboratoriya ishlari, amaliy mashg‘ulotlar, talabalarning ilmiy tadqiqot ishlari, talabalarning mustaqil ishi o‘qituvchi nazorati ostida. Bizning ishimizda ta’limning kunduzgi shaklidagi ma’ruza va amaliy mashg‘ulotlarga va mustaqil ish – masofaviy ta’lim shakliga ustunlik beriladi. Chet tili o‘qituvchilarining axborot-kommunikatsiya kompetensiyasini shakllantirish uslubiy tizimining yana bir tarkibiy qismi bu o‘qitish mazmunidir. Azimov va Shchukin eng umumiy ma’noda bu tushunchani o‘quvchi o‘quv jarayonida o‘zlashtirishi kerak bo‘lgan narsalar to‘plami sifatida belgilash mumkin.

**Джураев Акмал Раззокович (Бухарский государственный педагогический институт, профессор кафедры Технологическое образование, д.ф.п.н (PhD); akmal\_djora@inbox.ru);  
Шадыева Нигора Шариповна (Бухарский государственный университет, преподаватель кафедры Экология и география; nigrollashadiyeva-10@mail.ru)**

#### **СОВЕРШЕНСТВОВАНИЕ ЭЛЕКТРОННОГО ПРОГРАММНОГО И МЕТОДИЧЕСКОГО ОБЕСПЕЧЕНИЯ УЧЕБНОГО ПРОЦЕССА ПО ПРОФИЛЬНЫМ ПРЕДМЕТАМ**

**Аннотация.** Maqolada bo‘lajak o‘qituvchilarini kasbiy faoliyatga tayyorlashda dasturiy ta’lim vositalar tarkibiga multimediali o‘rgatuvchi tizimlar, audio o‘quv-axborot materiallari, video o‘quv-axborot materiallari, amaliy ishlar, trenajorlar, elektron kutubxonalar, ekspert o‘rgatuvchi tizimlar asosidagi o‘qitish vositalari, elektron ko‘rgazmalar ta’lim jarayoni sifati va samaradorligini rivojlantirishning didaktik imkoniyatlari tahlil qilinib, takomillashtirish mexanizmi ishlab chiqilgan. Yoshlarni, xususan, bo‘lajak pedagogik kadrlarni innovatsion faoliyatga tayyorlash dolzarb vazifalardan biri sifatida qaralmoqda. Respublikamizda esa ta’lim xizmatlari bozorini rivojlantirishda, avalambor, raqobat muhitini shakllantirishni taqozo etadi.

**Аннотация.** Мультимедийные учебные системы, аудио и учебные материалы, видеоучебные материалы, семинары, тренажеры, электронные библиотеки, экспертные учебные системы. будут использоваться в качестве части учебной программы, что позволит преподавателям будущих учителей технологии разработать методологию использования электронных учебников. использование учебных пособий, электронных выставок и практических занятий, дидактический потенциал образовательного процесса для повышения качества и эффективности обучения. Подготовка молодежи, особенно будущих педагогических кадров, к инновационной деятельности рассматривается как одна из актуальных задач. В нашей республике развитие рынка образовательных услуг требует создания конкурентной среды.

**Annotation.** Multimedia educational systems, audio and educational materials, video educational materials, seminars, simulators, electronic libraries, expert educational systems. Will be used as part of the IEP curriculum, which will allow teachers of future technology teachers to develop a methodology for using electronic textbooks. the use of teaching aids, electronic exhibitions and practical classes, the didactic potential of the educational process to improve the quality and effectiveness of education. Prepa-

<sup>1</sup> Кузьмина Н.В. Профессионализм личности преподавателя и мастера производственного обучения. М., “Высшая школа”, 1990, с. 119.

<sup>2</sup> Azimov E.G., Schukin A.N. Uslubiy atamalar lug‘ati. SPb., “Xrizostom”, 1999, 29 – 40-betlar.

*ring young people, especially future teaching staff, for innovative activities is considered as one of the urgent tasks. In our republic, the development of the market of educational services requires the creation of a competitive environment.*

**Kalıt so‘zlar:** *dasturiy vosita, elektron darslik, multimedia, elektron didaktik vosita.*

**Ключевые слова:** *программный инструмент, электронный учебник, мультимедиа, электронный дидактический инструмент.*

**Key words:** *software tool, electronic textbook, multimedia, electronic didactic tool.*

**Вперед.** В мировой системе образования особое внимание уделяется расширению современных технологических знаний педагогов за счет широкого внедрения современных дидактических средств обучения. В последние годы большое внимание уделяется сфере образования. В частности, большое значение имеет развитие системы высшего образования, коренное совершенствование образовательных процессов, укрепление самостоятельности студентов, развитие электронного дидактического обеспечения предметов и их использование в образовательном процессе.

Годы независимости были потрачены буквально на определение перспективы социально-экономического и культурного развития Республики Узбекистан, осуществление широкомасштабных реформ, направленных на то, чтобы занять достойное место среди стран мирового сообщества. Изучение опыта развитых стран мира с учетом местных условий, экономических и интеллектуальных ресурсов, осуществление коренных реформ во всех сферах общественной жизни обеспечивает новые достижения.<sup>1</sup> Хотя международное сотрудничество в различных областях приносит свои плоды, укрепление национальной независимости во всех аспектах, обогащение достигнутых достижений, быстрое устранение имеющихся недостатков требует особой самоотверженности, энтузиазма, мужества и требует настойчивости.

В современную эпоху глобализации подготовка молодежи, особенно будущих педагогических кадров, к инновационной деятельности рассматривается как одна из актуальных задач. В нашей республике развитие рынка образовательных услуг требует создания конкурентной среды. Если ориентироваться на историческую жизнь развитых стран, то их стратегия развития восходит к образовательному процессу.

Наше правительство проводит масштабные реформы по внедрению методики обучения развитых стран в образовательный процесс нашей республики. В частности, продвигается вопрос внедрения «Науки» – интегрированного преподавания естественных наук в систему непрерывного образования нашей республики. Анализируя на основе вышеперечисленных моментов, показывает необходимость расширения научно-исследовательской работы по совершенствованию методики преподавания естественных наук.

Программное обучение открывает возможности обучения на инструментальной основе, обращению будущих учителей к нетрадиционным источникам информации, повышает эффективность самостоятельной работы и создает широкие возможности для занятия творческой деятельностью.<sup>2</sup> Программные средства обучения позволяют учителю использовать различные формы обучения и их комплекс, то есть создавать необходимую образовательную среду для достижения поставленных методических целей. При использовании обучающих программных средств преподаватель имеет возможность вносить изменения и дополнения в компьютеризированные обучающие и контрольные программы в зависимости от условий. В результате применения в автоматизированной учебно-информационной системе программно-образовательных средств обучения на основе использования педагоги не только повысят уровень своей информационной безопасности, но и получат возможность пользоваться информационными коллекциями практически всего мира.

Программные средства обучения – это дидактические средства, предназначенные для частичной или полной автоматизации учебного процесса с помощью компьютерных технологий. Они считаются одной из перспективных форм повышения эффективности образовательного процесса и используются как средства обучения современным технологиям. Педагогические программные

---

<sup>1</sup>Ходиев Б.Ю. Создание современной учебной литературы для системы экономического образования высшей школы: требования нового стандарта, структура, содержание. Академическая служба. Т., 2005, с. 167.

<sup>2</sup> Назарова Т.С., Господарин Ю.П. Учебник по разработке стратегии. Педагогика. Т., 2005, № 3, с. 10 – 19.



средства создаются с помощью программ, реализующих такие эффекты, как динамические иллюстрации, звуковые процессы, анимация.<sup>1</sup>

Обучение программному обеспечению относится к основным дидактическим возможностям инструментов, которые используются в нескольких категориях:

1. Являясь мультимедийным учебным курсом, он состоит из нескольких демонстрационных анимаций, видеуроков, иллюстраций, учебных пособий и интерактивных лабораторных работ.

преподаватель побуждает учащихся к активности и непосредственному участию в выполнении лабораторных заданий, в результате чего знания, умения и навыки будут квалифицироваться.

3. Преподаватель – как руководитель, по каждой теме включены упражнения преподавателя и контрольные тесты, с помощью которых студент усваивает правильный ответ на вопросы, его знания определяют уровень. В этом случае эффективность обучения повышается за счет заучивания правильного ответа.

*1-таблица*

<b>Внедрение программных средств обучения в образовательные процессы</b>	
1.	Для приобретения будущими учителями профессиональных знаний
2.	Глубокое изучение области науки путем моделирования изучаемых явлений и процессов
3.	Расширение поля самостоятельной деятельности студента за счет разнообразной организации учебной деятельности
4.	Индивидуализировать и дифференцировать учебный процесс на основе внедрения интерактивных коммуникативных возможностей
5.	Используя возможности системы искусственного интеллекта, обучающийся приобретает стратегию усвоения учебного материала
6.	Формирование у него информационной культуры как члена информационного общества
7.	Представление изучаемых процессов и явлений с помощью компьютерных технологий имеет большое значение, так как приводит к повышению интереса и активности к основам науки у будущих учителей

Программные средства обучения делятся на следующие виды:

- образовательные программы;
- тестовые программы;
- тренажеры;
- программы, создающие виртуальную среду обучения с участием учителя.

Таким образом, был разработан процесс подготовки будущих учителей в виде модели, совершенствования механизма профессиональной подготовки учителей в информационно-образовательной среде и логической взаимосвязи его компонентов (рис. 2). Можно отметить, что система высшего педагогического образования должна быть организована на основе программных средств обучения независимо от специальности преподавателя.

Создание модели деятельности педагога-специалиста – сложная и многогранная задача, этапы которой описаны. Р.С.Немов различает: выделение основных параметров экспертной модели сначала в виде гипотез, а затем на уровне исследования; выбор, построение, стандартизация его показателей для проектирования модели; разработка методологических основ создания экспертной модели.<sup>2</sup>

Формирование профессиональных качеств будущих педагогов: глобальное мышление, профессиональная организованность, дисциплинированность, инициативность, управленческая, профессиональная работоспособность, трудолюбие, любознательность, мотивационность, интеллектуальный потенциал, воля, эмоциональность, практические навыки, самоорганизация.

<sup>1</sup> Мирзахмедов Б.М. Дидактические требования к современным учебникам. Материалы республиканской научно-практической конференции на тему «Проблемы разработки современных технологий обучения и создания учебной литературы нового поколения в системе среднего специального профессионального образования». 2006, с. 148.

<sup>2</sup> Турсунов С.В. Методологические основы создания электронных информационных ресурсов в образовании и их внедрения (на примере науки «Веб-дизайн» педагогических вузов). 13.00.02. Автореферат диссертации написан на соискание ученой степени кандидата педагогических наук, Т., 2011, с. 24.

Как видно из приведенной модели, роль информационно-образовательной среды в профессиональной подготовке будущих учителей значительна, в которой целесообразным считается эффективное использование программных средств обучения.

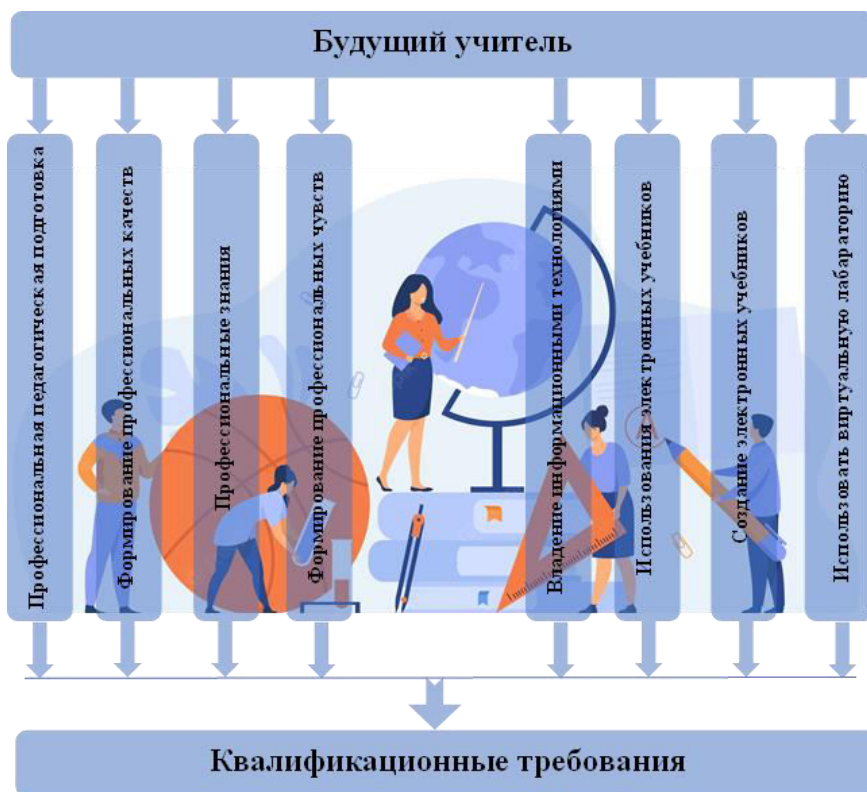

**Рисунок 2. Модель профессиональной подготовки будущих учителей на основе программных средств обучения.**

Подготовка методических разработок по каждому предмету, организация групповых занятий со студентами (обсуждение, совместная работа над проектами и др.), индивидуальное сопровождение педагогом учебной деятельности каждого студента – показали необходимость реализации таких важных задач, как организация поддержки, организацию учебных занятий и самостоятельного обучения как с использованием созданных программных средств обучения, так и с использованием средств обучения программных средств в процессе создания.<sup>1</sup>

Особое внимание уделено созданию информационных технологий, особенно программных средств обучения и их использованию в образовательном процессе, в профессионально-педагогической деятельности студентов бакалавриата по своей специальности. Исходя из изложенных мнений, для повышения эффективности образовательной системы за счет использования программных средств обучения необходимо провести ряд процессов: в том числе выбор направления образования и разработку технологии создания программных средств обучения. анализируя и решая необходимые проблемы, и готовится применить это на практике.<sup>2</sup>

Педагогические программные средства, создаваемые на основе обучения общеобразовательным и специальным предметам, должны отвечать следующим методическим требованиям:

1. Построение на взаимообусловленности понятийного, образного и подвижного компонентов подачи учебного материала.

2. Предоставление учебного материала в виде структуры высокого порядка. Рассмотрение междисциплинарности.

<sup>1</sup> Джураев А.Р. Выбор оптимизированного содержания трудового образования и методика его обучения (5A112101–Методика трудового обучения). Ташкент, 2014, с. 107.

<sup>2</sup> Джураев А.Р., Аслонова М.С., Бахранова Ю.И. Предметная технология «Технология и дизайн». Проблемы педагогики» научно-методический журнал, № 3 (35), Россия, Москва, 2018, с. 23 – 25.

3. Создание возможности определить, постепенно ли учащийся усвоил учебный материал, на основе осуществления различных средств контроля.<sup>1</sup>

Отмечаются широкие педагогические возможности использования учебных средств в образовательном процессе, а его характеристика, рассмотрение и совершенствование как средства воспитательной и воспитательной деятельности признаются необходимыми и одним из ведущих принципов.

Для достижения поставленной цели студенты-естественники должны усвоить теоретические знания, практические навыки: педагогические программные средства и их виды, способы организации взаимного взаимодействия педагогических программных средств, принципы создания педагогических программных средств, технологию создания сценариев педагогически-программных средств, обучение педагогическим программным средствам, управление образовательной деятельностью, технология создания педагогических и программных средств на языках программирования, технологии и принципы создания электронных учебных материалов, технология голосования, демонстрация, контроль, обучающие программы, дидактические возможности программных средств, экспертно-обучающие системы, автоматизированные обучающие системы, учитывающие психофизиологические особенности обучающихся и технические возможности компьютера, управляющие учебной деятельностью в программно-педагогических средствах, технические средства создания программно-педагогических средств, электронные учебники, электронные учебные пособия, электронный справочник, электронная хронология, электронный каталог, работа в программах для создания электронных учебных материалов, работа с программно-педагогическими средствами, создание программно-педагогических средств, работа в автоматизированных системах обучения, технология Flash и ее использование при создании программно-педагогических средств, это желательно работать в программах по созданию электронных учебных материалов, создавать электронные учебные материалы на основе современных языков программирования.

**Eshankulova Nargiza Hayitmuratovna (Scientific supervisor), Sharipova Arofat (Student)**  
**APPLYING AUTHENTIC MATERIALS FOR DEVELOPING INTERCULTURAL COMMUNICATIVE COMPETENCE IN TEACHING**

***Annatsiya.** Ushbu maqolada madaniyatlararo muloqot ko'nikmalarini yaxshilash uchun haqiqiy resurslardan qanday foydalanishi haqida so'z yuritiladi. So'nggi yillarda chet tillarini o'qitishning madaniy yo'nalishiga qiziqish ortib bormoqda va o'qituvchilardan o'z talabalariga madaniyatlararo kompetensiyaga erishishda yordam berishlari kutilmoqda. Bundan tashqari, madaniyatni o'rgatish uchun real resurslardan foydalanish kuchli motivatoridir, chunki bu talabalarga boshqa tillarda so'zlashadigan foydalanuvchilar hamjamiyatining mavjudligini tan olish imkonini beradi.*

***Аннотация.** В статье обсуждается использование реальных ресурсов для улучшения навыков межкультурного общения. В последние годы наблюдается растущий интерес к культурному аспекту обучения иностранным языкам, и от учителей все чаще ожидают, что они помогут своим ученикам достичь межкультурной компетентности. Кроме того, использование реальных ресурсов для обучения культуре является мощным мотиватором, поскольку позволяет учащимся признать, что существует сообщество пользователей, говорящих на других языках.*

***Annotation.** This article discusses how to use authentic materials to improve intercultural communication skills. In recent years, there has been a growing interest in the cultural aspect of foreign language training, and teachers are increasingly expected to help their students to achieve intercultural competency. Furthermore, using actual resources into teaching culture is a powerful motivator, as it allows students to recognize that there is a community of users who speak the other languages.*

***Kalit so'zlar:** o'z-o'zini anglash, integratsiya, ijtimoiy-madaniy muhit, ong, kognitiv talablar, qonuniylik, suhbatdosh, hodisa, istiqbol, xurofot.*

***Ключевые слова:** самосознание, интеграция, социокультурная среда, сознание, познавательные потребности, легитимность, собеседник, феномен, перспектива, предрассудки.*

---

<sup>1</sup> Шадиева.Н.Ш. Научно-методическое значение развития творческих способностей молодых учителей географии при использовании программных средств обучения. Электронный журнал, «Наука и образование», № 5, 2022, с. 1137 – 1143.

**Key words:** *self-consciousness, integration, socio-cultural environment, consciousness, cognitive demands, legitimacy, interlocutor, phenomenon, prospective, prejudices.*

In today's society, a graduate of a linguistic university is held to very high standards. It must be an expert in intercultural communication in addition to having a good command of a foreign language. It is clear that language and culture are inextricably linked. "Language is a mirror of culture, it reflects not only the real world that surrounds a person, not only the real conditions of his life, but also the public self-consciousness of the people, his mentality, national character, lifestyle, traditions, customs, morality, system values, attitude, and world vision".<sup>1</sup>

One of the most pressing issues in foreign language instruction today is the need for a more in-depth understanding of the world of native speakers. In recent decades, the European paradigm of teaching foreign languages has emphasized intercultural competency as a learning goal. Language is intended to be considered both an object of study and a means of learning, according to existing theories. The study of a foreign language does not mean the separation of linguistic characteristics and types of speech activity, but rather their integration – learning everything at the same time while immersed in the cultural context.<sup>2</sup>

In domestic linguodidactics studies, similar approaches to setting goals and changing the content of teaching a foreign language are also offered. Every step of the way, foreign language teachers are confronted with the socio-cultural milieu and linguo-culturological issues. "Each foreign language lesson is a crossroads of cultures, a practice of intercultural dialogue, because every foreign word reflects a foreign world and a foreign culture: behind each word is a national consciousness (again, foreign) idea of the world".

A student of foreign languages need certain basic information in order to communicate effectively with native speakers. It's hard to master a language as a medium of communication without first comprehending the mindsets of the people you'll be interacting with. It is vital to have a basic understanding of the history, state, social and economic structure, and customs and traditions of the country where the language is being studied. As a result, in order to equip students with the essential background information, language study and instruction should be handled in such a way that they become acquainted with the culture of the nation in which the language is studied at the same time. Background knowledge and the capacity to apply it effectively will be indicators of the development of intercultural communication competence. Only a few of the skills and talents that make up intercultural competence are included here. These include:

- a positive attitude toward another culture and its bearers;
- the ability to correctly interpret a partner's language behavior;
- the ability to initiate and maintain intercultural dialogue;
- the ability to see similarities and differences between communicating cultures and apply them in the context of intercultural communication;
- the ability to put oneself in the shoes of an interlocutor;
- a representative of another culture;
- the ability to put oneself in the shoes of a partner;
- the ability to put oneself in the shoes of an interlocutor;
- a representative of another culture;
- the ability to avoid or resolve intercultural conflicts and contradictions, rejection of prejudices and stereotypes;
- the ability to operate with various verbal and nonverbal means to achieve mutual understanding between cultures;
- the ability to consciously vary the choice of speech operations depending on the goals and situation of communication.

Intercultural competence, on the other hand, is only one component of a larger set of skills that a person learning a foreign language employs in communicative activity. Competencies are traditionally separated into two categories: general and communicative. Without a doubt, the primary goal of a teacher in a practical foreign language course is to help pupils develop their own language skills. However, the training must include the linguistic and cultural aspects of the instruction. One of the requirements is that

---

<sup>1</sup> Ter-Minasova S.G., Language and intercultural communication (text). M., "Slovo", p, 2000.

<sup>2</sup> Kramsch C. Context and Culture in Language Teaching. Oxford, Oxford University Press, p. 97–118, 1993.

the textbook use modern language material. The textbook's topic should be relevant to current issues in society.

It has been traditionally supposed that the language presented to learners should be simplified in some way for easy access and acquisition. Nowadays there are recommendations that the language presented should be authentic<sup>1</sup>. Students' curiosity is piqued by appeals to modernity, which leads to an increase in another educational component required for motivation is the truthfulness of textbooks. Authentic texts have the advantage of representing actual language material, illustrating how the language functions in the form used by native speakers and in a natural social setting. As a result, authentic texts are the finest way to teach the culture of the target language's country. Because it is not always possible to utilize actual texts in guides for beginners learning a foreign language, specifically prepared or adapted texts prevail at the beginning of the learning process. However, it is advisable to use the original language material in textbooks for university students who continue to study a foreign language beyond high school. The English-language press could be a source of such information. It's worth noting that newspaper and magazine articles offer a wealth of chances for analyzing contemporary sociocultural data. Students' cognitive demands should be met by texts that engage their cognitive curiosity, provide new knowledge on an existing problem, and provide creative ideas and non-traditional techniques to covering the topic.

The authenticity of the texts' structure and content, as well as their stylistic diversity, boosts students' enthusiasm and offers the best circumstances for effective immersion in the linguistic environment during English practical sessions. The study of such works allows one to delve into a foreign country culture and grasp native speakers' ordinary lexicon. Authentic texts provide the most communicative and meaningful vocabulary units to a foreign language learner. At the same time, the assimilation of terms with the advanced national-cultural component is taking place. Teaching a foreign language necessitates the development of not just linguistic, but also sociolinguistic and pragmatic skills. This includes things like politeness standards, proverbs, and popular idioms, as well as the ability to expand and generalize information gleaned from a variety of written and audio texts. In oral communication, the ability to extract the essential information is established, as is the ability to apply it in varied forms, volumes, and situations. Students must be able to master the principles for creating statements and utilize them to execute a variety of communicative duties, including expressing their own opinions, persuading, debating, proving, and explaining. The following are some examples of tasks:

1. Demonstrate or reject the legitimacy of the article's author's opinion.
2. Express your own thoughts on the topic.
3. Examine the facts in the text and draw your own conclusions.
4. Define this phenomenon in your own words.

As recent research in the field of foreign language teaching methods have revealed, studying a foreign language and developing a foreign culture is impossible without referring to one's own language and culture. It is necessary to compare and contrast cultural and national values and customs. It is insufficient for a teacher to confine himself to correcting grammatical and phonetic problems in order to build students' communication abilities. You should also attract students' attention to the national characteristics of English-speaking cultures, and encourage them to comprehend why people who speak a different language speak, act, and react the way they do. Students must know and respect the interlocutor's cultural traditions in order to speak effectively and create mutual understanding, without compromising their own identity.

To summarize, authentic materials, without a doubt, are a rich supply of cultural material. Teachers should not be scared to use authentic materials because they are a lot of fun to work with, as well as motivating and instructional. Authentic materials must be carefully picked and prepared, but they are well worth the effort. Finally, in the relaxed atmosphere of the language classroom, learners should openly debate and compare the selected cultural elements to their own culture. Learners who are exposed to authentic materials on a regular basis may get more familiar with them and may be able to avoid cultural shock while visiting the culture in issue in the future. It is necessary to draw students' attention to the differences and similarities of culture in all types of work, while emphasizing that neither our culture nor the culture of English speakers is "better" or "worse", but rather distinct, and we must take this into account in order to communicate effectively and achieve mutual understanding. As a result, foreign lan-

---

<sup>1</sup> Widdowson H.G. Aspects of Language Teaching Oxford, OUP, p. 67, 1990.

guage teachers must comprehend what is behind the new skills and methods that their students must learn in order to achieve intercultural comprehension. Language teachers will be better equipped to integrate cultural practices into their instruction if they become more aware and skilled about the subject.

**Arslonbekovna Rano (Senior Teacher University of World Economy and Diplomacy)**  
**COOPERATIVE WRITING THROUGH GOOGLE DOCS**

**Annotatsiya.** Ushbu maqola Google Docsni talabalarning yozish qobiliyatini oshirish uchun samarali hamkorlikda yozish vositasi sifatida o‘rganadi. Maqolada muallif yozuv darklarida Google Docsdan foydalanish bilan bog‘liq adabiyotlarni ko‘rib chiqishga ishora qiladi. Yozuvchining ta‘kidlashicha, Google Docs o‘qituvchilar uchun yozish darsida foydalanishi uchun samarali strategiyadir. Biz hamkorlikda yozishning afzalliklari bilan ham tanishishimiz mumkin. Google Docsdan foydalanish bosqichlari skrinshotlar yordamida aniq tushuntirilgan. Tegishli tadqiqotlar natijalari taqdim etilgan.

**Аннотация.** В статье Google Docs рассматривается как эффективный инструмент для совместной работы над письмом, который помогает учащимся улучшить навыки письма. В статье автор ссылается на обзор литературы, связанный с использованием Google Docs на уроках письма. Автор утверждает, что Google Docs – это эффективная стратегия, которую учителя могут использовать на уроках письма. Мы также можем ознакомиться с преимуществами совместного письма. Этапы использования Google Docs подробно объясняются с помощью скриншотов. Были представлены результаты соответствующих исследований.

**Annotation.** This article explores Google Docs as an effective collaborative writing tool to enhance students’ writing skill. In the article the author refers to literature review related to utilizing Google Docs in writing classes. The writer claims that Google Docs is an efficient strategy for teachers to use in the writing lesson. We can also familiarize ourselves with the benefits of collaborative writing. The stages of using Google Docs is explained explicitly with the help of screenshots. The results from re-lated studies was provided.

**Kalit so‘zlar:** yozma nutq, Google Docs, hamkorlikdagi yozuv.

**Ключевые слова:** письмо, Google Docs, совместное письмо.

**Key words:** written speech, Google Docs, cooperative writing.

Students perceive writing as seemingly difficult skill as it requires more effort to produce a written product. Writers should go through some stages: reading articles, reflection over the topic, prewriting, writing, editing, revising, and finally rewriting. This is called *process writing* (Zemach & Rumisek, 2003). The stages in the process can be ordered differently depending on teachers’ teaching style. the role of teachers is immense because they help students using strategies, for example, using a T-chart can be supportive when students write an advantages/disadvantages paragraph or essay on the topic of online education (see Picture 1).

Picture 1. Sample T-chart for advantages and disadvantages of online education

Advantages	Disadvantages
– Study in your own comfort zone	– Limited face to face interaction
– Flexible time schedule	– Some countries do not accept online education
– tuition fee is lower	

Learning strategies are really helpful when they are used correctly with appropriate audience and context. In an ESL and EFL context, students’ language proficiency also plays an important role because if learners speak fluently in contrast to those who cannot, a certain strategy may not work. However, A T-chart is universal in the meaning that it can be utilized in any context with various language proficiency level.

Model Teaching (2022) proposes using collaborative writing strategy as a support for struggling students. As they claim it promotes engagement between strong and poor writers, and advanced writers. It opens up an opportunity to communicate verbally to discuss ideas, grammar and vocabulary aspects of a language.

How it works? It may involve two peers working on one essay, or two groups working on different essays. Based on the context, the audience, language level, teacher can adapt it for their own teaching purposes.

Benefits of collaborative writing:

◆Poor writers can work with strong writers thus improve their writing, while higher performing students can revise writing rules.

◆Teachers can ease their responsibility assigning other students to help poor writers.

◆Students stress can be reduced when they do not work with teacher, but teacher will keep guiding and supporting.

◆An opportunity to review and revise missed lessons.

◆An avenue for advanced writing performers to learn additional knowledge on vocabulary, grammar.

One of the online applications that can be used for collaborative writing is Google Docs. The best free online resource for teachers and students. It is an online processor that anybody can use to write, edit or share documents. Now I will describe 3 steps to work with Google Docs:

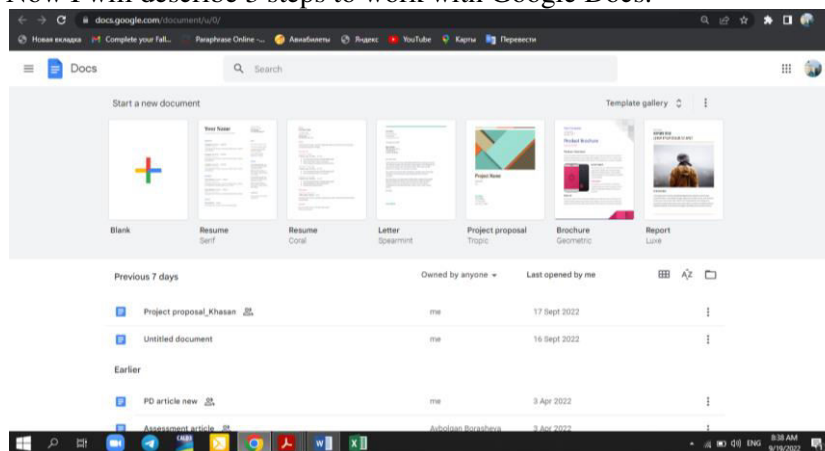

Picture 1. A screenshot of Google Docs.

1. creating a new online document.

For this we need a computer, an internet connection and knowledge how to you google. After turning on the computer we should open the browser and put *docs.google.com* and click on the Docs home screen. In the top left, there is a “Start a new document” and we should open a new Blank document (see Picture 1).

2. Editing and formatting.

To edit, we should open a new document in google docs (see Picture 2). In the top, there are different icons for functions: file, edit, view, insert, format, tools, etc. With their help, we can do different other activities with the document: redo, undo, print, etc.

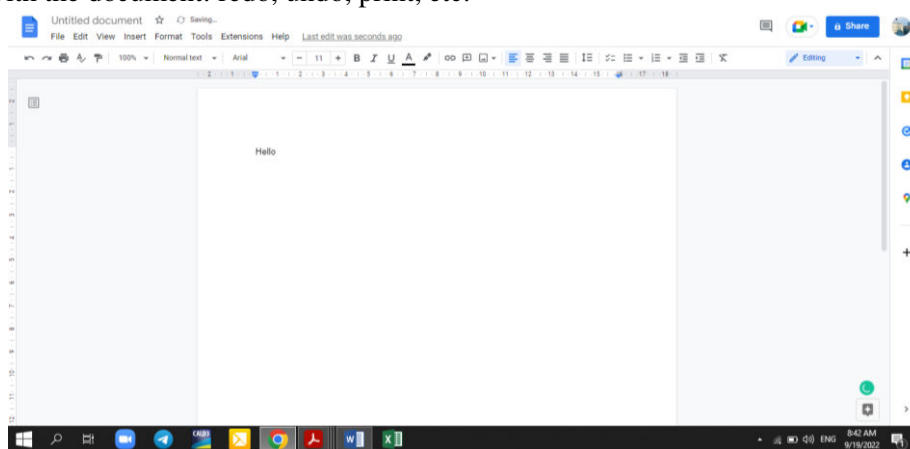

Picture 2. A screenshot of a new google document.

3. Sharing and working with others.

For this, we need have a document in the google docs store. Then we can share it with anybody we want. The sender who shares the file (see Picture 3), will decide whether the receiver will edit, comment,



or only view the document. The Share button is in the top left marked with blue. After finishing the work, we should click on it. A new window asking for name appears where you name it and then click on Save button, which leads to another window which will you to add people and groups you would like to share the document.

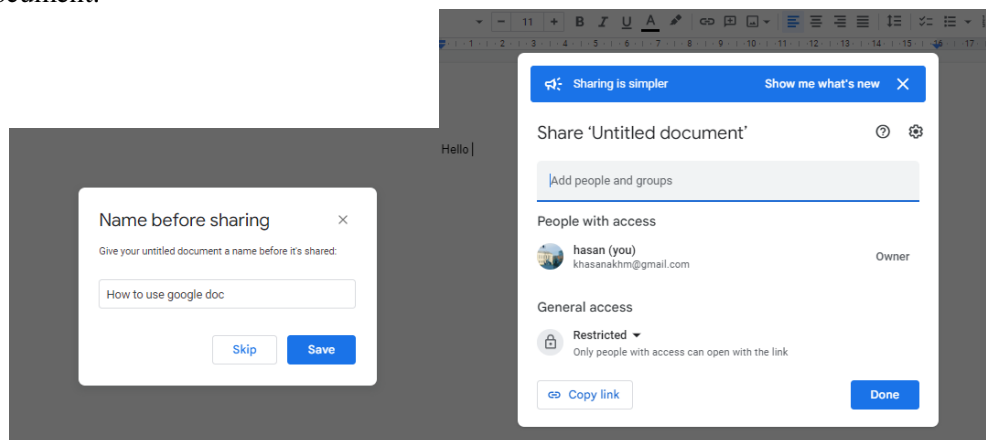

**Picture 3. A screenshot of sharing a document.**

After all this, you can work on the document you have started and you can see who is working, when they worked, their contributions. It is a great platform for sharing, commenting and learning for all stakeholders. Personally, I use Google docs for my writing classes. It is a wonderful resource for teachers and particularly in this COVID 19 pandemic.

Valizadeh refers to Google Docs as a tool which can be efficient for group writing. He conducted a quantitative study to examine the comparative efficiency of group work and individual writing. Learners were supposed to compose a descriptive paragraph. In the study there were two groups: one consisted of 24 participants who experienced a group writing on Google docs and another consisted of similar number of participants who experienced individual form of writing. Each group received researcher's corrective feedback. The findings showed that student in the former group performed very well in contrast to the latter. The study strongly recommends utilizing Google docs for collaborative writing, through which students can enhance their writing.

On the other hand, Mogens (2020) describes Google Docs as a "hybrid learning space". He studies how Google Docs affects students' oral and written communication in an online learning platform. The results showed two important considerations: 1) google docs helped isolated students to be more active and enhance their "multimodal leadership" 2) opens up chances for passive students to make contributions.

In conclusion, it can be said that collaborative writing is an efficient strategy to foster active student learning. In the face to face classroom students tend to be extrovert or introvert, but in the online platform, students' personality is likely to change from being shy to being extrovert. Collaborative classroom strategy offers multiple opportunities for students to practice their writing and improve it. Google Docs perfectly exemplifies the collaborative writing environment. The studies conducted on Google Docs show the efficiency it brings to learning.

### **References:**

1. Model Teaching. (2022, June 20). Cooperative writing – an engaging paired writing strategy. Model Teaching. Retrieved August 29, 2022, from://www.modelteaching.com/education-articles/english-language-learners-ells/cooperative-writing-an-engaging-paired-writing-strategy.
2. Zemach E.D.&Rumisek A.L. (2003). College writing from paragraph to essay. Macmillan Publishers Limited.
3. Valizadeh M. (2022). Collaborative Writing on Google Docs: Effects on EFL Learners' Descriptive Paragraphs. Indonesian Journal of English Language Teacher and Applied Linguistics, 6(2).
4. Mogens O. (2020). Cooperative Collaboration in the Hybrid Space of Google Docs Based Group Work, Education Sciences.
5. <https://support.google.com/docs/answer/7068618?hl=en&co=GENIE.Platform%3DDesktop>



Исмоилова Нодирабегим Усмоножон қизи (Андижон Давлат университети  
Бошланғич таълим методикаси кафедраси ўқитувчиси, эркин тадқиқотчи)  
ЎХШАТИШ АМАЛИЁТИНИНГ ЗАРУРАТИГА ДОИР

**Аннотация.** Мақолада ўхшатиш амалиётининг зарурати, ўхшатишнинг фалсафий ва илмий моҳияти, тафаккур билан боғлиқ ҳолдаги ақлий операция экани борасидаги мулоҳазалар баён этилади. Бундан ташқари, инсоният ягона ўхшатувчи субъект эмас, балки инсониятнинг ўзи ўхшатиш субъекти экани ҳақидаги қарашлар баён этилган.

**Аннотация.** В статье описывается необходимость практики сравнения, философско-научный характер сравнения, а также тот факт, что оно представляет собой мыслительную операцию, связанную с мышлением. Кроме того, высказывается мнение о том, что человечество является не единственным предметом сравнения, а само человечество является предметом сравнения.

**Annotation.** The article discusses the necessity of simile practice, the philosophical and scientific content of simile and also the fact that it is a mental operation related to thinking. In addition, it is stated that the view which humanity is not the only subject of analogy, but that humanity itself is the subject of analogy.

**Калим сўзлар:** ўхшатиш, ўхшатиш амалиётининг зарурати, соф қиёсий конструкция, ўхшатиш конструкцияси, инсоният, Аллоҳ Таоло.

**Ключевые слова:** сравнение, необходимость практики сравнения, чистое сравнительное построение, построение сравнения, человечество, Аллах Таала.

**Key words:** simile, necessity of simile practice, pure comparative construction, simile construction, humanity, Allah.

Ўхшатиш борасидаги илмий далилларнинг дастлабки кўринишлари хусусида сўз юритилганда, унинг тавсифий тадрижи Аристотелдан бошлангани эътироф этилади. Унинг “Риторика” асарида ўхшатишнинг фалсафий моҳияти, тафаккур билан боғлиқ ҳолдаги ақлий операция экани борасидаги мулоҳазалар баён этилади, бунда ўхшатиш амалиётининг зарурати борасидаги қарашлари фалсафий ёндашувга монанд ҳолда турли санъатларни изоҳлашга йўғрилгани кўзга ташланади.<sup>1</sup>

“Поэзия ўхшатиш санъатидир”,<sup>2</sup> дейди, Аристотель, яъни, бу ўринда у *мимесис* – тақлидни назарда тутди, шундай бўлса-да, китоб (Риторика) таржимасида “подражание” (тақлид) сўзи билан берилган тушунча ўзбек тилига “ўхшатиш”, деб ўгирилади. Лекин шунда ҳам буни шунчаки таржима хатоси дейиш адолатдан бўлмади, чунки таржимада моҳият, барибир, акс этган. Негаки, қадимги юнонлар “мимесис” деб атаган нарса ҳам моҳият эътибори билан ўхшатишдир, аниқроғи, унинг асосида ўхшатиш амали ётади.<sup>3</sup>

Аристотель яна бир “Поэтика” асарида яхши метафоралар кашф этиш истеъдоднинг асосий белгиси эканини таъкидлайди, боиси яхши метафора яратиш учун, аввало, ўша нарсалардаги ўхшашликни пайқаш зарур бўлади.<sup>4</sup> Яъни, файласуф борлиқда мавжуд нарса-ҳодисалар орасидаги ўхшашликни кўра олиш, санъаткорона нигоҳ поэтик ижодда бениҳоя муҳим деб ҳисоблайди. Чунки, биринчидан, нарса-ҳодисалардаги бошқалар кўзидан пинхон ўхшашликни кўра олишнинг ўзи – кашфиёт ва айни шу кашфиёт кишида ҳайрат ҳиссини пайдо қилади. Иккинчи томондан, бундай кашфиётлар, яъни, ўхшашликни пайқай олиш инсоннинг борлиқ ҳақидаги билимларини чуқурлаштиради, зеро, у номаълум нарсаларни ўзига маълум нарсалар билан аналогия орқали идрок қилади. Шунинг учун ҳам “билим берадиган сўзлар ёқимли” бўлади, иккита нарсани ўхшатиш эса “турга хос тушунча ёрдамида билим беради ва маълумотлар етказди”<sup>5</sup>. Эътироф этиш жоизки, орадан икки ярим минг йил ўтган бўлса-да, Аристотелнинг юқоридаги қарашлари ўхшатиш тадқиқидаги мулоҳазаларнинг дебوحаси сифатида муносиб аҳамиятга эгадир.

<sup>1</sup> Аристотель. Риторика. Поэтика. М., “Лабиринт”, 2000, с. 119.

<sup>2</sup> Аристотель. Поэтика. Т., 1980, 7-бет.

<sup>3</sup> Мамажонов З. Мумтоз шеърини санъатларнинг назарий таснифи (ўхшатиш асосидаги санъатлар). Монография, Андижон, 2019, 110-бет.

<sup>4</sup> Аристотель. Поэтика. Т., 1980, 47-бет.

<sup>5</sup> Аристотель. Риторика. Поэтика. М., “Лабиринт”, 2000, с. 128.

Яна бир файласуф Платон ўзининг “Давлат” номли асарида “Ўзингни қиёфа ва ё нутқда бошқа одамга ўхшатиш, аслида, ўша ўхшатилаётган одамга тақлид қилиш дегани эмасми?”<sup>1</sup> саволини ўртага ташлайди. Ушбу саволдан англашилган хулосавий фикр шуки, антик давр файласуфлари поэзия (умуман, санъат)ни табиатга тақлид, деб тавсифлар эканлар, бунда борлиқда мавжуд нарса-ҳодисаларнинг ўхшашини яратишни назарда тутганлар. Мазкур фикримизни Астотелнинг қуйидаги мулоҳазалари далиллайди: “Баъзи кишилар маҳорат, баъзилар малака сабабли, яна баъзилар туғма истеъдодлари туфайли бўёқлар ва шакллар ёрдамида кўп нарсаларнинг тасвирини – ўхшашини яратадилар”.<sup>2</sup>

Шу маънода мулоҳаза шуки, олис архаик замонларда Платон таърифидаги тақлид – ўхшатишнинг асосий ва ягона кўриниши мавжуд бўлган. Зеро, архаик инсон ўзининг атрофидаги нарса-ҳодисаларнинг ҳаммасига жонли, ўзига ўхшаб фикрлай оладиган, ҳис қиладиган мавжудот деб қараган, яъни уларни ўзига ўхшатган, уларни ўзига қиёсан идрок этган. Бундай ўхшатишда объект билан субъект кўшилиб, бирлашиб кетган. Абстракт тафаккурнинг ривожланиши баробарида эса инсон ўзини қуршаган нарса-ҳодисаларга энди ўзидан ташқаридаги нарса сифатида қарай бошлайди ва уларни шундай сифатда ўрганишга ҳаракат қилади. Натижада энди ўхшатиш иккита объектни бир-бири билан қиёслашга асосланади, яъни ўхшатиш субъекти объектдан ажралади. Тафаккурнинг кейинги ривожи давомида эса инсон ўзи ўхшашликка эга деб билган иккита нарсадан биринигина аташ билан иккинчисини тушуна оладиган бўлди.<sup>3</sup>

Кўринадики, ўхшатиш (аналогия)нинг тафаккурда тутган ўрни ва аҳамияти катта экани антик даврлардаёқ идрок этилган. Мантиқ илмида хулоса чиқаришнинг турли шакллари, хусусан, унинг махсус шакли – аналогияга ҳам алоҳида эътибор қаратилади. Бу фан мутахассисларининг таъкидлашича, “аналогия деб ўхшатиш орқали бир белгининг икки буюмда борлигини аниқлаб, бу буюмларнинг бошқа ўхшаш белгиларга эга эканини кўрсатишга айтилади. Биринчи нарса ёки ҳодисанинг ҳамма белгилари биз учун таниш. Иккинчи нарса ёки ҳодисанинг фақат баъзи бир белгиларинигина биламиз. Биз бундай вақтда бу икки нарса ёки ҳодисани бир-бирига ўхшатамиз”.<sup>4</sup>

Ўхшатиш ҳодисаси тафаккурнинг мантиқий амалиётларидан бири бўлиб, икки нарса, ҳодиса ёки тушунчанинг бирор жиҳатдан мос келишига асосланади. Тафаккур жараёни, аввало, анализ, синтез ва умумлаштиришдир.<sup>5</sup>

Тилшунос М.Ёқуббекованинг эътироф этишича, борлиқни билишда таққослаш ва муносибани топиш муҳим роль ўйнайди. Таққослаш асосида топилган умумийлик психологияда икки хил деб кўрсатилади: 1. Ўхшаш тарзидаги умумийлик. 2. Муҳим белги тарзидаги умумийлик.

Демак, таққослаш – нарса, ҳодиса ва тушунчалар ўртасидаги ўхшаш ва фарқли томонларни яхлит узвийликда англаш-билиш жараёнида муҳим аҳамият касб этади. Инсон онгидаги бир нарсага хос белги, жараён ёки моҳиятни қиёс натижасида бошқа нарсада кўра олиш, тасаввур қилиш қобилияти инсониятнинг ижтимоий, иқтисодий, маънавий тадрижи учун улкан имкониятлар берган. Шундай экан, ўхшатиш маънавийнинг тафаккурнинг янгиликни қидириш ва кашф этиши борасидаги энг муҳим воситаларидан бири ҳисобланади. Ўхшатишнинг бу хусусияти уни барча фанлар учун зарур категорияга айлантиради.<sup>6</sup> “Ўхшатиш, дейди олима, умумжаҳон фани ва маданияти: мантиқ, психология, фалсафа, семиотика, физика, математика, адабитёшунослик, тилшунослик ва бошқалар тарихида муҳим ўрин тутадиган ҳодисадир”.

Тилшунос олим Н.Маҳмудов инсоннинг дунёни билишида ўхшатиш-қиёслаш бениҳоя катта ўрин тутишини эътироф этиб, шундай ёзади: “Икки ва ундан ортиқ предмет ёки тушунчанинг ўхшаш ёки фарқли жиҳатларини аниқлаш мақсадида қиёслаш, таққослаш ташқи дунёни билишнинг энг кенг тарқалган мантиқий усуларидан бири сифатида инсон фаолиятининг деярли барча соҳаларида кузатилади. Бу беҳад муҳим мантиқий категория, табиийки, тилда ҳам ўз аксини топади”.<sup>7</sup>

<sup>1</sup> Платон. Сочинения. В 3-х т, т.3, ч.1, М., “Мысль”, 1971, с. 176.

<sup>2</sup> Аристотель. Поэтика. Т., 1980, 7 – 8-бетлар.

<sup>3</sup> Мамажонов З. Мумтоз шеърини санъатларнинг назарий таснифи (ўхшатиш асосидаги санъатлар). Монография, Андижон, 2019, 110 – 115-бетлар.

<sup>4</sup> Хайруллаев М., Ҳақбердиев М. Логика. Предмети ва қисқа тарихи. Тошкент, “Ўқитувчи”, 1984, 247-бет.

<sup>5</sup> Психология. М., издателство политической литературы, 1992, с. 363.

<sup>6</sup> Ёқуббекова М. Ўзбек халқ кўшиқларида ўхшатиш. Монография, Тошкент, 2003, 6-бет.

<sup>7</sup> Маҳмудов Н. Семантико-синтаксическая асимметрия в простом предложении узбекского языка. Дисс... док-ра филол. наук, Тошкент, 1984, с. 259.

“Қиёслаш, – дейди олим, – билинган нарса-хусусият воситасида билинмаган нарса-хусусиятни осонлик билан билиш имкониятини беради, масалан, тошнинг қаттиқлиги билинган хусусият бўлса, энди бошқа нарсаларнинг шу хусусияти тошга қиёсан (тошдан қаттиқ) ёки тошга ўхшатиш орқали (тошдай қаттиқ) осонлик билан идрок этилавериши мумкин”.

Тилшуносликда, одатда, қиёслашнинг мақсадидан келиб чиқиб, унинг икки тури фарқланади: 1. Соф қиёсий конструкция. 2. Ўхшатиш конструкцияси.

**Соф қиёсий конструкция** – икки предмет ёки тушунча улар ўртасидаги фарқни кўрсатиш мақсадида қиёсланган бўлса, шаклланади (масалан, ер тошдан қаттиқ). Ўхшатиш конструкцияси – қиёслаш ўхшатиш мақсадини кўзда тутганда шаклланади (масалан, ер тошдай қаттиқ). Соф қиёсга караганда, ўхшатишлар нутқда сезиларли даражада катта бадий-услубий ва лингвопоэтик имкониятларга эга бўлган конструкциялардир. Шунинг учун ҳам ўхшатишлар дунё филология илмида энг қадимги даврлардан бошлаб нутқ таъсирчанлигини таъминлайдиган алоҳида восита сифатида тадқиқотчиларнинг диққат марказида бўлиб келган.<sup>1</sup>

Шундай экан, инсонга хос бўлган баҳо бериш, қёслаш, ўхшаш томонларини топиш ва топилма билан ўртоқлашиш хусусияти тасвир воситаларидан бири бўлган ўхшатиш (амалиёти)нинг заруратини келтириб чиқарди. Инсоннинг когнитив тафаккури ҳамиша янги кашфиётлар йўлида фаолият кўрсатар экан, бу жараёнда ўхшатиш ана шу кашфиётларга элтувчи йўлдир.

Агар эътибор берилса, юқоридаги ўхшатиш амалиётининг зарурати ва аҳамияти борасида юритилган мулоҳазаларнинг барчаси инсонга хос бўлган, яъни, инсониятнинг бутун борлик: атроф-олам, жамият, ҳайвонот дунёси, самовот, ер қурраси, наботот оламини теран англашганига йўналтирилган; айнан шулардан “олган” ва айнан уларнинг ўзларига нисбатан қўллайдиган мантикий тасаввурлари, ўзи учун номаълум бўлган субъект ёки объект ҳақидаги маълумотнинг ёрқин ва образли тарзда англаниши (ўзлаштирилиши)га хизмат қилувчи – ўхшатишларни изоҳлайди. Бу жараёнда инсон – ягона ўхшатиш амалини бажарувчи сифатида кўрилганини англаш мумкин.



1-расм. Ўхшатиш амалини бажарувчи субъект – инсон.

Алоҳида таъкидлаш жоизки, ўхшатиш амалиёти фақатгина инсониятгагина хос эмас, яъни, инсоният ягона ўхшатувчи субъект эмас, балки инсониятнинг ўзи ҳам ўхшатиш субъектидир. Мазкур қараш ўхшатиш амалини бажарувчи биргина инсон эмаслигини изоҳлаш маъносида тушунилиши мақсадга мувофиқ. Буни асослаш ва шарҳлаш эса тадқиқ объектими бўлган Қуръони Ка-

<sup>1</sup> Маҳмудов Н., Худойберганова Д. Ўзбек тили ўхшатишларининг изоҳли луғати. Т., “Маънавият”, 2013, 4–5-бетлар.

римдаги<sup>1</sup> ўхшатишлар шарҳи билан бевосита боғлиқ, яъни, тадқиқотнинг мундарижаси ва қўламиндан англашилган мазмун-моҳиятга дахлдор бўлиб, қуйида бу борадаги мулоҳазаларни баён этамиз.

Мақолада Қуръони каримдаги ўхшатишлар тадқиқи юзасидан мулоҳаза юритилар экан, дастлаб, “мазкур манба муаллифи ким?” “ундаги оятлар (ва улардаги ўхшатишлар) кимларга хитобан айтилган (қўлланилган)?” каби икки саволга жавоб топиш ва изоҳлаш масаласи биринчи планга чиқади ва бу ҳақда атрофлича фикр юритиш мақсадга мувофиқ.

Маълумки, Ислоҳ динининг мазмун-моҳияти, унинг арконлари ҳақида хабар берувчи олий манба – Қуръони карим ҳисобланади. “Бу – Биз туширган китоб, муборакдир, ўзидан олдингини тасдиқловчидир...” (Қуръони карим. Анъом 92-оят).<sup>2</sup> “Ана шундай қилиб, сенга ҳам китоб нозил қилдик...” (Қуръони карим. Анкабут, 47-оят). “(Бу) Роҳман ва Роҳийм томонидан нозил қилингандир” (Қуръони карим. Фуссилат, 2-оят). “Бу Азийзу Роҳиймининг нозил қилганидир” (Қуръони карим. Йаасин, 5-оят). “Батаҳқиқ, Биз сенга китоб нозил қилдик...” (Қуръони карим. Анбиё, 10-оят) ва ҳ.к.

Ўзи яратган инсониятни гўдаклигидан ўзига яраша тарбия қилиб келган Аллоҳ таало инсоният камолга етганида, унга энг мукамал, қиёматгача амалда қолувчи, ҳар замон ва ҳар маконда инсонни икки дунё саодатига бошловчи ҳамда абадий мўжиза бўлмиш китоби Қуръони каримни нозил этишни ирода қилди. Ҳакийму Хобир сифатига соҳиб бўлган Аллоҳ Таало мазкур китобни нозил этиш учун энг муносиб вақт, энг муносиб жой, энг муносиб тил ва ул муъжизакор китобни биринчи бўлиб қабул қилиб олиб, бошқаларга етказадиган энг муносиб халқни ихтиёр қилди<sup>3</sup> *Шундай қилиб, Биз уни арабий Қуръон этиб нозил қилдик...* (Қуръони карим. Тоҳа, 113-оят).

Албатта, бу китоб башарнинг сўзи эмас. Унинг муаллифи ҳам одам фарзанди эмас, билъакс инсониятни йўқдан бор қилган Аллоҳ Таалодир. *Бу китобнинг нозил қилиниши Азийз ва ўта ҳикматли Аллоҳдандир* (Қуръони карим. Жосия, 2-оят). *Бу китобнинг нозил қилиниши, унда, ҳеч шакли шубҳа йўқ, оламларнинг Робби томонидандир* (Қуръони карим. Сажда, 2-оят). *Бу китобнинг нозил қилиниши азийзу ўта илмли Аллоҳ томонидандир* (Қуръони карим. Ғофир, 2-оят).

Маълумки, Қуръони карим Аллоҳ Таалонинг фаришта Жаброил (а.с.) орқали охирзамон пайғамбари Муҳаммад (с.а.м.)га нозил қилган ҳақ сўз-ваҳийсидир. *У (Қуръон) ваҳийдан ўзга нарса эмас* (Қуръони карим. Нажм, 4-оят). *Албатта, у (Қуръон) қарамли росулнинг сўзидир* (Қуръони карим. Ал-Ҳааққо, 40-оят). “Яъни Муҳаммад соллаллоҳу алайҳи васалламнинг сўзидир. Бу ерда Қуръони каримнинг Пайғамбаримиз соллаллоҳу алайҳи васалламга нисбат берилиши у зот соллаллоҳу алайҳи васаллам у каломни тиловат қилувчи ва кишларга етказувчи эканликлари эътиборидандир”.<sup>4</sup> *У оламлар Роббисидан туширилгандир* (Қуръони карим. Ал-Ҳааққо, 43-оят). Қуръон Муҳаммад алайҳиссаломнинг ўз сўзи ҳам эмас. Қуръон оламларнинг Роббиси томонидан туширилган каломдир. Муҳаммад алайҳиссалом уни етказувчи, холос.<sup>5</sup>

Демак, юқорида қўйилган бирламчи: мазкур манба муаллифи ким? саволига Қуръони каримнинг бир қатор суралари, хусусан, Зумар сурасида келтирилган *Бу китобнинг нозил қилиниши азийз-у ҳақим бўлган Аллоҳ томонидандир* ояти асосида мазкур манба-китоб муаллифи Аллоҳ таало экани далилланади.

Иккиламчи: “ундаги оятлар (ва улардаги ўхшатишлар) кимларга хитобан айтилган (қўлланилган)?” саволини эса қуйидаги оятлар далиллайди: *Эй одамлар! Сизга Роббингиздан бурхон келди ва сизга аниқ “нур”ни нозил қилдик* (Қуръони карим. Нисо, 174-оят). *Эй одамлар! Сизга ўз Роббингиздан маъвиза, кўксингиздаги нарсага шифо, мўминларга ҳидоят ва раҳмат келди* (Қуръони

<sup>1</sup> Қуръони каримнинг араб тилида нозил қилингани боис, мазкур мақолага унинг ўзбек тилидаги маънолар таржимаси асос-манба сифатида танлаб олинди. Бу ҳақда қаранг: Шайх Муҳаммад Содик Муҳаммад Юсуф. Тафсири Ҳилол. VII жузлик. Тошкент, Шарқ нашриёт-матбаа акциядорлик компанияси бош таҳририяти, 2007. Фикрларни далиллаш учун келтирилган Қуръони карим сура (оят)лари шарҳи ҳам айнан мазкур манбага асосланганлиги таъкидланади.

<sup>2</sup> Мақолада Қуръони каримдаги суралар оятларини келтиришда (Қуръони карим. Анъом, 92-оят) шаклида ёзишни маъқул топдик. Бунда Қуръони карим – манбани, Анъом – сура номини, 92-оятнинг тартиб рақамини ифодалайди.

<sup>3</sup> Шайх Муҳаммад Содик Муҳаммад Юсуф. Тафсири Ҳилол. VII жузлик. Еттинчи жуз. Тошкент, “Шарқ” нашриёт-матбаа акциядорлик компанияси бош таҳририяти, 2007, 2-бет.

<sup>4</sup> Шайх Муҳаммад Содик Муҳаммад Юсуф. Кўрсатилган манба. Олтинчи жуз. 247-бет.

<sup>5</sup> Шу манба.

карим. Юнус, 57-оят). Бундан кўринадики, Аллоҳ таалонинг Қуръони каримдаги оятлари (ва улардаги ўхшатишлар) одамлар инсониятга хитобан (нисбатан) айтилган (қўлланилган).



2-расм. Аллоҳ таало – ўхшатиш амалётини бажарувчи.

*Инсон яхшиликка дуо қилганидек, ёмонликка ҳам дуо қилур. Инсон шошқолоқ бўлгандир* (Қуръони карим. Исро, 11). *Ахир, мўмин бўлган одам фосиқ одамдек бўлурми?! Тенг бўлмаслар* (Қуръони карим. Сажда 18). *Молларини Аллоҳнинг розилгини истаб, ўзларидаги шионч билан сарфлайдиганлар худди тепаликдаги богга ўхшайдир. Унга қаттиқ ёмғир ёгса, мевасини икки баробар беради. Агар қаттиқ ёмғир ёгмаса, майдалб ёггани ҳам бўлаверади. Ва Аллоҳ қилаётганларингизни кўриб турувчи Зотдир* (Қуръони карим. Бақара, 265) ва ҳ.к. Мазкур ўхшатишлар инсоният ягона ўхшатиш амалини бажарувчи эмас, балки инсониятнинг ўзи ҳам ўхшатиш субъекти эканини далиллайди.

“Улумул Қуръон” илми соҳиблари Қуръони каримни қуйидагича таърифладилар: “Қуръон – Аллоҳ таалонинг Муҳаммад соллаллоҳу алайҳи васалламга ваҳий орқали нозил қилган, тавотир ила нақл қилинган, ибодатда ўқиладиган, ожиз қолдирувчи каломидир”.<sup>1</sup> Шайх Муҳаммад Содик Муҳаммад Юсуфнинг таъкидлашича, ушбу таърифни тушуниб етиш учун (мазкур таърифни бир неча қисм-бириклаларга бўлиб) шарҳлашга тўғри келади. Шу маънода, Шайх *Аллоҳ таалонинг Муҳаммад соллаллоҳу алайҳи васалламга ваҳий орқали нозил қилган, тавотир ила нақл қилинган, ибодатда ўқиладиган, ожиз қолдирувчи калом* бирикмаларини ажратади ва шарҳлайди. Улар орасида *Ожиз қолдирувчи калом* сифати ҳам фақатгина Қуръони каримнинг ўзига хос сифатларидан биридир, – дейди Шайх, – Қуръони каримнинг ҳар бир ояти, ҳар бир сураси ҳам лафз жиҳатидан, ҳам маъно жиҳатидан ва ҳам аҳқому аҳбор жиҳатидан кишиларни ожиз қолдирувчидир. Яъни, инсонлар ҳар қанча уринсалар ҳам, унга ўхшаш нарсани ижод қила олмайдилар”.<sup>2</sup> Ушбу таъриф асосида Қуръони каримнинг учта: лафз, маъно, аҳқому аҳбор жиҳатидан ўта мукамал манба экани англашилади. Бундан ташқари, матний қурилиш жиҳатидан ҳам мукамал эканини тушунишимиз, бу мукамалликдан бирор ўринда: матнда услубий ёки маънода номувофиқлик кузатилмаслигини англашимиз мумкин. Бу эса унда келтирилган ҳар бир оят, ҳар бир сўз, хусусан, тадқиқ объектими бўлган ҳар бир ўхшатиш конструкцияси бетакрор эканига далолат қилади.

<sup>1</sup> Шайх Муҳаммад Содик Муҳаммад Юсуф. Кўрсатилган манба. Еттинчи жуз, 5-бет.

<sup>2</sup> Шайх Муҳаммад Содик Муҳаммад Юсуф. Кўрсатилган манба. Еттинчи жуз, 7-бет.

**Bekchanov Shukurla Kurbanbayevich (Urganch davlat universiteti Fizika-matematika fakulteti  
Axborot texnologiyalari kafedrasida tayanch doktoranti; [shukurla15@gmail.com](mailto:shukurla15@gmail.com))  
O‘ZBEK TILI MATNLARIDA NOMUHIM SO‘ZLARNI ANIQLASH METODLARI**

**Annotatsiya.** Ushbu tadqiqot o‘zbek tilidagi matnlardagi nomuhim so‘zlarni avtomatik tahlil qilish va aniqlashga qaratilgan. Nomuhim so‘zlarni matndan olish va tahlilini tekshirish uchun juda muhimdir. O‘zbek tili agglutinativ tillar oilasiga kiradi. Barcha agglutinativ tillarda bo‘lgani kabi, o‘zbek matnlarida ham nomuhim so‘zlarini aniqlash flektiv tillarga qaraganda ancha murakkab. Flektiv tillarda yordamchi so‘z, artikl, yuklama kabi so‘zlarni nomuhim so‘zlar guruhiga kiritish mumkin. Agglutinativ tillarda bunday so‘zlarning ma‘nolari matn ichida qo‘shimchalar evaziga yashirin bo‘ladi.

**Аннотация.** Это исследование направлено на автоматический анализ и обнаружение бессмысленных слов в текстах на узбекском языке. Очень важно проверить извлечение и анализ нерелевантных слов из текста. Узбекский язык относится к группе агглютинативных языков. Как и во всех агглютинативных языках, в узбекских текстах определить несущественные слова гораздо сложнее, чем во флективных языках. В агглютинативных языках значения таких слов скрыты в тексте дополнениями.

**Annotation.** This research is focused on automatic analysis and detection of meaningless words in Uzbek language texts. It is very important to check the extraction and analysis of irrelevant words from the text. The Uzbek language belongs to the family of agglutinative languages. As in all agglutinative languages, in Uzbek texts, it is much more difficult to determine non-essential words than in inflectional languages. In agglutinative languages, the meanings of such words are hidden in the text by additions.

**Kalit so‘zlar:** nomuhim so‘zlar, unigram metodi, bigram metodi, kollakatsiya metodi, text mining, TF-IDF.

**Ключевые слова:** неважные слова, метод униграмм, метод биграмм, метод словосочетаний, text mining, TF-IDF.

**Key words:** stop words, unigram method, bigram method, collocation method, text mining, TF-IDF.

Nomuhim so‘zlarni inglizchada *stop words* tushunchasi talqini bo‘lib, matnda mustaqil ma‘noga ega bo‘lmagan so‘z yoki ularni tashlab yuborish matn ma‘nosini deyarli o‘zgartirmaydigan so‘zlar hisoblanadi.

Nomuhim so‘zlarni matnda quyidagi xususiyatlarga ega:

- ular matnda ko‘p marta takrorlanadi;
- ular qidiruv kalit so‘zi sifatida ishlatilmaydi;
- ular matndan olib tashlanganda, uning ma‘nosiga katta ta‘sir qilmaydi;
- ular umumiy so‘zlar bo‘lib, ixtiyoriy sohaning matnlarida ishlatiladi;
- ular alohida qo‘llanganda to‘liq gap hosil qilmaydi.

Nomuhim so‘zlar bilan ishlash va matnda ularni olib tashlash bo‘yicha birinchi ish Hans Piter Luhn (1896–1964) tegishli. 1950-yillarda 16 kilobayt xotiraga ega kompyuterlar eng zamonaviy hisoblangan.<sup>1</sup> Luhn katta hajmdagi axborotlarga oldindan ishlov berish orqali qisqartirishni amalga oshirgan, ya‘ni, ma‘noga ega bo‘lmagan ma‘lumotlarning barcha toifalarini olib tashlashni alohida ahamiyatga ega deb hisobladi.

O‘zbek tili matnlarda nomuhim so‘zlar har bir gapda bo‘ladi. Grammatik qoidaga ko‘ra, gap bo‘laklarga bo‘linadi.

Gap bo‘laklari – gap tuzilmasida muayyan so‘roqqa javob bo‘lib, ma‘lum bir sintaktik vazifani bajaruvchi so‘z va so‘z birikmalari bo‘ladi.<sup>2</sup> Gap bo‘laklari gap tuzilmasidagi ahamiyatiga ko‘ra, quyidagi 2 asosiy turga ajraladi:

1) bosh bo‘laklar – gapning asosini tashkil etuvchi ega va kesimdan iborat bo‘ladi;

2) ikkinchi darajali bo‘laklar – bosh bo‘laklar bilan yoki o‘zaro bir-birlari bilan tobe aloqada bo‘ladi, hokim bo‘lak ma‘nosini aniqlab, to‘ldirib, izohlab keladi hamda asosiy xususiyatlariga ko‘ra aniqlovchi, to‘ldiruvchi va holga bo‘linadi.

Gap faqat ega va kesimda iborat bo‘lganda, odatda, nomuhim so‘zlar deyarli qatnashmaydi. Nomuhim so‘zlar, asosan, ikkinchi darajali gap bo‘laklarda bir va undan ortiq miqdorda qatnashadi. O‘zbek tili

<sup>1</sup> H.P.Luhn. A statistical approach to mechanized encoding and searching of literary information, IBM Journal of research and development. 1 (4), 1957.

<sup>2</sup> Jamolxonov H.A. Hozirgi o‘zbek adabiy tili. T., “Talqin”, 2005.

matnlar tarkibidagi gaplarning ko'pchilik qismi ega, kesim, aniqlovchi, to'ldiruvchi va hollar bilan boyitilib ifodalanadi, natijada gap tarkibida nomuhim so'zlar oshib boradi.

Kompyuter muhim axborotni qidirish jarayonida har bir so'zni birma-bir o'tkazib chiqadi. Nomuhim so'zlar matn tarkibida oshishi axborotlarni qidirish masalasida saralashlar sonining oshib ketishi yuzaga keladi.

Matnda ko'p so'zlar kompyuter xotirasida ko'proq hajmni egallaydi. Kompyuter protsessori masalana yechishda tezkor xotiraga yuklaydi. Doimiy xotiradagi faylning tezkor xotiraga yuklanish tezligi hajmiga bog'liq bo'ladi. Hajm qancha katta bo'lsa, faylning yuklanish vaqti oshib boradi. Shuningdek, fayl tarkibidagi matnni avtomatik qayta ishlanganda ham hajmiga bog'liq bo'ladi.

Yuqoridagi kabi muammolarni hal qilishda matn tarkibidagi nomuhim so'zlarni aniqlash va ularni olib tashlashdan iborat. Nomuhim so'zlar matn tarkibidan ma'nosini saqlagan holda, uning hajmini avtomatik kichraytirishda quyidagi masalalarni yechishda ahamiyatga ega hisoblanadi:

- ◆kalit so'zlarni avtomatik tuzish masalasi;
- ◆matn annotatsiyasini avtomatik tuzish masalasi;
- ◆text mining masalasida matnni strukturalashtirishga erishiladi;
- ◆matn bo'yicha avtomatik xulosa berish.

Kalit so'z deb mavzuning mazmunini ochib beradigan so'zga aytiladi. Ko'pchilik holatlarda matn tarkibida yozilgan gaplar mazmuni aynan bitta tushuncha bilan ifodalanadi. Internetda ma'lumotlar kalit so'zlar bilan qidiriladi.

Annotatsiya – qisqacha ta'rif. Kitob, maqola, qo'lyozma mundarijasini, g'oyaviy yo'nalishini va boshqa jihatlarini ochib beradi. Annotatsiyani, masalan, kitobning o'zida, bibliografik ko'rsatkichlarda va kutubxona kataloglarida uchratish mumkin. Uning vazifasi o'quvchilarda muayyan kitob, maqola, qo'lyozma to'g'risida umumiy tasavvur tug'dirish va ularga adabiyotlar tanlashda yordam ko'rsatishdir.

Text mining – bu tizimlashtirilmagan matnli ma'lumotlarni mashinada ishlov berish uchun qulay shaklda taqdim etilgan tuzilgan ma'lumotlar to'plamiga aylantirish orqali olish texnologiyasi hisoblanadi.<sup>1</sup>

Text mining, odatda, tahlil qilish, ba'zi lingvistik funksiyalardan foydalangan holda, manba matnini tuzish, uni ma'lumotlar bazasiga yuklash va natijalarni sharhlash jarayonini o'z ichiga oladi. Asosiy maqsad matnni tahlil qilish uchun mos bo'lgan, tuzilgan ma'lumotlarga aylantirishdir. Matnni tahlil qilish natijalari ayrim sifat mezonlari, jumladan, dolzarblik, yangilik va qiziqish nuqtayi nazaridan baholanadi. Odatda, matnni tahlil qilish vazifalariga quyidagilar kiradi:

- ◆turkumlash,
- ◆klasterlash,
- ◆tushunchalar (obyektlar)ni chiqarish,
- ◆taksonomiyalarning rivojlanishi;
- ◆hujjatlarning qisqacha mazmuni;
- ◆obyektlar o'rtasidagi munosabatlarni modellashtirish;
- ◆tematik indekslash;
- ◆kalit so'zlarni qidirish;
- ◆so'zlarning chastota taqsimotini o'rganish;
- ◆izoh va boshqalar.

Matn bo'yicha avtomatik xulosa berish – bir yoki bir nechta hujjatlardan eng muhim ma'lumotlarni ajratib olish va ularning mazmuni bo'yicha qisqacha xulosalar yoki hisobotlarni yaratish.

Nomuhim so'zlarni matndan avtomatik qidirib topish va ularni matndan olib tashlash axborotni qidirish va matnni avtomatik tahlil qilish jarayonini uchun juda katta ahamiyatga ega.<sup>2</sup> Flektiv tillar oilasi uchun berilgan matndan nomuhim so'zlarni avtomatik qidirib topish va ularni matndan olib tashlash masalasi yetarlicha o'rganilgan bo'lib, agglutinatив tillar uchun mavjud metodlarni to'g'ridan to'g'ri qo'llab bo'lmaydi. Masalan, flektiv tillar uchun artikllar, predloglar nomuhim so'zlardir. Agglutinatив tillarda predlog va artikllar yo'qdir. Shu nuqtayi nazardan, agglutinatив tillar, xususan, o'zbek tili uchun nomuhim so'zlar tushunchasini aniqlash zarurati paydo bo'ladi.

<sup>1</sup> Aggarwal C.C., Zhai C. Mining Text Data. "Springer", 2012.

<sup>2</sup> K.Madatov, S.Bekchanov, J.Vičič. Automatic Detection of Stop Words for Texts in the Uzbek Language. Preprints, MDPI, 2022.

**Ta’rif.** Agar soʻzlarni matndan olib tashlaganda, uning maʼnosini mantiqan oʻzgartirmasa yoki kam oʻzgartirsa, bunday soʻzlar nomuhim soʻzlar deb ataladi.

Oʻzbek tili matnlarda nomuhim soʻzlarni aniqlash usullarini ikkita asosiy toifaga boʻlinadi:

◆grammatik qoidalarga asoslanib;

◆statistik usullar.

Oʻzbek tili grammatik qoidalariga koʻra, quyidagilarga tegishli soʻzlar nomuhim soʻzlarni boʻlish ehtimoli katta:<sup>1</sup>

◆olmosh;

◆modal feʼllar;

◆kirish soʻz;

◆ergash gap;

◆yordamchi soʻzlar (koʻmakchilar, bogʻlovchilar, yuklamalar).

◆statistik usul: TF-IDF<sup>2</sup> asosidagi nomuhim soʻzlarni aniqlash usuli.

Term Frequency – Inverse Document Frequency (TF-IDF) oʻzbekcha matnlardagi nomuhim soʻzlarni aniqlash uchun ishlatiladi. TF-IDF – bu soʻzning korpusdagi hujjat uchun qanchalik muhimligini aks ettirish uchun moʻljallangan raqamli statistikaga asoslanadi. Eng past TF-IDF qiymatlari hujjatning semantik maʼnosi uchun kamroq ahamiyatga ega deb hisoblaymiz. Bu soʻzlarni nomuhim soʻzlar nomzodlari sifatida taklif qilinadi.

$$TF(t, d) = \frac{t \text{ hujjatda so'z chastatasi}}{\text{hujjatdagi jami so'zlar}}$$

$$IDF(t) = \ln \frac{\text{jami hujjat soni}}{t \text{ jami hujjatda qatnashgan so'z chastatasi}}$$

$$TF - IDF = TF(t, d) * IDF(t)$$

Umuman olganda, TF – hujjatdagi yuqori chastotali soʻzlarni IDF – teskari hujjat chastatasiga koʻpaytirib, soʻzlarning maʼnosini tenglashtiradi.

**Korpus tashkil qilish.** Maktab inson ogʻzaki nutqi va tafakkurini rivojlantirishda asosiy rol oʻynaydi. Oʻzbek tili matnlarini avtomatik tahlil qilishni maktab darsliklaridan boshlash maqsadga muvofiqdir. Shuning matnlarni avtomatik tahlil qilishni “School corpus” deb ataluvchi maktab darsliklaridan iborat korpusda tadqiqot oʻtkazish ni maqsad qildik. “School corpus” deb atalgan korpus <https://kitob.uz/> portalida joylashgan 25 (oʻqish: 1–4-sinflar, ona tili: 1–11-sinflar, adabiyot: 5–11 sinflar)ta maktab darsliklaridan iborat boʻlib, oʻzbek tili matnlaridan nomuhim soʻzlarni avtomatik aniqlash tadqiqoti jarayonida foydalanildi. Korpus Jami 731155 ta soʻzdan, 47 165 ta takrorlanmas soʻzlardan iborat.

Dastlab, nomuhim soʻzlarni topishda quyidagi 3 ta metodni keltiramiz:<sup>3</sup>

◆Unigram.

◆Bigram.

◆Kollakatsiya.

Unigram metodi. Ushbu metoda soʻzning TF-IDF asosidagi bitta soʻzli nomuhim soʻzni aniqlashni koʻrib chiqamiz.

---

#### Algoritm-1:

---

1.  $D_j TF(a_i) = k_j / h_j$ , bu yerda  $h_j - j$  hujjatidagi soʻzlar soni.  $K_j - j$  hujjatidagi  $a_i - soʻzning soni$ .

2.  $IDF(a_i) = \ln(n/m)$   $n=25$ .  $M - 25$  ta hujjat orasida  $a_i$  ni oʻz ichiga olgan hujjatlar soni.

3.  $W_{ij}(a_i) = \frac{1}{25} \sum_{j=1}^{25} IDF(a_i) * D_j TF(a_i)$

4.  $W_{ij}(a_i) - soʻzning vazni deyiladi - a_i$ .

---

<sup>1</sup> Lutfullayeva D.E. Oʻzbek tilining amaliy grammatikasi. Toshkent, “Yangi asr avlodi”, 2010.

<sup>2</sup> Jones K.S. A statistical interpretation of term specificity and its application in retrieval Journal of Documentation MCB University Press, 2004, Vol. 60.

<sup>3</sup> Jurafsky D., Martin J. Speech and Language Processing. An Introduction to Natural Language Processing, Computational Linguistics and Speech Recognition, 2008.



*Biz Wij (ai ai+1) nolga yaqin bo'lgan 47165 noyob so'zning 5 foizini olamiz va ularni to'xtash so'zlari deb e'lon qilamiz.*

1. abdulla	2339. aylamakka
2. aka	2340. aylasak
3. asosida	2341. aytishuvlarda
4. ayt	2342. bachalar
5. aytib	2343. bachi
6. aziz	2344. badiiyatni
7. baho	2345. bag'ayri
8. bahor	2346. bag'rimdami
9. baland	2347. baid
10. beradi	2348. balladalar
11. berdi	2349. banddin
12. berib	2350. bandkushoy
13. berilgan	2351. barchalarining
14. bering	2352. barglarga
15. bichimi	2353. bastayi
16. bilan	2354. baxilga
17. bilib	2355. baxtdan
18. bilim	2356. baytallarga
19. biri	2357. bazmni
20. birinchi	2358. begonani

.....

Bigram metodi. O'zbek tilida matndagi ba'zi so'zlar alohida kuzatilganda nomuhim so'z hisoblanmaydi, lekin birikma so'zlar sifatida qaralganda nomuhim so'z bo'lishi mumkin. Masalan:

- a) *Konferensiyada turli sohalaridagi muhandislar ishtirok etishadi.*
- b) *Konferensiyada muhandislar ishtirok etishadi.*

Gapdagi tagiga chizilgan so'zlarni olib tashlash gaplarning ma'nosiga deyarli ta'sir qilmaydi. Misolda "turli" va "sohalaridagi" so'zlari yakka so'zlar sifatida kuzatilganda to'xtash so'z emas, biroq birikma sifatida kuzatilsa, to'xtash so'zga aylanadi.

### Algoritm-2:

1. Matnlar korpusidagi barcha  $a_i a_{i+1}$  iboralar qaraladi. Misolimizda bunday iboralar soni 731155 tani tashkil qiladi. Bu iboralardan biz har xillarini tanlaymiz (takrorlanishlarni olib tashlaymiz). Bizning misolimizda 489857 ta shunday ibora kelib chiqdi.

2. 489857 birikmasi uchun  $a_i a_{i+1}$  juftlik qaraladi.  $a_i$  so'z uchun biz keyingi so'zni eng katta ehtimol bilan tanlaymiz.

Bu so'z  $a_{i+1}^*$  bo'lsin. Bunday  $a_i a_{i+1}^*$  juftliklar takrorlanmas juftliklar deb ataladi (Bizning korpus unsial juftlarimiz uchun 90959).

3. Korpusning har 25 ta hujjati uchun  $a_i a_{i+1}$  takrorlanmas juftliklarning muddatli chastotasi hisoblanadi. Biz uni  $D_j TF(a_i a_{i+1})$ , deb belgilaymiz.  $j = \overline{1, 25}$

4.  $D_j TF(a_i a_{i+1}) = k_j / h_j$ , bu yerda  $h_j - j$  hujjatidagi ahamyatli juft so'zlar soni.  $k_j - j$  hujjatidagi  $a_i a_{i+1}$  takrorlanmas juftliklar soni.

5.  $IDF(a_i a_{i+1}) = \ln(n/m)$   $n=25$ .  $m-25$  ta hujjat orasida  $a_i a_{i+1}$  takrorlanmas juftlarni o'z ichiga olgan hujjatlar soni.

$$6. Wij(a_i a_{i+1}) = \frac{1}{25} \sum_{j=1}^{25} IDF(a_i a_{i+1}) * D_j TF(a_i a_{i+1})$$

7.  $Wij(a_i a_{i+1}) - takrorlanmas a_i a_{i+1}$

juftlarning vazni deyiladi.

8. Biz  $W_{ij}(a_i a_{i+1})$  nolga yaqin bo'lgan 90957 noyob juftlikning 5 foizini olamiz va ularni nomu-him so'zlar deb e'lon qilamiz.

1. chop etildi	4529. velosiped baxtiga
2. har bir	4530. vodiy daralariga
3. kitob jamg'armasi	4531. voqealarga aralashadi
4. nima uchun	4532. xarakteri amallari
5. o'rta ta'lim	4533. xarakterini izohlang
6. men ham	4534. xonimning uylariga
7. bilan birga	4535. xoqonning hayoti
8. yaxshi muqova	4536. xotirasini abadiylashtirish
9. o'z vaqtida	4537. xudoyor davron
10. ham bir	4538. xushxabar ammo
11. bir necha	4539. yapon arab
12. barcha varaqlari	4540. yasagan qayiq-larni
13. o'zi ham	4541. yasalgan fe'llar
14. bu yerda	4542. yaxshilar ahhob
15. bo'lib qoldi	4543. yig'isi alomatning
16. u ham	4544. yig'igan bolasini
17. uchun ham	4545. yig'och chog'liq
18. uning bu	4546. yodlang islom
19. butun darslikning	4547. yo'lakda bir
20. yangi darslikning	4548. yo'llardan biri

.....

Kollokatsiya metodi. Bigram usuliga o'xshaydi: bigram usulida AB juftini hosil qiluvchi ikkinchi B so'zi sifatida faqat maksimal ehtimolga ega bo'lgan so'z olinadi. Ikkinchi so'z B faqat bitta (agar bir nechta so'zlar bir xil ehtimolga ega bo'lsa, bittasi ixtiyoriy tanlanadi). Kollokatsiya usuli ikkinchi so'z B uchun barcha mumkin bo'lgan so'zlarni oladi. Bu shuni anglatadiki, birikma usuli yordamida ko'proq juft so'zlar topildi. Usulning qolgan qismi Bigram usuli bilan bir xil.

---

### Algoritm-3:

---

1. Korpusning jami muhim ahamiyatga ega  $a_i a_{i+1}$  birikma so'zlarini qaraladi. Bunday birik-malar soni 731155 tani tashkil etadi. Ularning 489857 tasi o'ziga xos birikma so'zlardir.

2.  $D_j TF(a_i a_{i+1}) = k_j / h_j$ , bu yerda:  $h_j - j$  hujjatidagi jami muhim ahamiyatga ega juft so'zlar soni.  $K_j - j$  hujjatidagi  $a_i a_{i+1}$  kollokatsiyalar soni.

3.  $IDF(a_i a_{i+1}) = \ln(n/m)$   $n=25$ .  $m - 25$  ta hujjat ichida  $a_i a_{i+1}$  to'plamlarini o'z ichiga olgan huj-jatlar soni.

$$4. W_{ij}(a_i a_{i+1}) = \frac{1}{25} \sum_{j=1}^{25} IDF(a_i a_{i+1}) * D_j TF(a_i a_{i+1})$$

5.  $W_{ij}(a_i a_{i+1}) - a_i a_{i+1}$  qo'shma gaplarning og'irligi deyiladi.

6. Biz  $W_{ij}(a_i a_{i+1})$  nolga yaqin bo'lgan 489857 noyob juftlikning 5 foizini olamiz va ularni nomu-him so'zlar deb e'lon qilamiz.

1. nima uchun	24471. odamlarni ko'rishadi
2. bir kuni	24472. odamlarning chehralari
3. o'rta ta'lim	24473. odamlarning haqiga
4. uchun darslik	24474. odamlarning kamligi
5. chop etildi	24475. odamlarning ko'zidan
6. kitob jamg'armasi	24476. odamlarning ko'zini
7. abad ham	24477. odamlarning nomlarini
8. abadiy kuchidan	24478. odamlarning og'irini

9. abadiy manziliga	24479. odamlarning qaysi
10. abadiy muhrlanib	24480. odamlarning va
11. abadiyan xudo	24481. odamlarning zilzila
12. abadligi hamda	24482. odamligi uni
13. abadulabad badnom	24483. odamligini ham
14. abadulabad to'rajakdur	24484. odamligini ta'minlab
15. abay singari	24485. odamlik qiyofasini
16. abbos degan	24486. odamman deb
17. abbos qilichi	24487. odamman deganini
18. abdulaziz qaytib	24488. odammas axir
19. abdulazizga qaradi	24489. odamni ajdodlari
.....	24490. odamni ona

**Xulosa.** Nomuhim so'zlarni ajratib olish (yoki aniqlash) uchun korpusga uchta usul qo'llanildi:

- ◆Unigram metodi.
- ◆Bigram metodi.
- ◆Kollakatsiya metodi.

Har bir usul tavsiflangan va algoritim shaklida taqdim etildi. Usullar ketma-ket ishlatilishi mumkin va natijalar nomuhim so'zlarning yakuniy ro'yxatini shakllantirish uchun qo'shilishi mumkin. Matnga TFIDF asosida qarab, har bir nomuhim so'z bo'lishi mumkin. Usullarni tez taqqoslash, nomuhim so'zlarni birlashtirish usuli yordamida aniqlashning ko'payishini ko'rsatadi. Tadqiqotda ikki so'zli birlashtirish ko'rib chiqiladi va buning sababi shundaki, nomuhim so'zlar sifatida ishlaydigan uch yoki undan ortiq so'z birlashtirilishi unchalik keng tarqalgan emas, ammo biz hali ham bu yo'nalishda yana bir ish qilish kerak, deb hisoblaymiz.

Keyinchalik, biz ushbu natijani berilgan matndan kalit so'zlarni avtomatik ravishda ajratib olish va berilgan matnning izohini avtomatik ravishda chiqarish jarayonida foydalanamiz.

**Содиқова Шохида Марҳабаевна (Ўзбекистон Халқаро Ислоҳ университети профессори, социология фанлари доктори),**

**Эрийгитова Лобар Қодировна (Термиз Муҳандислик-технологияси институти катта ўқитувчиси, мустақил тадқиқотчи)**

### **ШАНХАЙ ҲАМКОРЛИК ТАШКИЛОТИ ДОИРАСИДА ТАЪЛИМ ВА МАДАНИЯТ СОҲАСИДАГИ МУЛОҚОТ**

**Аннотация.** Бугун бутун дунё миқёсида ҳамкорлик ва алоқалар давлатлар ўртасидаги муносабатларнинг яхшилланишига ҳамда шу мамлакатларнинг турли соҳадаги равнақига ҳисса қўшишига хизмат қилаёттир. Яқиндагина мамлакатимизда ўтказилган Шанхай Ҳамкорлик Ташкилотининг Самарқанд саммитида ҳам мамлакатимиз истиқболига тааллуқли муҳим ҳужжатлар имзоланди. Жумладан, ҳамкорлик доирасида таълим соҳасидаги алоқаларнинг яқин ўтмиши ва бугуни, келажаги ҳақида ушбу мақолада сўз боради.

**Аннотация.** Современное сотрудничество между странами служит их развитию в различных сферах. Состоявшийся недавно в нашей стране Самаркандский саммит ШОС также является важным документом, касающимся перспектив нашей страны, в том числе недавнее прошлое, настоящее и будущее отношений в сфере образования в рамках сотрудничества, о которых идет речь в данной статье.

**Annotation.** Today, cooperation and relations between countries serve their development in various fields. In particular, the Samarkand Summit of the Shanghai Cooperation Organization held recently in our country is also an important document related to the prospects of our country. In particular, the recent past, present, and future of educational relations within the framework of cooperation are discussed in this article.

**Калим сўзлар:** меморандум, ҳамкорликнинг янги уфқлари, нуфузли сиёсий тузилма, Шанхай форуми, ташкилот хартияси, ҳамкорлик геоҳудуди.

**Ключевые слова:** меморандум, новые горизонты сотрудничества, влиятельная политическая структура, Шанхайский форум, устав организации, георегион сотрудничества.

**Key words:** memorandum, new horizons of cooperation, influential political structure, Shanghai Forum, organizational charter, geoterritory of cooperation.

Бугун дунёдаги нуфузли сиёсий тузилмага айланган Шанхай Ҳамкорлик Ташкилотининг навбатдаги йигини мамлакатимизда ўтказилгани дунё ҳамжамияти томонидан юксак халқаро йигин сифатида эътироф этилаётганлиги ҳар бир юртдошимиз қалбида фахр туйғуларини уйғотади. Бугунги кунда эса дунёдаги энг нуфузли халқаро ташкилотлардан бири сифатида фаолият олиб бормоқда.

Бугун унинг таркибида 8 та доимий аъзо давлат, 4 та кузатувчи ҳамда 9 та мулоқот учун ҳамкорлик давлат кирган. Бугунги кунда мазкур халқаро ташкилот Евроосиё материгининг бешдан уч қисмини эгаллаган бўлиб, 3,2 миллиард аҳолиси билан дунё аҳолисининг қарийиб ярмини қамраб олган. Шанхай Ҳамкорлик Ташкилотининг яқиндагина ўтказилган Самарқанд саммитида Ўзбекистон Республикаси Президенти Ш.М.Мирзиёев “Самарқанд саммити: ўзаро боғлиқликдаги дунёда мулоқот ва ҳамкорлик” номли мавзуда маъруза қилди. Юртбошимиз бугунги глобаллашиб бораётган дунёда мулоқот ва ҳамкорликнинг аҳамияти ҳақида асосли фактлар билан унинг аҳамиятини кўрсатиб берди. Жумладан, “...бугун биз яшаётган жараёнлар ўзаро чамбарчас боғланган дунёда хавфли муаммолар гирдобидан чиқишнинг яккаю ягона йўли – конструктив мулоқот ва ҳар бир тарафнинг манфаатларини ҳисобга олиш ва ҳурмат қилишга асосланган кўп томонлама ҳамкорликдир”, деб таъкидлайди Президентимиз ўз нутқида.<sup>1</sup>

Дарҳақиқат, Шанхай Ҳамкорлик Ташкилоти бугун нафақат минтақавий хавфсизликни ўрнатишда, балки транспорт, “яшил ҳудуд”, инновациялар рақамли иқтисодиёт, саноат корпорацияси соҳаларида қўшма лойиҳаларни илгари суришда катта роль ўйнади. Кейинги йилларда Шанхай Ҳамкорлик Ташкилотига аъзо давлатлар ичида ҳамкорлик анча кенгайди ва сифат жиҳатидан янги босқичга кўтарилиб юксалиб бормоқда. Мазкур жараёнда Ўзбекистоннинг сўнгги беш йил ичида ушбу нуфузли халқаро ташкилотга нисбатан муносабати конструктив жиҳатдан ўзгарди. Бундай ўзгаришларни қуйидагиларда кўриш мумкин: 2017 йилга қадар бўлган вақт ичида Ўзбекистон Республикаси вакиллари Шанхай Ҳамкорлик Ташкилоти ҳамкорлигида айрим қўшма ҳарбий ва аксилтеррор машғулотларда, маданий-маърифий дастурларда тўлиқ қатнашмаган эди. Ўзбекистон Республикаси ташқи сиёсатининг бошқа кўп томонлама дипломатик платформаларда ҳам ўз ифодасини топиш прагматизми ШХТда иштирок этишга ҳам тегишли.<sup>2</sup> Давлатимиз томонидан илгари сурилган ташаббус ва таклифлар миллий манфаатлар ва мамлакатимизни барқарор ривожлантиришга қаратилган асосий вазифаларга тўла мос келади. Шу боис ушбу ташаббуслар ташкилотнинг барча аъзолари томонидан кенг қўллаб-қувватланмоқда. 2017–2021 йиллар ичида Юртбошимиз томонидан Шанхай Ҳамкорлик Ташкилоти доирасида амалга оширишга йўналтирилган турли соҳаларга тааллуқли 50 га яқин муҳим ва долзарб ташаббуслар илгари сурилган. Бугун конструктив мулоқот, кўп томонлама ҳамкорлик биз яшаётган жараёнлар ўзаро чамбарчас боғланган дунёда хавфли муаммолар гирдобидан чиқишнинг яккаю ягона йўлидир. Ўзбекистон Республикаси Президенти саммитдаги нутқида бугун мамлакатлар ўртасидаги ўзаро ишонч глобал даражадаги чуқур таназулга юз тутиши халқаро ҳамкорликнинг универсал принципи ва нормаларга асосланган, неча минг йилликлардан бери томонлар тарафидан амал қилиб келинган тизим ишдан чиқиб бораётганлигини таъкидлайди.

Ҳозирда “блокларга мансублик” стеротипларининг қайта вужудга келиш хавфи туғилаётганлигини ҳақида ўзининг асосли фикрларини баён этди. Қолаверса, ҳеч кимга сир эмас, бугун айрим мамлакатларда ШХТга нисбатан НАТОни тийиб турувчи куч сифатида қарашлари ҳам йўқ эмас. Бугун ШХТ аъзоси бўлган давлатлар жаҳонда ишлаб чиқиладиган ялпи маҳсулотнинг 20% ишлаб чиқариш билан бирга, Евроосиё ҳудудининг 60%ни қамраб олган.

Шанхай Ҳамкорлик Ташкилоти доирасидаги мулоқот ва алоқалар ичида илм-фан ва таълим соҳасидаги ҳамкорликнинг алоҳида ўрни бор. Дунё миқёсидаги ҳозирги шаклланган барча ечимлар муаммосини илмий ечимлар орқалигина ҳал қилиш йўли бугун дунёдаги барча давлатларда бўлганидек, Шанхай Ҳамкорлик Ташкилотига аъзо давлатларида ҳам эътибор қаратилган соҳалардан ҳисобланади. Бир-бирига яқин макондаги мулоқот ва ҳамкорлик азалдан, аввало, савдо-сотик борасида бошланиб, кейинчалик, бу ҳамкорлик илм-фан соҳасини ҳам қамраб олди. Ҳиндистон, Эрон, Хитой, Покистон, Россия, Марказий Осиё давлатлари мисолида фикримизга далил сифатида

<sup>1</sup> Ш.М.Мирзиёев. 2022 йил 16 сентябрда ШХТ давлат раҳбарларининг Самарқанд саммитидаги нутқи

<sup>2</sup> <https://review.uz>.

кўплаб мисоллар келтириш мумкин. Хитойдан конфуцийчилик ғояларини, тибет табобати, хиндларнинг математика соҳасидаги кашфиётлари, Ўрта Осиё алломаларининг астрономия, ҳандаса илми, риёзиёт каби диний ва дунёвий билимларнинг тарқалиши, кўплаб олиму сайёҳларнинг айнан шу ҳудудлар доирасидаги олиб борган ўрганишлари ўз давридаёқ машҳур ва маълум эди. Марко Поло, Афанасий Никитин эсталиклари ҳақидаги олиб борилган тадқиқотлар фикримизга далил бўла олади.

Бу маконда тарқоқлик ва ўзаро душманлик кайфияти ҳукм сурган XVI–XVII асрлардаги сиёсий вазиятдан бугун ушбу минтақада яшаб келаётган халқлар ўзларига зарур хулосалар чиқарганлар. Шанхай Ҳамкорлик Ташкилотига аъзо давлатларнинг мулоқот доирасида таълим вазирлари ҳар икки йилда бир марта учрашув ўтказадилар. Мазкур соҳадаги мулоқот илк бор 2006 йилнинг 18 октябрида Пекинда ўтказилган. Унда ШХТ аъзо давлатларининг ҳар бирида эксперт гуруҳлари тузиш ҳамда таълим соҳасида ҳамкорлик ҳақидаги вазифалар кўриб чиқилди. Таълим ва илм-фан борасидаги ҳамкорлик йўналишидаги ШХТ аъзо давлатларнинг таълим вазирларининг иккинчи бор йиғини 2008 йил 23 октябрда Остонада ўтказилди. Унда томонлар ШХТ университети тузиш ҳақида – касбий йўналишларда гуруҳлар тузишга келишишди.

ШХТнинг таълим соҳасидаги учинчи йиғини 2010 йил 23–24 сентябрда Новосибирскда ўтказилди. Мазкур йиғинда таълим борасидаги ҳамкорлик доирасидаги 2011 – 2012 йиллардаги ҳамкорлик дастури қабул қилинди. Шанхай Ҳамкорлик Ташкилотига аъзо давлатлар таълим вазирларининг “Олий ва профессионал таълим сифатини яхшилаш ва назорат қилиш бўйича баённома қабул қилинди. Тўртинчи йиғин 2012 йил 11 октябрда Қирғизистонда – Бишкекда ўтказилди. Унда ҳам ҳар галдагидек мулоқот ва ҳамкорликнинг 2013–2014 йилга дастури ва функционал фаолият кўрсатувчи университетлар ҳақидаги масалалар муҳокама қилинди.

2014 йил 8 октябрда Россиянинг Барноул шаҳрида бешинчи йиғин ўтказилди. Бу галги йиғинда илмий маърифий ҳамкорликнинг янги даврини ўз ичига олувчи шартномалар имзоланиши билан бирга, ҳамкорлик доирасида илмий симпозиум ва конференциялар ўтказиш масалалари муҳокама қилиниш билан бирга, фашизм устидан қозонилган ғалабанинг 70 йиллиги муносабати билан ўша йўналишдаги тадқиқотларни кучайтириш ҳамда 2015 – 2016 йиллардаги ҳамкорлик дастури тасдиқланди. Таълим соҳасида ШХТ фаолияти кўриб чиқилди. Еттинчи йиғин 2018 йил 17 октябрда Остонада бўлиб ўтди. Мазкур йиғинда ҳам 2019–2020-йиллардаги ҳамкорлик дастури тасдиқланиб, вазифалар белгиланди.

Саккизинчи йиғин Россияда ўтказилиши лозим эди. Аммо пандемия сабабли ўтказилмаган. Самарқанд саммитида жами 44 та ҳужжат имзоланган бўлса, улар ичида таълим ва илм-фан йўналишидаги ҳамкорликка доир ҳужжатлар ҳам бор бўлиб, Шанхай ҳамкорлиги доирасида мамлакатлар ўртасида илмий алоқаларни кенгайтириш, олий таълим соҳасидаги ҳамкорликни сифат жиҳатидан янги босқичга кўтариш, талаба ёшларга сифатли таълим беришда кадрлар тайёрлашнинг замонавий усуллари бўйича тажриба алмашиниш масалалари ўрин эгаллаган. Мазкур режалар Самарқанд саммитида Шанхай Ҳамкорлик Ташкилотига аъзо давлатлар имзоланган мулоқот, яхши кўшничилик, дўстлик ва ҳамкорлик тўғрисидаги шартнома қоидаларида ҳам кўрсатиб ўтилган. Бу режа ва вазифаларни амалга ошириш учун эса 2023–2027 йиллар учун комплекс ҳаракатлар дастури ишлаб чиқишга келишилди. Умуман, Самарқанд саммити кўп жиҳатлари билан тарихий аҳамиятга эга бўлди. Янгиланаётган бугунги ислохотларда жамият ҳаётининг барча жабҳаларидаги ўзгаришлар, аввало, мамлакатдаги таълим соҳасига тегишли бўлганлиги учун ҳам бугун мазкур борадаги ҳамкорлик ва мулоқот юртимиз истиқболи учун керак. Шу боисдан ҳам ҳамкорликнинг янги уфқлари белгиланди.

**Кдырбаева Гулзира Курбанбаевна (Нукус Давлат Педагогика институти  
доценти, PhD; [kdirbaevagulzira@gmail.com](mailto:kdirbaevagulzira@gmail.com))**

### **МАДАНИЯТ ВА ТИЛ МУНОСАБАТЛАРИНИНГ ОЛАМ МИФОЛОГИК МАНЗАРАСИДАГИ ВОҚЕЛАНТИРУВЧИЛАРИ**

***Аннотация.** Мақола инглиз ва қорақалпоқ олам мифологик манзарасин воқелантирувчи мифологемаларнинг ўзига хосликларин ўрганишга бағишланган. Мифологик кодларга алоҳида эътибор берилмоқда, улар ҳар бир маданиятда, бир томондан, умуминсоний хусусиятга эга, бошқа томондан, у миллий ўзига хослиги билан ажралиб туради. Ишнинг мақсади олам мифологик манзарасин воқелантирувчи мифологемаларнинг миллий ўзига хосликларин ўрганиш ҳисобланади.*

**Аннотация.** Стаття посвящена изучению особенностей мифологем вербализирующих в мифологической картине мира. Особое внимание уделено мифологическим кодам, которые в каждой культуре, с одной стороны, несут универсальный характер, с другой, отличаются своей национальной идентичностью. Цель работы – изучение национальных особенностей мифологемы, отражающей мифологическую картину мира.

**Annotation.** The article is dedicated to the study of the peculiarities of mythologemes in the mythological worldview. Particular attention is paid to the mythological codes, which in each culture, on the one hand, are universal, on the other hand, it is distinguished by its national identity. The aim of the work is to determine national peculiarities of mythologemes in mythological worldview.

**Калим сўзлар:** лингвомаданиятшунослик, олам миллий манзараси, олам лисоний манзараси, олам мифологик манзараси, мифологема, лисоний восита, воқеланиш.

**Ключевые слова:** лингвокультурология, национальная картина мира, языковая картина мира, мифологическая картина мира, мифологема, языковые средства, вербализация.

**Key words:** linguaculture, national worldview, linguistic worldview, mythological worldview, mythologeme, linguistic unit, verbalization.

Ижтимоий онгнинг шаклланиш омилларини таҳлил қилиш турли маданиятларнинг ўзаро муносабатларини ва уларни тушуниш механизмларини тадқиқ қилиш имкониятларини вужудга келтирди. Бу тилшуносликда тил ва маданиятнинг ўзаро муносабатларининг тадқиқ қилинишига асосланган янги тадқиқотларнинг пайдо бўлишига туртки бўлди. Тилда лисоний онг ва маданий қадриятлар (жумладан, маданий категориялар ва қурилмалар) объектив олам тасвирининг ментал моделлари кўринишида акс этади ва ифодаланади. Шу асосда тилда маданий аъналар контекстга таянган ҳолда, оламни миллий идрок қилиш ва тушуниш категориялари шаклланади.

Тадқиқотда лингвистик материални таҳлил қилиш учун қиёсий-типологик, қиёсий-тарихий, эмпирик материаллар лингвомаданий ва таркибий таҳлил усулларида тадқиқот олиб борилди.

В.В.Воробьевнинг таъкидлашича, лингвомаданиятшунослик аспектининг асосий лисоний бирлиги лингвокультурема ҳисобланади, жумладан, В.А.Маслова лингвомаданий лисонларни (лингвокультурема), асосан, тўққиз турга таснифлайди: эквивалентсиз лисон ва лақуналар; мифлашган лисонлар (афсона, дастурлар, урф-одатлар, маросимлар, мифологема ва архетиплар); паремик фонди; фразеологик фонди; символ, стереотип, эталонлар; метафора ва образлар; стилистик тузум; муомала тарзи; муомала этикети.<sup>1</sup>

Мифологик концептосферани ташкил қилувчи концептлар, аънавий равишда жамоавий онг бирликлари сифатида талқин қилинади ва улар акс эттириш мумкин бўлган олам объектларини, муайян бир тилда сўзлашувчиларнинг миллий хотирасида вербал ҳолда сақланиб қолган бирликлар ёрдамида ифодаланади, чунончи, улар тадқиқот ишларида мифологик концептлар, мифо-концептлар, мифологемалар каби атамалар билан номланиши кузатилади. Айрим мифологик концепт гавдалантирувчилари олам лисоний манзарасидаги воқеликда денотант номинацияга эга бўлмаган лисоний бирлик сифатида тавсифланади, масалан, *мәмелек* (ўрмонзор, дала ёки одам юрмайдиган жойларда одамни адаштирадиган эркак сифат жин-шайтон), *албаслы* (хотин-қизларга зиён келтирадиган, ташқи кўриниши ва хулқ-атвори беадаб махлук), *жалмаўыз* (шарқ халқ эртақларида кенг тарқалган хунук қари кампир) ва бошқалар. Ҳар бир келтирилган мифологемаларнинг номланишига фақат тилшунослик нуқтаи назаридан таъриф бериш қийин, ҳолбуки, уларнинг мазмунини архетипик рументлари ва номинациянинг этимологик маълумотларидаги муайян тушунчаларга таянган ҳолда тарих, маданият, дин, тил ва бошқа ижтимоий-сиёсий соҳалардаги маълумотлар базаси асосида тадқиқ қилиш мумкин. Шунга қарамай, ақлий идрокдан ташқари ҳолатни ифодалонувчи реал воқеликда мавжуд бўлмаган номинация лексемалари ва акс эттирувчи кўрсаткичлари объектив оламнинг реал ҳодисалари билан боғланган элементлари ёрдамида вербаллашган. Масалан, мифологема Горгона барча Европа халқларининг фольклорида учрайди, ушбу номинациянинг этимологияси эътибор берсак, Горгона Ўрта асрлардаги инглиз тилида *gorgon*, лотин тилида *Gorgō*, қадимги грек тилида *Γοργώ* (*Gorgō*), *γοργός* (*gorgós*, “қўрқинчли”) шаклларда учратамиз. Жумладан, мазкур бирликнинг ўзаги санскрит сўзи бўлиши мумкинлиги ҳақида ҳам айрим фаразлар мавжуд: *garḡ* (□□□□□). Келиб чиқиши эса таркибидаги глоттис товушнинг талаффузи

<sup>1</sup>Маслова В.А. Лингвокультурология. Учеб. пособие, М., “Академия”, 2004, с. 208; Маслова В.А. Введение когнитивную лингвистику. Москва, “Флинта – наука”, 2007, с. 36 – 37.

са-баб ономотопик ҳодиса ёрдамида пайдо бўлганлиги айтилади.<sup>1</sup> Медуза Горгонанинг таърифида аҳамиятга молик бирлик бу соматик бирликлар ҳисобланади, яъни, Медуза Горгонанинг сочи ўрнидаги илонлар ва унинг ўткир хотин-қизларга хос нигоҳи. Мифологемаларнинг соч соматик бирлиги деярли ҳамма таърифларда тўзғиган шаклда берилади, бунинг асосий сабаби психологик ҳолат бўлиб, жумладан, қаралмаган, тўзғиган соч салбий мифологемаларнинг идентификатори, қаралган, узун тилла ранг соч ижобий мифологемаларнинг гавдалантирувчилари. Жумладан, туркий халқларининг олам мифологик манзарасидаги Уммай мифологема чиройли, ёш, тилла сочли аёл сифатида таърифланади. У туғаётган аёлни ҳимояга олиш учун сочларин ёйиб, туғишга ёрдам берган. Ушбу маълумотларга асосланиб, айтишимиз мумкин, инсон олам манзарасидаги иррационал ҳодисаларнинг деярли ҳаммасин ҳис-ҳаяжон, психологик факторларга таянган ҳолда номланган.

Мифологемалар у ёки бу маданий аҳамиятга эга бўлган сўз концептлар билан биргаликда маданий концептларни ташкил қилади, бу ҳолатларда улар олам манзарасининг концептуаллашувида иштирок этади. Мифологик концептлар муайян бир маданият эгаларининг жамоавий онги асосида шаклланган маълумотлар базаси ҳисобланади, масалан, қорақалпоқ халқ эртақларидаги *ёвузлик* мифоконцептини гавдалантириувчи салбий мифологемалар *мэстэн кемпир*, *дэў*, *жестырнақ*, *сүрел*, *албасты* деб таъкидласак, *мехр* мифоконцептин гавдалантирувчилари таркибида *мэстэн кемпир*, *пери*, *Қумай қус*, *қанатлы ат*, *арслан* мифологемалари келади. Чунончи, қорақалпоқ олам мифологик манзарасида мифологема *мэстэн кемпир* (тинч халққа ёмонлик қиладиган, ҳар хил ҳийлалар билан бахтли ҳаёт кечираётган инсонларнинг турмушига аралашиб, муаммолар гирдобиди қолдирадиган қахрамон), бир томондан, ижобий, иккинчи томондан, салбий коннотацияларда ифодаланадиган мифологема. Мазкур мифологема, аксарият ҳолларда, сўз бирикма шаклида келиб, унинг компонентлари *мэстэн*, *мэстэн мама*, *мэстэн ана*, *мэстэн кемпир* каби бирликлар. Ҳолбуки, инглиз олам мифологик манзарасида *evil* мифоконцептин *witch* мифологемаси тасвирлайди, у, аксарият ҳолларда, салбий коннотацияда гавдалантирилади.

Инглиз фольклорида (аникроғи, кельт фольклорида) Банши (Banchee) мифологемаси бўлиб, инсон ўлимидан олдин қийқирик (нолиш) ёки қалтис вазият каби ҳодисалар пайдо қилувчи аёл руҳ. Айнан шу тушунчалардан келиб чиқиб, мифологемаларни инглиз ва қорақалпоқ халқининг олам мифологик манзарасини ҳосил қилишда қўлланиладиган характерли сўз туркумлари сифатида кўриб чиқамиз.

Инсоннинг энг қадимги дунё, худолар ва руҳларнинг ҳаёти ҳақидаги мифологик тушунчалари мифларда мифологемалар ёрдамида акс эттирилган, бу ғоялар маданий кодларни ташкил қиладди. Мифологиядаги мифологеманинг семантикаси антик даврга чуқур кириб борган махсус архетипик метафорик белгилар билан боғлиқ. Тилдаги қадимий символ ва стереотипларга таяниб, бошқа дискурсларда мифологемалар вербаллашуви мумкин.

Мифологемалар семантик талқини миллий маданиятлар призмаси наздида атроф-муҳитни оламнинг лисоний ва миллий манзарасининг концептуаллашган ва туркумлашган ўзига хос хусусиятларин очиб беришга имкон беради. Туркий халқлар (ўзбек, қозоқ, қорақалпоқ ва ҳ.к.) мифларининг концептуализацияси уларнинг олам лисоний миллий манзарасидаги ўхшашлик ва фарқли хусусиятларини аниқлашга ёрдам беради.

Олам мифологик манзарасин воқелантирувчи мифологемалар ҳақида илмий фараз ва таърифларни қўйидаги турларда таърифлаш мумкин: мифологема бу архетип синоними (Т.В.Бовсунувская); мифологема бу миф атоми, мифни ифодаловчи минимал тизим (С.Ю.Гуцол); мифологема бу архетипнинг конкрет тимсоли (Ю.В.Вишницкая, В.А.Маслова, С.И.Линченко, А.С.Циганков, Ю.А.Иванова, О.В.Коляда); мифологема бу мифларни таърифловчи лисон (И.Т.Вепрева, Т.А.Шадрина); мифологема бу маданият хотираси, жамият виждони ва миллатлараро мулоқот воситаси (Е.Ю.Ильинова). Мифологемага берилган таърифлардан биз Ю.В.Вишницкая, В.А.Маслова, С.И.Линченко, А.С.Циганков, Ю.А.Иванова, О.В.Колядаларнинг фикрига қўшиламиз. Чунончи, миф бу муайян бир жамиятнинг бошланғич яшаш тарзидан авлоддан-авлодга мерос бўлиб ўтиб келаётган маълумотлар базаси.

Демонимик мифологема “Албаслы” ҳақидаги Е.К.Молчановнинг маълумотларига кўра, ушбу лисон Albastининг негизи Al ва Kivina мифологик қахрамонлар билан боғлиқ бўлиб, автор улар ҳақидаги маълумотларни эрон зорастризм мифологиясидаги чақалоқ туғилиши билан боғлиқ

<sup>1</sup> Feldman, Thalia. Gorgo and the Origins of Fear. Arion 4.3 (1965), p. 487.

анъана ва дастурлардан топган.<sup>1</sup> Алвасти/албаслы/almasti/шайтон қизи/болалар ўғриси – ташқи кўринишдан жуда хуник жонзод, ҳар хил қиёфаларга кирувчи махлуқ, ифлосланган сув ҳавзаларига яқин масканларда, ташландиқ уйларда макон топган.

Алвасти мифологемасининг келиб чиқиш тарихи этнограф олим Г.Асатрян фикрича, Кавказ, Эрон ва Ўрта Осиё халқларининг фольклоридаги Āl иблисона, ёвуз образ билан боғланади. Мазкур ёвуз махлуқ инсоннинг демографик ўсиши ва ривожланишига тўсқинлик қилувчи бўлиб, асосан, диққат-эътибор марказида болалар турган. Ваҳоланки, айрим халқлар мифологиясида шу каби вазифани бажарувчи махлуқлар аёл образида эмас, эркак образида ҳам гавдаланган Āl (Ālk).

Инглиз фольклорида болалар билан алоқадор мифологема бу *Бендит-и-Мамай* бўлиб, у қишлоқ жойларида жойлашган ўйларга отли ҳужим қилиб, болаларни ўғирлайдиган жанубий уелс париси ҳисобланади. Ҳар иккала мифологема болалар билан боғлиқ бўлганлиги билан уларнинг ташқи кўриниши ва функционал вазифаларига олам миллий манзарасида ўзига хосликка эга.

Жумладан, айрим характеристик таърифларга кўра, туркий халқларининг олам мифологик манзарасин воқелантирувчи алвастининг жинси ҳеч бир манбада кўрсатилмаган, ваҳоланки, таърифлардаги аёл жинсига тааллуқли тафсилотлар, бизни Алвасти, аёл жинсига мансуб деб таъкидлашга имкон беради: соч (тўзгиган соч), кўкрак (узун кўкрак), айнан шу аснода биз инглиз фольклоридаги аёл жинсидаги ва қорқалпоқ тилидаги таснифлардаги айрим ўхшаш белгиларга сабаб *Bean-pighe* (Бенни-прачка)ни таҳлил қиламиз. Бенни-прачка тоғли Шотландия ва Ирландия фольклоридаги Бенши мифологемасининг варианты ҳисобланиб, у сув ҳавзалар ва дарёлар атрофида яқин кунларда ўлганларнинг қонли кийимларин ювиб ўтирайдиган аёл руҳи сифатида гавдалантирилади.

Туркий халқларнинг айрим мифларида алвасти ҳам қон билан гавдалантирилади, чунончи, эски туркий тилларда *ала* сўзи қон, қонли, қизил, олов ранг қизил маъноларин англатиши ҳам бунга тасдиқ бўлиши мумкин. Жумладан, алвасти кўлидаги хуржунга болалар ва ҳомиладор аёлларнинг жигарларин йиғиб юради, деб таърифланади.

Алвастининг яна бир хусусияти, сув ҳавзалари атрофида яшаши ҳисобланади. Инглиз мифологемаларининг ичидан *Grindylow* (Гриндилоу) ва *Peg Powler* (Пег Паулер)ни мазкур белгисига қараб таҳлилга тортсак бўлади. Яъни, Гриндилоу Британия ороллари фольклорида учрайдиган тажовузкор сув парийси, Пег Паулер эса Пирсбридж миқёсида кўп тарқалган персонаж бўлиб, у Тис дарёсига ота-оналарига қулоқ солмайдиган болаларни тортиб кетадиган, Англия шимолидаги Дарем графлигидаги сув махлуқи болалар билан алоқадор яна бир мифологема бу *Нобуаһс* (Хобьи) ҳисобланади, улар болаларни ўғирлайдиган одамхўр кўрқинчли гоблинлар. Жумладан, албастига ўхшаб улар ҳам итлардан кўрқинган, хобья ҳақида Джейкобс “Бошқача инглиз эртаклари” номли китобнинг бир ҳиқоясида тилга олган.

*Black Annis, Agnes* (Қора Аннис, Агнес, Эннис) Англия марказида жойлашган қишлоқларнинг афсоналарида кўпроқ учрайдиган қаҳрамон: юзи кўк, темир тирноқли, одамхўр-ялмоғиз. Яшаш маскани Лестерширдаги Данск адирларидаги ғор ҳисобланади. Аннис ўз уйи бўлмиш ғорни темир тирноқлари билан қазиб олган, ғор ёнида катта эман дараҳти бўлиб, унда Аннис ўзининг қурбонларин кутиб ўтирган: адашиб қолган болалар, ҳайвонлар ва ҳ.к. қора Эннис кельт маданиятидаги она маъбудалар Ану ва Данеларнинг архетипик образи деб таъкидланади. Туркий халқларининг олам мифологик манзарасида Уммай она мифологемаси воқеланади.

Туркий халқларида ҳам алвасти мифологемаси салбий коннотацияга эга образ бўлганлиги сабаб, халқ болалар ва ҳомиладор аёлларни алвастидан асраш учун уларнинг юзларига рангли бўёқ суриб қўйишган. Инглиз олам мифологик манзараси воқелантирилган таърифида Қора Аннис ғордан тунги вақт чиқади, тиш қайраб бошлайди, деб берилади. Жумладан, Қора Аннис ҳақидаги маълумотлар Джон Милтон, Джоан Роулинг асарларида берилган. Милтоннинг кичик сахнали пьесаси “*Comus*”да:

In fog, or fire, by lake or moorish fen  
Blew meagre hag, or stubborn unlayd ghost  
That breaks his magicke chaines at curfeu time  
No goblin, or swart Faërie of the mine  
Has hurtfull power ore true virginity

<sup>1</sup> Молчанова Е.К. Албасты и Кивина в иранской мифологии, или кто вредит роженицам и новорождённым. DOI: 10.31696/2587-9502-2020-27-242-245.



“blew meager hag” va “stubborne unlayd ghost” лисоний бирликлари Қора Аннисга Милтон томонидан берилган кенг қўлланилган таъриф ҳисобланади. Юқорида таъкидлаганимидек, Джоан Роулинг ўзининг машҳур Гарри Поттер тўпламида Қора Анниснинг хусусиятин ишлатган ҳолда мазкур образнинг ижобий коннотацияда тасвирлайди, жумладан, автор инглиз олам мифологик манзарасин гавдалантирувчи деярли ҳамма мифологемаларни ўзининг асарларида мифологемаларнинг архетипик хусусиятларин инобатга олмаган ҳолда, умуман, янги шаклда, ҳар хил кўринишлар ва коннотацияларда воқелантиришга ҳаракат қилган. Жумладан, Гарри Поттернинг издошлари учун “Авлиё кундалиги” газетаси редакциясига Қора Аннисдан шикоят келиб тушади, унда Қора Аннис у каби кампирларни одамхўрликда айблашаётганлиги айтиб, у, аксинча, энагалик қилиш учун иш қидираётганлиги ҳақида ёзади. Мазкур асардаги персонаж ҳам Қора Анниснинг айрим рудиментларин сақлаган ҳолда, ижобий қахрамон сифатида таърифланаётганлигининг гувоҳи бўлди.

Кўп ҳолатларда янги тукқан аёлларга зиён келтирувчи жонзод. В.Н.Басиловнинг таъкидлашича, алвасти индоевропа ва семит этник жамоаларининг алоқалари даврида шаклланган мифологик образ ҳисобланади.<sup>1</sup>

Туркий халқлари, асосан, қорақалпоқ олам мифологик манзарасида чақалоқни алвастидан асраш мақсадида бешик тепасига қилич, пичоқ, қайчи, саримсоқ қўйишган. Жумладан, Хуросон халқлари чақалоқларнинг юзига қуя суриб қўйиш билан ҳам фарзандларин алвастидан омон асраб қолишган. Қорақалпоқ халқларининг ҳозирги кунги анаъаналари ичида ҳам, агар чақалоқ биринчи марта жамоа йиғилган жойга чиқса, “кўз тегмасин”, “назар ўтиб кетмасин” деган мақсадда ҳар хил рангдаги сиёҳ ёки қуя сўришади. Айрим жойларда қўшимча чақалоқ ва онасин алвастидан омон олиб қолиш учун боланинг бош томонига нон, асал, ёғ ва сув қўйишган. Шу каби, ҳодиса қорақалпоқ халқлари айрим анъаналарда ҳали-ҳануз сақланиб қолган ва қўлланилиб келади, аммо уларнинг функционал маънолари ўзгариб кетган. Ҳозирда нон чақалоқ тепасига қўйилади, бола тўқ ётиш учун деб таърифланади, чунончи, асл мақсад чақалоқни алвастидан омон асраш ҳисобланади.

Ҳар хил демонологик маҳлуқлардан фарзандлар ва оналарин асраш мақсадида ишлатиладиган нарсалар ва урф-одатлар қорақалпоқ маданияти каби инглиз маданиятида ҳам учрайди. Яъни, улар демонологик маҳлуқлардан ўй жонивори ит ва пўлат нарсалар ёрдамида асрашган.

Инглиз ва қорақалпоқ олам мифологик манзараларин бир хил хусусиятларга эга бўлган воқелантирувчилар таҳлил қилинди, яъни, аёл жинсига мансуб, қонхўр, чақалоқлар, болалар, ҳомиладор аёлларга тажовуз қилувчи маҳлуқлар. Ҳолбуки, қорақалпоқ мифологиясида таърифланган хусусиятларни жамлайдиган бир мифологема *албасты* мавжуд, инглиз мифологиясида мазкур хусусиятлар бир нечта мифологемалар билан гавдалантирилмоқда. Ваҳоланки, бу каби натижа ҳар бир халқнинг олам мифологик, лисоний, миллий манзаралари этник гуруҳнинг ижтимоий онги билан боғлиқлиги тасдиқланмоқда (1-жадвал).

1-жадвал

Инглиз ва қорақалпоқ мифологик олам манзарасин гавдалантирувчилари

Қорақалпоқ олам мифологик манзараси мифологемалари	Гавдалантирувчилар	Инглиз олам мифологик манзараси мифологемалари
Албасты	соч, юз, тана, сув, қон, қурқув, ҳаёт, ўлим, жароҳат, маҳлуқ, тажовуз, чақалоқ, ҳомиладор аёл, қиз	Benchee Black Agnes Grindylow Peg Powler Hobyahs

Келтирилган жадвал таҳлили Гирц Хофстиднинг ижтимоий онг ҳақидаги назариясин тасдиқламоқда, ҳолбуки, ушбу назария ташкилотларнинг ижтимоий онги ва ташкилот маданиятин аниқлашга қаратилгани билан мазкур тадқиқот натижалари ҳам мос келганлигин таъкидлашимиз мумкин. Инглиз маданияти ва ижтимоий онги индивидуаллик характерга эга бўлганлиги сабабли, мифологемалар этник гуруҳларнинг географик жойлашуви ва ижтимоий тажрибасига таянган ҳолда, ҳар бир иррационал объектлар учун турлича номинациялар берилган. Қорақалпоқ маданияти

<sup>1</sup> Литвинский Б.А. Этногенез и этническая история народов Средней Азии и Казахстана в древности и средневековье (теоретический аспект). Проблемы этногенеза и этнической истории народов Средней Азии и Казахстана. М., 1990, т. 1, с. 37.

ва ижтимоий онги, аксарият бошқа Ўрта Осиё халқлари сингари, жамоавий характерга эга бўлган-лиги сабабли, алвасти мифологемасининг таснифларида деярли ҳамма туркий халқларнинг олам мифологик манзарасида ўхшашликлар учрайди.

Хулоса қилиб айтиладиган бўлсак, олам мифологик манзарасидаги мифологемалар умумил-дизли универсал воқеланади. Аммо лисоний ва миллий олам манзараларида ўзига хос хусусият-лар бўлиб, улар этник гуруҳнинг ижтимоий онги ва архетипик хусусиятларига боғлиқ бўлади. Олам мифологик манзарасин гавдалантирадиган мифологемалар ҳар бир халқнинг индивидуал миллий портретин тўлиқ воқелантиришга ёрдам берадиган лисоний воситалар ҳисобланади. Лисо-ний воситалар, ўз навбатида, даврлар мобайнида ўзининг функционал-семантик вазифаларини ўз-гартриб келган ва асл маъно ва моҳиятларидан силжиган ҳолда, этник гуруҳнинг кундалик ҳаёти-га кириб борган.

**Babayeva Maya Amangeldiyevna (Ajiniyoz nomidagi NDPI Qozoq tili va adabiyoti kafedrasida  
turkman tili va adabiyoti o'qituvchisi)**

### **TURKMAN TILIDAGI O'ZLASHMA SO'ZLARINING ETIMOLOGIK VA SEMANTIK XUSUSIYATLARI**

**Annotatsiya.** *Dunyo tillarida bo'lishi kabi turkman tilida ham o'zlashma so'zlar mavjud. So'zlar o'zlashganda, ko'pincha, ularning yozilishi, talaffuzi va mazmunida o'zgarishlar yuz beradi. Bu maqolada turkman tilining o'z ichki xususiyatlari natijasida paydo bo'lgan, arab va fors tillaridan kirib kelgan ba'zi o'zlashma so'zlar hamda ularning etimologiyasi va semantikasi haqida so'z boradi.*

**Аннотация.** *Заемствованные слова есть как в туркменском языке, так и в языках мира. Когда слова становятся привычными, часто меняются их написание, произношение и значение. В данной статье говорится о некоторых заимствованных словах, появившихся в результате внутренних особенностей туркменского языка и пришедших из арабского и персидского языков, а также об их этимологии и семантике.*

**Annotation.** *In the Turkmen language, there are also borrowed words like other world languages. When words are borrowed, there often will be changes in their spelling, pronunciation and in the content. This article talks about the words borrowed from Arabic and Persian which appeared as a result of internal features of the Turkmen language and their etymology and semantics.*

**Kalit so'zlar:** *o'zlashma so'zlar, etimologiya, semantika, turkman tili.*

**Ключевые слова:** *заемствованные слова, этимология, семантика, туркменский язык.*

**Key words:** *borrowed words, etymology, semantics, the Turkmen language.*

Dunyodagi rivojlangan tillarning deyarli hammasida ozmi-ko'pmi o'zlashgan so'zlar, iboralar uch-rashi, hatto ayrim tillarning aralashib ketganlik xususiyatlari, avvalo, tilshunoslarning, qolaversa, tilga e'tibori bo'lgan har bir kishining ham diqqatini o'ziga jalb qiladi. Ayniqsa, chet til so'zlarini qabul qiluv-chi til qonuniyatlariga tezda bo'ysunishi, yotligi bilinmay xuddi ona tilinikiday moslashib ketaverishi kabi obyektiv omillar so'z o'zlashuvi masalasini tilshunoslikning eng dolzarb muammolaridan biriga aylantir-di.

Butun dunyo tillarida o'zlashma so'zlar bo'lgani kabi, ular turkman tilida ham uchraydi. Turkman tilida chetdan o'zlashgan so'zlarni ko'plab uchratish mumkin. Bu til ko'p asrlik tarixiy taraqqiyoti davomida lug'at tarkibini o'z ichki va tashqi manbalari hisobiga boyitib, takomillashtirib boradi. Bunday o'sish natijasida yangi so'zlar yasaladi, mavjud so'z ma'nolari kengaytirildi, adabiy tilga xalq shevalari-dan turli davrlarda, ehtiyojga ko'ra so'zlar qabul qilindi. So'zlarning bir tildan boshqa bir tilga kirishi va singishi, shunchaki oddiy jarayon emas, balki murakkab lingvistik va ijtimoiy-tarixiy sharoitlar bilan bog'liq qonuniyatdir.

Tildan tilga so'z o'zlashishi uchun, avvalo, real sharoit lozim. Bunday sharoit tillarning o'zaro hamkorligi, ya'ni tillar orasidagi aloqalardir. Hozirgi turkman tili tarixan murakkab rivojlanish va shakl-lanish bosqichlarini boshidan kechirgan. Turkman tili urug' va qabila tili, xalq tili, milliy til va ijtimoiy millat tili davrlarida bir qator qardosh tillar, shuningdek, chet tillar bilan aloqada bo'lgan. Fanda turli nar-sa, hodisalarni o'rganish ularga berilgan nomni aniqlash, ma'nosini, ildizlarini aniqlashdan boshlanadi.

Tarixiy ma'lumotlarga ko'ra, hozirgi Turkmaniston asrlar davomida ajdodlarimiz eron tillarida so'zlashuvchi forslar, tojiklar, afg'onlar, pushtunlar, kurdlar bilan yonma-yon yashagan. Bu xalqlarning bir xil tabiiy va iqtisodiy sharoitlarda birga yashashi, odatiy turmush tarzining bir xilligi, madaniy va di-niy qarashlaridagi umumiyliklari bu hududlarda turkman-fors ikki tilliligining paydo bo'lishiga, lug'aviy

tuzilmalarida lug‘aviy o‘xshashliklarning vujudga kelishiga olib keldi: *serdar, zenan, gülzar, mert, merdan* kabi unli tovushlar undoshligiga bo‘ysunmaydigan so‘zlarning aksariyati, aslida, forscha elementlardir.<sup>1</sup>

Jumladan, fors tilidan turkman tiliga o‘tgan so‘zlarning aksariyati ko‘p ma’noli so‘zlaridir. Bu ko‘p ma’noli so‘zlarning hammasi turkman tiliga o‘tmagan. Chunki so‘z bir tildan ikkinchi tilga o‘tganda, bu so‘zning ma’nosini qabul qiluvchi tilning ehtiyojiga va bu so‘zning yozma yoki og‘zaki nutq orqali o‘zlashishiga bog‘liq.

Fors tilining fonetik qonuniyatlari turkman tilining fonetik qonuniyatlaridan farqli bo‘lgani uchun turkman tiliga o‘zlashgan so‘zlar turkman tilining fonetik qonunlariga ko‘ra, tovush o‘zgarishlariga uchraydi.

Fors tilidagi “ei” va “ou” diftonglari boshqa tilga o‘tganda, ularning ikkinchi elementi “i;u” “y;w” undoshiga o‘tadi. Masalan:

Eiwan – eýwan.

Meimun – maýmyn.

Meýi – meý.

Gouhar – göwher.<sup>2</sup>

Turkman tili lug‘at tarkibiga turli tillardan olingan so‘zlar hisobiga boyib bordi. Ko‘pchilik so‘zlarning o‘zlashishi O‘rta Osiyoga islom dinining kirib kelishi bilan bog‘liq. Shu bois tilimizga bu tillatdan bir nechta so‘zlar o‘zlashgan.

O‘rta asrlarda islom olamida fan va madaniyatning gullab-yashnashi rivojlanishi, arab tilining jahon tili sifatida tan olinishi arab so‘zlarining tilimizga ham kirib kelishiga sabab bo‘ldi.

Arab-fors tillaridan o‘zlashgan bir qancha so‘zlar, asosan, o‘z shakllarini saqlab qolgan:

1. **Kitap** (kita:p). Bu arabcha so‘z **kitab (un)** shakliga ega: **kitāb**→**китāб (китоб)**; “yozdi” ma’nosini anglatuvchi so‘z. “Kitob” nomi arabcha *kataba* so‘zidan kelib chiqqan. Ma’nosi – “yozma”, “yozuv”. Qadimgi turkiy tilda “bitik” so‘zi shu ma’noda ishlatilgan.<sup>3</sup>

2. **Eziz**. Bu arabcha so‘z **ʔaziz (un)** shakliga ega. Bu so‘z asli “buyuk, qudratli bo‘ldi, shon-shuhratli bo‘ldi” ma’nomlarni anglatuvchi *ʔazza* fe‘lidan yasalgan asliy sifat bo‘lib, arab tilida “qudratli, qadrli, kamyob” kabi ma’nomlarni anglatadi. Bu so‘z erkak kishining atoqli oti bo‘lib ham keladi, ya’ni bu so‘z turkman tilida *eziz* tarzida qo‘llaniladi.<sup>4</sup>

3. **Əziz/Əziz жəннəт/жəннəт, вəзир/vəзир, вəкил/vəкил**, lekin adabiy til va boshqa shevalarda e tovushi ä tovushiga o‘zgargan (*eziz, jennet, wezir, wekil*).

Turkman tilining qolgan shevalarida adabiy tildagi e harfi o‘rniga arsary, yomut, saryk, goklen, alili shevasining karen nutqida, shuningdek, Qoraqalpoq turkmanlarining yomut nutqidagi bir necha so‘zlarda uchraydi: tekje, tä:kje<p – ta:gçe, hem – hä;m<p. – häm, elbetde – elwetdä,ä. بع الل ط بع älbettä, bilen – bilä:n/bilen, hemişeki – hemişä: ki/p. – hämişe (ýd), ýüpek – (ý) ipäk (ADGK), ejeñ – ejä:ñ (GD). Ayrim shevalarda e tovushi a tovushiga almashtiriladi. Bu, asosan, arab-fors tillaridan o‘tgan so‘zlarda uchraydi. Ularga quyidagilar kiradi:

**Şema:l** (şama:l). Bu arabcha so‘z **şamāl (un)** shakliga ega, z **şamāl**→**шəмāл (shamol)**, asli, uradi ma’noni anglatuvchi şamala fe‘lidan hosil qilingan. Bundan tashqari, turkman (o‘zbek va tojik) tillarida ham bu so‘z “havoning harakati” ma’nosini ahglatish uchun ishlatiladi. Bu so‘zdan o‘zbek va turkman tillarida shamolla-, shamollat – fe‘llari, shamollash oti hosil qilingan. Yomut, arsary, saryk, salyr, kirach va alili turkmanlari mehin, kuren va Qoraqalpog‘iston turkmanlarining suhbatlarida şema:l deb ishlatiladi.<sup>5</sup>

**Adam** (a:dam). Bu arabcha so‘z **ʔadamu** shaklida yozilib, “birinchi paydo bo‘lgan kishi” (Odam ota) ma’nosini, **ʔadamu** shaklida yozilsa, “kishi inson” ma’nosini anglatadi. Ushbu atama, avval, arab tiliga, keyin fors tiliga, so‘ngra islom dini orqali turkiy tillarga tarjima qilingan. Bu so‘z asl sanskrit tilida “inson” degan ma’noni anglatuvchi **adamas** so‘zidan olingan bo‘lib, turkiy tillarga “inson” emas, balki

<sup>1</sup> Weýisow B., Babaýewa G. Türkmen dili (praktikum). Aşgabat, 2010, 35-saxypa.

<sup>2</sup> Çöñnäýew Y. Häzirki zaman türkmen dili. Aşgabat, “MagaryF”, 1988, 33-saxypa.

<sup>3</sup> Atanyázow S. Türkmen diliniñ sözköki (etimologik) sözlügi. Aşgabat, “Miras”, 2004, 246-saxypa.

<sup>4</sup> Berdiyew R., Kürenow S., Şamuratow K., Arazkulyýew S. Türkmen diliniñ dialektleriniñ oçerkləri. Aşgabat, 1970, 70-saxypa.

<sup>5</sup> Atanyázow S. Shu manba. 498-saxypa.

“erkak odam” ma’nosida o‘tgan.” Hozir ham turkmanlar “odam” so‘zini, ko‘pincha, “erkak”, “t-ayal, zenan” yoki “t-ayal adam” so‘zlarini esa “ayol” ma’nosida qo‘llanmoqdalar.<sup>1</sup>

**Qalampir** – turkiy tillarda, “galampyr” (turkman shevalari), qalampir (qozoq), qalampir (uyg‘ur), qalempir (qoraqalpoq, qirg‘iz, no‘g‘ay), qaranfil (turk), kanafer (bashg‘irt), kanáfer (tatar), qalampur, murch (o‘zbek), karanpil (gumuk) ko‘rinishidagi bu so‘z gwozdika daraxtning gulidan olingan bo‘lib, taomga yoqimli hid berish uchun qo‘llaniladigan narsani Osiyo turkiy xalqlarida qizil burch degan ma’noni anglatadi. Qalampir so‘zining o‘zagi “karanfol” bo‘lib, u arab tilidan fors va turk tillariga o‘tgan.<sup>2</sup>

**Merjen** – “dür”, “dengiz tubidan olingan kichik qimmatbaho tosh” ma’nosini anglatuvchi bu so‘z arabcha **merjan** so‘zidan kelib chiqqan bo‘lib, avval, fors, so‘ngra turk tillariga tarjima qilingan. Ma’nosi “dur”, “gavhar”.

**Metjit** (metji:t) – dindor musulmonlar ibodat qiladigan va sajda qiladigan joy nomi arabcha masjid (“ibodat joyi”) so‘zidan kelib chiqqan. U turkiy tillarga islom dini orqali kelgan.

**Meydan** (meyda:n) – arab tilidan olingan bu so‘z, dastlab, turkiy va boshqa tillarga uydan tashqari, makon, sahna ma’nosini bildiruvchi atama sifatida kiritilgan. So‘z ma’nosining kengayishi bilan keng tekisliklar va shahar maydonchalari nomi sifatida ishlatila boshlaydi.<sup>3</sup>

**Anna** – adna, anda, arna, ayna (a:nna) arab tilidan olingan birinchi bo‘g‘inida cho‘ziq a unlisi bo‘lgan bu so‘zlar turkman tili va shevalarida haftaning 5-kunini, ya’ni, islom dini qabul qilingan mamlakatlarda dam olish va bayram kunini bildiradi. Bu kun shodlik kuni bo‘lgani uchun arablar bu kunni Yawm az-zine, ya’ni, “bezatish, zeb-ziyat, taqinchoqlar taqish, yangi kiyim kiyish kuni” deb atashgan. Foydalanishda bu nom sekin-asta qisqarib, az-zine, aznaga aylangan.

Ba’zi arab so‘zlaridagi z tovushi turkiy tillarda d tovushiga aylanganligi sababli turkmanlar azna (a:zna) so‘zini adna (a:dna) shaklida qo‘llashgan. Shuning uchun ham bu tilda A:dna, A:dnagul kabi shaxs ismlari ham ko‘pdir.

Shoir Matajining “Meñzär bagyñ gülüne” (ýada «Teşnit») she’ridan quyidagi parchaga e’tibor bering:

“Elip” – med, “dal” – astyn, “nuna” – howala,

“Käbe” – otur, bolar “lamdan” soñ läle,

Mätäji diýr, ismi geler kemala,

Kätip ýazar galam alyp goluna.<sup>4</sup>

Agar she’rdagi arabcha harflarni birlashtirsak, Adnagul nomi “mukammallikka erishadi” (elip-A, dal-D, Nun-N, Howala-ustun-qisqa A, kap-G, qisqa Ü, lam-L).

Garadashli shevasida a:dna so‘zi a:nda (A:ndagül, A:ndamyrat), sarik shevasida a:rna (A:rnagül, A:rnamyrat) tarzida qo‘llanadi. Turkman mumtoz adabiyotida (masalan, “Gorkut atada”) “anna” so‘zi ham xuddi shunday yoziladi. Juma (arab. jum‘a–“jemlenilýän, metjide üýşülýän gün”, “yig‘ilish, masjidda yig‘ilish kuni”) Anna so‘zi bilan sinonim sifatida ishlatiladi.<sup>5</sup>

**Ayal** (aya:l) – “t-çagaly zenan, bolali ayol” ma’nosini bildiruvchi arabcha so‘zning, asli, “aylil” so‘zining ko‘pligi t-iyal (“çaga-çuga”) degan ma’noni bildiradi. Keyinchalik, bu so‘zning bosh i harfi a ga o‘zgarib, “maşgala”, “ayal” ma’nosini bildira boshlagan.

Yusup Balasag‘unlining “Qutadg‘u-bilig” asarida “ayol” so‘zi “t-çaga-çuga, bola-chaqa” ma’nosida keladi:

*Ogul-gyz esizi atadan kedin,*

*Atamaz atasyn, anasyn adyn.*

*Bu ýañlyg iyaldan kaçan bar wefa.*

Tarjimasi:

*Ogul-gyz erbedi atadan keyin,*

*Yatlamaz atasyn, enesiniñ adyn.*

*Beyle ogul-gyzdan haçan bar wepa.*

<sup>1</sup> Shu manba. 22-saxypa.

<sup>2</sup> Berdiyew R., Kürenow S., Şamuratow K., Arazkulyýew S. Türkmen diliniñ dialektleriniñ oçerkleri. Aşgabat, 166-saxypa.

<sup>3</sup> Atanyýazow S. Türkmen diliniñ sözköki (etimologik) sözlügi. Aşgabat, “Miras”, 2004, 263-saxypa.

<sup>4</sup> Mätäji A. Ýedigen kitaphanajygy. Aşgabat, 1991, 33-saxypa.

<sup>5</sup> Atanyýazow S. Türkmen diliniñ sözköki (etimologik) sözlügi. Aşgabat, “Miras”, 2004, 33-saxypa..

Qadimgi turklar ayol so‘zi o‘rniga xatin, uragut, tishi so‘zlarini ishlatgan. Balkarlar esa ayolni ti-shuruv (ayol urug‘i, ya‘ni urug‘ni davom ettiruvchi tashuvchi) deb atashgan.<sup>1</sup>

Turkman xalq madaniyatida katta o‘rin egallagan *kejebe* so‘zini tahlil qilaylik.

**Kejebe** – bu forscha so‘z bo‘lib, adabiy tilda qo‘llanilsa-da, Turkmanistonning g‘arbiy qismida ha-mon (køjöbe) ishlatiladi. So‘zning bu oxirgi shakli *kejebe* so‘zining kelib chiqishini o‘rganish uchun kat-ta ahamiyatga ega. Kejebe fors tilida kaja: be, kaja: ve, kajäbe va kajäve کاجه و کاجه و کاجه va کاجه kabi mavjud. Bu so‘zlarning uchinchi turkmancha *kejebe* so‘ziga o‘xshaydi. *Kejebe* so‘zining forscha im-losining to‘rt xil bo‘lishi bu iboraning asli forscha ibora bo‘lmaganligini ko‘rsatadi. Chunki uzoq vaqtdan buyon forsiy bo‘lmagan so‘zni bir-biridan ko‘chirgan xattotlar uning mohiyatini tushunmay, har safar uni fors tilining o‘z imlosiga moslashtirgan va natijada xatolarga yo‘l qo‘ygan.<sup>2</sup>

Turkman tilining lug‘atida *kejebe* so‘ziga quyidagicha izoh berilgan:

1. Kelin olib ketilganda, ayniqsa, kelinni tuyaga mindirish uchun yog‘ochdan yasalgan to‘rt qirrali qurilma.

2. Hala salynýan nagşyň bir görnüşi. Öñler “kejebe” gölüni hala salardyk.<sup>3</sup>

3. Gilam naqshining bir turi (*kejebän garyşmak*) – biror narsaga jahli chiqmoq, qizib ketmoq. Bu so‘nggi qo‘shma so‘zda “*kejeba*” deb ataladi va ko‘chma ma‘noda odam boshiga o‘xshatiladi. *Kejeba* boshqa turkiy tillar va shevalarda yo‘lovchi tashish uchun ishlatilgan bo‘lsa-da, turkman tilida u faqat ke-lin uchun ishlatiladi.

Qadim zamonlardan beri *kejebe* yo tuyaga, yo ot aravaga o‘rnatilgan bo‘lib, o‘zining qutlug‘ kuni-da kelin “harakatlanuvchi taxt” ma‘nosida “tagt-y rowa:nda” o‘tirgan podshohdek olomonga yuqoridan qaraydi. Demak, *kejebani* baland joyda maxsus qurilgan joy, chodir deb ham tushunish mumkin.

Qisqa qilib aytganda, dunyo tillarining barchasi tarixiy taraqqiyoti davomida o‘zga tillardan so‘z qabul qiladi. Bu esa tilning lug‘at tarkibining boyib borishiga olib keladi. Turkman tili ko‘p asrlar da-vomida qo‘shni tillar bilan munosabatda bo‘ldi. Ulardan ko‘p so‘zlarni turkman tili o‘z ichki qoidalariga ko‘ra, o‘z lug‘at xazinasiga qo‘shdi. Xuddi shu hodisani boshqa tillarda ham ko‘ramiz.

Demak, har bir tilning eng qadimgi so‘zlaridan ba‘zilari, boshqa tillarda ham saqlanib qolganligini ko‘rish mumkin.

**Рўзиев Яраш Бозорович (Бухоро Давлат университети Немис филологияси кафедраси доценти)**  
**РУС ТИЛИДА КЎЧИРМА ВА ЎЗЛАШТИРМА НУТҚ**

**Аннотация.** Мақола ҳозирги замон рус адабий тилида кўчирма ва ўзлаштирма нутқнинг ил-мий грамматика ва дарсликларда талқини ва тавсифланишига бағишланган. Жумладан, кўчирма ва ўзлаштирма нутқ таркибий қисмларининг синтактик боғланишига алоҳида эътибор қаратил-ган. Адабиётлар таҳлили шуни кўрсатдики, рус адабий тилида ўзга нутқнинг уч тури мавжуд: кўчирма нутқ, ўзлаштирма нутқ ва ўзиники бўлмаган кўчирма нутқ.

**Аннотация.** Статья посвящена интерпретации и описанию прямой и косвенной речи в на-учных грамматиках и учебниках в современном русском литературном языке. В частности, осо-бое внимание уделяется синтаксической связи речевых компонентов прямой и косвенной речи. Анализ литературы показал, что в русском литературном языке выделяют три типа чужой ре-чи: прямая речь, косвенная речь и несобственно-прямая речь.

**Annotation.** The article is dedicated to the interpretation and description of direct and indirect speech in scientific grammars and textbooks in the modern Russian literary language. In particular, special attention is paid to the syntactic connection between the speech components of direct and indirect speech. An analysis of the literature showed that in the Russian literary language there are three types of foreign speech: direct speech, indirect speech and improperly direct speech.

**Калим сўзлар:** кўчирма нутқ, ўзлаштирма нутқ, ўзга нутқ, муаллиф нутқи, эргаиш гап, грамматик восита, синтактик восита, нутқ феъли, мустақил гап.

**Ключевые слова:** прямая речь, косвенная речь, чужая речь, авторская речь, придаточное предложение, грамматические средства, синтаксические средства, речевой глагол, независимое предложение.

<sup>1</sup> Atanyázow S. Türkmen diliniň sözköki (etimologik) sözlügi. Aşgabat, “Miras”, 2004, 43-saxupa.

<sup>2</sup> Azmun Ý. Söz kökümüz – öz kökümüz. Ýlmy edebiyat. Stokgolm, “Gün”, 2016, 55-saxupa.

<sup>3</sup> Hamzaýew M. Türkmen diliniň sözlügi. Aşgabat, 1962, 723-saxupa.

**Key words:** *direct speech, indirect speech, foreign speech, author's speech, subordinate clause, grammatical device, syntactic device, speech verb, independent clause.*

**Қириш.** Ҳозирги замон рус адабий тилида ўзга нутқ, дастлаб, 20-асрнинг 50-йилларидан гап (жумла) доирасида ўрганила бошлади. Аммо тадқиқотчиларнинг унга бўлган муносабати бир хил эмас. Жумладан, проф. Н.Ю.Шведова масъул муҳаррирлигида нашр этилган ҳозирги замон рус тилининг академик грамматикасида ушбу мавзу ҳақида, умуман, маълумот берилмаган.<sup>1</sup> Академик В.В.Виноградов таҳрири остида босилиб чиққан илмий грамматиканинг нашрида мазкур мавзу, аксинча, ҳар жиҳатдан чуқур тадқиқ этилган.<sup>2</sup> Шунинг таъкидлаш жоизки, мавзу тадқиқида рус адабий тили курилишининг ўзига хос грамматик, лексик ва интонацион хусусияти ўз аксини топган.

Адабиётларда, аввало, ўзга нутқ турларининг муштарак хусусияти баён этилади. Жумладан, сўзловчи, ёзувчи шахс (ёзма нутқда) ёки муаллиф ўз нутқида ўзга шахс(лар)нинг фикрини ишлатса, бундай фикр ифодаси уларнинг ўз нутқида нисбатан ўзга нутқ мақомида бўлади. Ўзга нутқ қадамида икки шахс нутқининг бирлашувидан ҳосил бўлади. Бу бадий адабиётда персонажларнинг муаллиф<sup>3</sup> баён қилган нутқи, шунингдек, турли хилдаги публицистик ва илмий адабиётлардан иқтибос келтириладиган матнлардир. Сўзловчи ўзига мансуб илгариги фикрини баён қилиши ҳам ўзга нутқ ҳисобланади.<sup>4</sup> Ўзга нутқ турларидан ҳар бирининг ўзига хос хусусияти эса алоҳида сарлавҳа остида олиб қаралади. Бунда кўпроқ амалий адабиётларда қиёслаш усулидан фойдаланилади.

**Асосий қисм. Кўчирма нутқда** ўзга(лар)нинг фикри ҳеч ўзгаришсиз, айнан баён қилинади. У мустақил гап шаклида бўлиб, *муаллиф гапи (вводящие слова автора)* билан бирга қўлланади. Муаллиф гапининг асосий вазифаси кўчирма нутқнинг кимга тегишли эканлигини кўрсатишдан иборатдир.<sup>5</sup> Бошқача айтганда, кўчирма нутқ ўзлаштирма нутқдан қисмларининг синтактик боғланишига кўра фарқ қилади. Кўчирма нутқ синтактик жиҳатдан тамомила мустақил бўлиб, унинг грамматик ифодаси тўлиқ сақланади яъни, фақат мазмуни эмас, грамматик воситаларида ҳам бирон-бир ўзгариш рўй бермайди. Бинобарин, у муаллиф гапи билан боғланганда тил бирликларининг тузилиши (конструкцияси) мутлақо ўзгармайди. Ўзга нутқнинг муаллиф нутқи билан алоқаси муаллиф (сўзловчи) ўзининг фикрини эмас, ўзганинг фикрини баён қилаётгани ҳамда унинг кимга тегишли эканини кўрсатишдан иборат, холос. Муаллиф нутқи ва ўзга нутқ оҳанг жиҳатдан ҳам бир-биридан ажралиб туради.<sup>6</sup>

Ўзга(лар)нинг айнан баён қилинган фикри муаллиф нутқи билан боғланишига кўра, иккига бўлинади. Насрий асарларда у муаллиф нутқида бирор грамматик (синтактик) восита билан бирикади. Драматик асардаги диалогларда муаллиф нутқисиз ўзи қўлланади.<sup>7</sup> Аммо илмий грамматика муаллифлари муаллиф гаписиз қўлланган икки ва ундан ортиқ шахснинг суҳбати(диалог)ни кўчирма нутқ ҳисобламайди.

*Павел прислушался. «Это кулички летят, посвистывают». – «Куда же они летят?» – «А туда, где, говорят, зимы не бывает». – «А разве есть такая земля?» – «Есть». – «Далеко?» – «Далеко, далеко, за теплыми морями»* (Тургенев).

Мазкур илмий грамматикада ўзга нутқнинг муаллиф нутқисиз келган бошқа кўринишлари ҳам кўчирма нутқ ҳисобланмайди. Жумладан, куйидаги мисолда муаллиф матни фақат атрофдаги ҳолатни тасвирлаш учун хизмат қилади дейилади:<sup>8</sup>

<sup>1</sup> Грамматика современного русского литературного языка. Ответственный редактор Н.Ю.Шведова. Москва, «Наука», 1970.

<sup>2</sup> Грамматика русского языка. Том II. Синтаксис, часть вторая, под редакцией академика В.В.Виноградова. Москва, «Наука», 1960, с. 402 – 432.

<sup>3</sup> Ихчамлиги ва тушунарли бўлгани боис ушбу ва шунга ўхшаш атамалардан фойдаланилган: *персонаж*, яъни, ахборот мансуб бўлган шахс ёки ахборотнинг эгаси ва *муаллиф* нутқи баён қилинаётган шахс ёки сўзловчи шахс.

<sup>4</sup> Гвоздев А.Н. Современный русский литературный язык. Часть II. Синтаксис, Москва, «Просвещение», 1968, с. 315 – 316.

<sup>5</sup> Грамматика русского языка. Том II. Синтаксис, часть вторая, под редакцией академика В.В.Виноградова. Москва, «Наука», 1960, с. 402.

<sup>6</sup> Гвоздев А.Н. Современный русский литературный язык. Часть II. Синтаксис, Москва, «Просвещение», 1968, с. 316.

<sup>7</sup> Ўша ерда.

<sup>8</sup> Ўша ерда.

*Владимир бросил на него ужасный взгляд. «Скажи Кирилу Петровичу, чтоб он скорее убрался, пока я не велел его выгнать со двора – пошел»* (Пушкин).

Кўчирма нуткнинг ўзлаштирама нутқдан битта фарқи шундаки, унда ахборот муаллифнинг ушбу ахборотини баён қилаётган шахс номидан эмас, балки персонаж (кенгрок олиб қараганда, у кимга тегишли бўлса ўшанинг) номидан баён қилинади. Ушбу фарқ, асосан, кишилиқ олмоши ва шахсли феъл шакллари қўлланишида намоён бўлади.

Муаллиф нутқи эса, кўпинча, икки составли гапдан иборат бўлиб, кесим иш-ҳаракатни, эгаси сўзловчи шахсни билдиради. Бундай ҳолда кўчирма нутқ феъл кесимга боғланиб, маъносига кўра тўлдирувчи эргаш гапга яқинлашади. Муаллиф гапи баъзан тўлиқсиз бўлиб, кесими нутқ феълдан ифодаланадиган икки составли гапга маънодош бўлади:<sup>1</sup>

**Дук тоғда:** *“Что, Анджело, скажи, чего достоин ты?”* (Пушкин). *А он: – Я писатель//Не прозаик. //Нет.//Я с музами в связи* (Маяковский).

Бир составли муаллиф гапи тузилишига кўра, шахссиз гапга яқин бўлиши мумкин:

*“Я пропал, я во власти сатаны”, – сверкнуло во мне, как молния* (Тургенев).

Феълнинг от (слова, вопрос, голос, щепот, восклицание, звук ва б.) билан бирикмаси муаллиф гапи вазифасида келади. Бундай от маъноси ёки ясаилиши жиҳатдан нутқ ва ўй-фикр феълларига яқин бўлади: *На вопрос мой: «Жив ли старый смотритель?» никто не мог дать мне удовлетворительного ответа* (Пушкин). – *Парнишка лег? – слышался через минуту щепот Пантелея* (Чехов).

Кўчирма нутқ ўзлаштирама нутқдан унинг қисмлари жойлашуви ва шунга боғлиқ тиниш белгиларининг ишлатилишига кўра ҳам муайян фарқларга эга. Муаллифнинг фикри ўзга нутққа нисбатан жойлашуви жиҳатдан учга бўлинади: 1) ўзга нутқдан олдин; 2) унинг ичида; 3) ундан кейин туради. Жумладан биринчи ҳолда оҳанг боғловчисиз гаплардагидек бўлади, ёзувда икки нукта билан ифода этилади.<sup>2</sup>

Шарҳланаётган илмий грамматикада кўчирма нутқнинг муаллиф нутқи ичида келадиган кўриниши 4-банд қилиб ажратилади. Бундай ҳолда муаллиф нутқининг интонацион яхлитлигига пуртур этади, дея укдирилади:

*Я только тогда выпрямился и подумал: «Зачем это отец ходит ночью по саду?» – когда опять все утихло вокруг* (Тургенев).

Оғзаки нутқда ўзга нутқ таркибида тез-тез *говорит* кириш сўзи ишлатилади. Бу сўз хабар манбаини кўрсатади, холос, муаллиф нутқи вазифасини бажармайди:

*Уж когда мы вошли у него в доверие, он мне раз шопотом признался: «Я, говорит, самого вахмистра жандармерии из пистолета убить хочу»* (Вершигора).

**Ўзлаштирама нутқда** персонажлар фикри муаллиф номидан баён қилинади. Ўзлаштирама нутқ кўчирма нутққа нисбатан иккиламчи унинг қайта ишланган, яъни ўзлаштирилган шаклидан иборат. Унда ўзлаштириб баён қилинаётган фикр тузилиши муайян грамматик, шу жумладан, синтактик жиҳатдан ўзгаради.<sup>3</sup> Умумий жиҳат шундан иборатки, муаллифнинг фикри бош гап вазифасида келиб, биринчи ўринда туради, сўз тартиби тўғри бўлади. Таркибидаги нутқ феълли талабига кўра, тўлдирувчи эргаш гап вазифасини бажаради ва ўзга нутқнинг мазмунини ифода этади.<sup>4</sup> Ўзлаштирама гап, одатда, илмий адабиёт, публицистика, газета ва ҳоказода қўлланади.

Ўзлаштирама нутқ кўчирма нутқнинг ўзгартириб, ўзлаштириб баён қилинган шакли, кўриниши бўлганидан, унинг кўпчилиқ хусусияти адабиётларда кўчирма нутқ билан қиёслаб баён қилинади.

Кўчирма нутқда мустақил бўлган жумла ўзлаштириб баён қилинганда, тўлдирувчи эргаш гапга айланади. Кўчирма нутқдаги жумланинг коммуникатив вазифасига қараб турлича боғловчи ва боғловчи вазифасидаги сўзлар қўлланади. Кўчирма нутқ *дарак гап* бўлса, ўзлаштирама нутқда *что* эргаштирувчи боғловчиси, буйруқ гап бўлганда, *чтобы* боғловчиси ишлатилади. Кўчирма гап *ли* юкламали *сўроқ гапдан* иборат бўлса, юклама ўзгармайди. Сўроқ оҳанг (интонация) воситасида

<sup>1</sup> Грамматика русского языка. Том II. Синтаксис, часть вторая, под редакцией академика В.В.Виноградова. Москва, «Наука», 1960, с. 403.

<sup>2</sup> Гвоздев А.Н. Современный русский литературный язык. Часть II. Синтаксис, Москва, «Просвещение», 1968, с. 317.

<sup>3</sup> Ўша ерда.

<sup>4</sup> Ўша ерда. С. 317.

ифода этилганда ҳам мазкур юклама тушиб қолмайди: *Часто это с вами бывает?* – спросил он (Чехов). – Он (доктор) спросил, часто **ли** это с ней бывает.

*Что ли сўроқ юкламаси таркибидаги эргаштирувчи боғловчи инкор юкламаси не билан алмашинади:*

*С дороги сбился, что ли?* – спросил Старченко (Чехов). – Старченко спросил кучера, **не сбился ли он с дороги.**

Кўчирма нутқда сўроқ олмоши ва сўроқ равиши бўлса, улар ўзгармайди аммо вазифаси ўзгаради, яъни нисбий олмош ва равишга айланади:<sup>1</sup>

*Он спросил: – **Который** час? – Он спросил, **который** час.*

Ундов гаплар ўзлаштира нутқда яна-да кўп ўзгаришга учрайди. Ўзлаштира нутқда ҳис-туйғу (эмоционалик) деярли ифода этилмаганидан ундов гап дарак гап билан алмашинади. Жумладан, ундов сўз ва ундов юкламалар тушиб қолади:

*И он с жадностью ел и все повторял: Ах, как вкусно!* (Чехов). – Он ...все повторял, **что очень вкусно.**

Кўчирма нутқ ўзлаштира нутққа айлантирилганда, сўзловчининг баён қилинган фикрга муносабатини билдирувчи сўзлар, шунингдек, айрим кириш сўз ва сўз бирикмалари ҳам тушиб қолади. Кўчирма нутқ ўзлаштира нутққа айлантирилганда, ундалма ҳам тушиб қолади, зарур бўлганда эса муаллиф нутқда жўналиш, тушум келишикларидаги воситасиз тўлдирувчи ёки эргаш гапдаги эга билан алмашинади:

*– О, **мама**, – сказала Женя, целуя у нее руку, – тебе вредно спать днем* (Чехов). – Женя сказала **матери**, что ей вредно спать днем.

*– **Мисюська**, выйди, – сказала Лида сестре* (Чехов). – Лида сказала сестре, чтобы **она** вышла.

Кўчирма нутқдаги синтаксис, морфология ва лексиканинг ҳис-туйғу билан йўғрилган унсурлари ноҳиссий услубнинг нейтрал воситалари билан алмаштирилади:

*Что же тут удивительного?* – сказал Буркин (Чехов). – Буркин сказал, что в этом нет ничего удивительного.

Илмий грамматикада кўчирма нутқни ўзлаштира нутққа айлантириш айрим ҳолда мураккаб, баъзан эса амримаҳол эканлиги бадиий насрдан олинган мисоллар асосида далиллаб берилган.

Қисқача шарҳдан маълум бўладиги ўзлаштира нутқда кўп ҳолда мазмуний тежамкорлик зуҳур бўлади. Бундан ташқари, тиниш белгиларининг ишлатилишида фақат ўзлаштира эмас, кўчирма нутқда ҳам айрим ҳолда тежамкорлик намоён бўлади.

Юқорида айтилганидек, ўзлаштира нутқда фикр муаллиф номидан баён қилинади. Шунга кўра, унда кўчирма нутққа нисбатан 1) кишилиқ олмошлари; 2) шахсли феъл шаклларининг қўлланишида фарқ мавжуд бўлади. Шахсли шаклларнинг ишлатилиши ўзлаштира нутқда ўзи ва иш-ҳаракати баён қилинаётган шахс(лар)нинг муаллифга муносабатига боғлиқ бўлади. Бошқача айтганда кўчирма нутқда шахсли феъл шакллари, шунингдек, кишилиқ ва эгалиқ олмошлари бўлса кўчирма нутқни ўзлаштира нутққа айлантирилганда феъл шакллари ва олмошларида ўзгариш юз беради.<sup>2</sup>

Бадиий асарда ўзга нутқ ўзлаштириб баён қилинганда тез-тез *моль, де, дескать* каби юкламалар қўлланади. Бундай сўз ва юкламалар одатда ўзлаштира нутқда ўзгарган шахсли шакл (олмош ва феъл)лар йўқ бўлса ишлатилади. Бундай ҳолда у кўчирма нутққа жуда яқинлашади:

*Слуга... доложил своему господину, что, **дескать**, Андрей Гаврилович не послушался и не хотел воротиться* (Пушкин).

Кўчирма нутқ боғловчи билан бирикканда *мол, де, дескать, говорит* каби кириш сўз ва юкламалар қўлланиши мумкин. Улар нутқни муаллифга эмас, қаҳрамонга тегишли эканини таъкидлаш учун хизмат қилади:

<sup>1</sup> Гвоздев А.Н. Современный русский литературный язык. Часть II. Синтаксис, Москва, «Просвещение», 1968, с. 318 – 319; Грамматика русского языка. Том II. Синтаксис. Часть вторая, под редакцией академика В.В.Виноградова, Москва, «Наука», 1960, с. 415 – 417.

<sup>2</sup> Грамматика русского языка. Том II. Синтаксис, часть вторая, под редакцией академика В.В.Виноградова. Москва, «Наука», 1960, с. 417.



*Размышления мои были прерваны приходом одного из казаков, который прибежал с объявлением, «что-де великий государь требует тебя к себе» (Пушкин).*

**Хулоса.** Ҳозирги замон рус адабий тилида ўзга нутқ тилшунослар томонидан ҳар жиҳатдан чуқур ўрганилган. Илмий грамматикаларда ҳам дарслик ва қўлланмаларда ҳам ўзга нутқ мавзуси синтаксиснинг қўшма гап қисмида берилади. Мавзунинг номланиши бир хил бўлмаса-да, илмий адабиёт ва олийгоҳ талабаларига мўлжалланган қўлланмаларда ўзга нутқ уч турга ажратилади: 1) кўчирма нутқ; 2) ўзлаштира нутқ; 3) ўзиники бўлмаган кўчирма нутқ. Илмий грамматикада эса мазкур бўлиниш сарлавҳада ўз ифодасини топган.

**Mayliyeva Gulmira Bahramovna (Urganch davlat universiteti; email: mayliyevag@gmail.com)**  
**INGLIZ TILIDA SIFATNING SEMANTIK-FUNKSIONAL XUSUSIYATLARI**

**Аннотация.** *Ushbu maqolada ingliz va o'zbek tillarida sifating semantik funksional xususiyatlari va sifating semantik ma'nolari yoritib berilgan.*

**Аннотация.** *В данной статье описываются семантические-функциональные особенности прилагательного и семантические значения прилагательного в узбекском и английском языке.*

**Annotation.** *This article describes semantic-functional features of adjectives and semantic meanings of adjectives in English and Uzbek.*

**Kalit so'zlar:** *semantik ma'no, semantik-funksional xususiyatlar, semantika, semantik, sintaktik, ontologik xususiyatlari.*

**Ключевые слова:** *семантическое значение, семантические-функциональные особенности прилагательного и семантика, семантические, синтаксические и онтологические особенности.*

**Key words:** *semantic meaning, semantic-functional features, semantics, semantical, syntactical and ontological features of adjectives.*

Hozirgi kungacha sifating semantik-funksional xossalari haqida uncha ko'p izlanishlar olib borilmagan. Ko'pincha, fe'l va ot so'z turkumlarining leksik-semantik xususiyatlari borasida ko'plab izlanishlar amalga oshirilgan.

R.Huddleston va G.K.Pullumning "The Cambridge Grammar of the English Language" kitobida sifatlarga otlarning ma'nosini jozibador qilishga, ularni o'zgartirib, aniqlashtirib beruvchi so'zlar deb ta'rif berilgan. Umumiy darajada sifating ikki katta xususiyat jihatdan o'rganiladi: semantik va sintaktik xususiyatiga ko'ra, semantik nuqtayi nazardan, sifating so'zlarning xossalari ifodalaydi.

Sintaktik jihatdan sifating uch xil xususiyatda sinflanadi: funksional, bir-birini to'ldiruvchi va ketma-ketlik.

I. Funksional sifating gapda egani aniqlab keluvchi – attributive (a happy family) va kesimlik – predicative vazifasida (this family is happy) kelishi mumkin. Egani aniqlab keluvchi sifating postnominal va prenominal bo'lishi mumkin, postnominal joylashuv ingliz tilida kam uchraydigan hodisadir, chunki sifating, ko'pincha, otdan oldin keladi. Masalan, *beautiful* sifating postnominal bo'la olmaydi (*beautiful girl*), chunki u otdan keyin ishlatiladi, ba'zi sifating esa faqat sifatingdan so'ng ishlatiladi, masalan, *malice aforethought* (avvaldan o'ylangan adovat).

II. Bir-birini to'ldiruvchi so'zlar vazifasida sifating, fe'llar kabi, sababni ifodalovchi tuzilmada farqlanadi.

1. Ko'pchilik sifating to'ldiruvchi olmaydi (intelligent, white kabi). Bunday sifating ko'plab topilishi mumkin. Ammo to'ldiruvchi olmaydigan sifating gapni to'liq ifodalash maqsadida quyidagicha sinflarga ajratilishi mumkin:

- a) sifatingni to'ldirib keluvchi predloglar (He is afraid of dogs, I am good at English);
- b) sababni ifodalovchi gaplarda (they are happy to hear, She came to buy some food);
- d) sifating gaplar bilan ifodalanganda (I am sorry that he is ill).

2. To'ldiruvchili gaplar zarur yoki zarur bo'lmagan holatlar mavjud. Masalan, They are happy to travel gapida to'ldiruvchi talab etilmasligi ham mumkin – They are happy. Lekin They are desirous to travel gapida faqatgina – They are desirous deb qo'yilsa gap to'ldiruvchili gapsiz to'liq bo'lmisligi mumkin.

3. Predlogli to'ldiruvchi gaplarda predlog otli iborani ifodalab kelsa. Masalan, afraid of, absent from, good at, capable of kabi sifatingda predloglar bilan ishlatilishi bilan ular gaplarni to'ldira oladi.

III. Ketma-ketlik. Fe'llar kabi, sifating ham gap tartibida o'z o'rniga ega.

Sababni ifodalovchi to'ldiruvchili sifating to'ldiruvchili gapning ega vazifasida kelish yo kelmasligiga ko'ra, ikkita guruhga bo'linadi: object embedding to'ldiruvchini o'z ichiga olgan sifating va subject

embedding ega vazifasidagi, egani o'z ichiga olgan sifatlar. To'ldiruvchi sifatlar ega vazifasida kela olmaydi. Masalan, I am happy to leave misolida To leave is happy for me kabi o'rin almashina olmaydi, chunki gap tartibi buziladi. He is certain to say – To say is certain for him. Ega vazifasidagi sifatlar sababni ifodalovchi ega o'rnida keladi. Masalan, She is happy to come – To come is happy. it is late to go – To go is late.

Sifatning semantik-funksional xususiyatlari bevosita tilshunoslikning semantika bo'limi bilan bog'liqdir. Griffithsning<sup>1</sup> ta'kidlashicha, semantikada ma'no biror tildagi bilimning asosidan kelib chiqadi. Semantikani o'rganish so'z ma'nosini anglashga va tildagi ifodalangan biror so'z ma'nosining aspektlarini anglashga yordam beradi. Griffiths ta'kidlashicha, har bir so'zning o'z ma'nosi bor va so'zlar birgalikda gaplarni tashkil etadi, o'z navbatida, bu gap tuzilmasi butun bir gap ma'nosiga ta'sir qiladi.<sup>2</sup> Semantika haqidagi ushbu ta'kidlar sifat so'z turkumi uchun ham bir xilda qo'llaniladi. Semantik ma'noda sifatlar xususiyatni ifodalashga yo'naltirilgan. Sifat tabiatiga ko'ra, o'z ma'nosiga va tushunchasiga ega.

Sintaktik jihatdan ular gapda turli vazifada keladi: attributive adjective-aniqlovchili sifat, o'ni aniqlab keladi (an *interesting book*), predicative adjective-kesimli sifat, to be fe'li kabi bog'lovchi fe'l bilan gap yasashiga xizmat qiladi (this book *is interesting*). Semantik jihatdan esa sifatlar matndan kelib chiqib, turli o'rinlarda ishlatiladi, agar sifat matndagi ma'noga qarab farqlanadigan bo'lsa, sifatning ma'noviy turlarini sanab chiqsa bo'ladi, degan savol yuzaga keladi. Quyida Queenslanddagi James Cook universiteti professori Robert Malcolm Ward Diksonning 1982-yilda chop etilgan "Where have all adjectives gone?" asaridagi ma'lumotlardan keltiramiz.

Dikson o'zining "Where Have All the Adjectives Gone?"<sup>3</sup> kitobida sifatlarning yettita semantik turini aniqlaydi. Ular *qiymatni* ifodalaydigan sifatlar, *hajm-o'lchovni*, *rang-tusni*, *yoshni*, *jismoniy xususiyatlarni*, *inson o'zini tutish xatti-harakatlarini va tezlikni* ifodalovchi sifatlar.

Diksonning ta'kidlashicha,<sup>4</sup> qiymatni bildiruvchi sifatlar shaxsiy baholashni ifodalab keladi. Qiymatni bildiruvchi sifatlar baholovchi sifatlar ham deyiladi. Ushbu turdagi sifatlar shaxsiy fikrdan kelib chiqib ifodalanadi, ya'ni, kimgadir berilgan shaxsiy sifatlar qiymatni ifodalovchi sifatlar hisoblanadi. Biror narsaga qiymat berish bu har kimning shaxsiy fikridan kelib chiqib, dunyo qarashidan va xohish-istaklaridan kelib chiqib, uni sifatlash tushuniladi. Bunday sifatlar opinion adjectives – fikr bildiruvchi sifatlar ham deyiladi: *clever*, *ugly*, *simple* va boshqalar.

*Hajm-o'lchovni* ifodalovchi sifatlar biror narsaning o'rin joyini, balandlikni, kenglik va uzunligini bildiruvchi sifatlar deb yuritiladi.<sup>5</sup> Ushbu sifatlar, tabiatiga ko'ra, biror obyektning egallagan o'lchamlari haqidagi aniq ma'lumotlarni beradi. Hornby va Turnbullning ta'kidlashicha,<sup>6</sup> *rang-tusni* ifodalovchi sifatlar biror narsaning yorug'likni ifoda qilish natijasida namoyon bo'luvchi sifatlardir. Shuning uchun ham insonlar yorug'lik bo'lgandagina turli ranglarni ko'ra olishadi. Yorug'lik jismga tushganda rangni farqlasa bo'ladi.

Sinclairning ta'kidlashicha,<sup>7</sup> *jismoniy xususiyatni* ifodalovchi sifatlar deb inson sezgisi orqali tasvirlanadigan sifatlar xususiyatiga aytiladi. Bunday jismoniy xususiyatlarga ushlar, ko'rish, eshitish, hidlash va ta'm bilish kabi inson sezgilari kiradi. Ushlar sezgisi jismning tuzilishi va og'irligini bilish bilan ifodalanadi: heavy – og'ir, soft – yumshoq, rough – qattiq. Ko'rish esa ko'zlarimiz yordamida ko'rishimiz mumkin bo'lgan sezgi hisoblanadi: bright – yorqin, dark – qorong'i. Eshitish sezgisi, quloqlarimiz orqali eshitiladigan tovushlarga sifat berilganda quyidagi sifatlardan foydalanamiz: noisy – shovqinli, loud – baland ovoz, silent – sokin. Hid bilishda ishlatiladigan sifatlar: aromatic – hushbo'y, fresh – bahri dilni ochadigan, fragrant – musaffo, tiniq. *Inson xulq-atvori* Sinclairning ta'kidlashicha,<sup>8</sup> inson o'zini ma'lum bir usulda tutishidagi tabiiy moyillik hisoblanadi. Sifatlarning bu turi, asosan, o'y-fikr va his tuyg'uni ifodalaydi: happy – baxtli, sad – xafa, afraid – qo'rqqan. Bundan tashqari, xulq-atvorni ham ifodalaydi: kind – mehribon, cruel – shavqatsiz, nice – ajoyib, funny – kulgili, generous – saxiy.

<sup>1</sup> Griffiths. 2006, p.15.

<sup>2</sup> Griffiths. 2006, p.11.

<sup>3</sup> Dixon. Where have all adjectives gone? 1982, p. 115.

<sup>4</sup> Dixon, Where have all adjectives gone? 1982, p. 15.

<sup>5</sup> Hornby. 2015, p. 416.

<sup>6</sup> Hornby and Turnbull. 2010, p. 286.

<sup>7</sup> Sinclair. 2001, p. 1155.

<sup>8</sup> Sinclair. 2001, p. 1230.

*Yoshni* ifodalovchi sifatlar narsa yoki shaxsning qanchadan beri mavjud ekanligini bildiruvchi sifatlardir.<sup>1</sup> *Yoshni* bildiruvchi sifatlar: young – yosh, old – qari, eski, ancient – qadimiy, new – yangi.

*Tezlikni* ifodalovchi sifatlar biror jismning harakatlanish va siljish koeffitsiyentini ko'rsatuvchi sifatlardir.<sup>2</sup> U ma'lum bir vaqt davomida biror narsaning rivojlanish va siljish tezligini ko'rsatib beradi. *Tezlikni* ifodalovchi sifatlar quick – tez, fast, slow – sekin.

Sifatning semantik ma'nolarini o'rganish davomida sifatning yettita semantik turi tahlil qilingan bo'lsa, ulardan faqat oltitasi aniqlangan. Ular qiymatni, jismoniy xususiyatni, rangni, hajmni, yosh va xulq-atvorni bildiruvchi sifatlardir. *Tezlikni* ifodalovchi sifatlar matnda boshqa sifat turlariga nisbatan kamroq uchraydi.

Xulosa o'rnida shuni aytib o'tish kerakki, sifatning semantik funksiyasi ularning matnda ifodalangan ma'nosiga ko'ra farqlanadi. Ingliz tilida sifatning value – qiymatni, physical property – jismoniy xususiyatni, color – rangni, dimension – hajmni, age – yoshni, human propensity – inson hulq-atvorini va speed – tezlikni ifodalovchi ma'noviy guruhlar mavjud.

**Усенова Қизларгул Убайдуллаевна (Қорақалпоқ Давлат университети Қорақалпоқ тилшунослиги кафедраси ассистенти; usenova.qizlargul@mail.ru)**  
**ҚОРАҚАЛПОҚ ТИЛИДАГИ ЭТНОГРАФИЗМЛАРНИНГ АЙРИМ ЛЕКСИК-СЕМАНТИК ТУРЛАРИ ҲАҚИДА**

**Аннотация.** Бу мақолада халқнинг яшаш тарзи, маънавий ва моддий маданияти тилда, айниқса, этнографик лексикада ўз ифодасини топиши ўрганилган. Унда этнографизмларнинг қўлланилиши хусусиятлари семантик гуруҳларга ажратиб таҳлил қилинган. Қорақалпоқ халқининг миллий этнографик материаллари билан боғлиқ этнографизмлар мисоллар билан кўрсатилган.

**Аннотация.** В статье исследуется образ жизни людей, их выражение на языке духовной и материальной культуры, особенно в этнографической лексике. Анализируются прикладные особенности этнографий по семантическим группам. Этнографии, относящиеся к национальным этнографическим материалам каракалпаков, иллюстрированы примерами.

**Annotation.** This article studies the way of life of people, their expression in the language of spiritual and material culture, especially in the ethnographic lexicon. It analyzes the application features of ethnographies into semantic groups. Ethnographics related to the national ethnographic materials of the Karakalpak people are illustrated with examples.

**Калим сўзлар:** этнос, уй жиҳозлари, асбоб-ускуна, қурилиш ишлари, чорвачилик, кийим-кечак ва тақинчоқ, озиқ-овқатга боғлиқ этнографизмлар.

**Ключевые слова.** этнография, мебель, инструменты, строительство, животноводство, одежда и украшения, пицевая этнография.

**Key words.** ethnography, furniture, tools, construction, animal husbandry, clothing and jewelry, food ethnography.

Тил этноснинг асосий қуроли бўлса, лексика эса ўша халқ турмушидаги ривожланиш, янгиликларга қараб, ўзгаришларга учраб туради. Ҳар бир халқнинг, шунингдек, қорақалпоқ халқининг моддий ва маънавий маданияти, анъана-дастур, урф-одатлари, хўжалик юритиш усули – ҳаммаси тилда, яъни лексикада ифодасини топади. Фонетика ҳам, грамматика ҳам халқнинг яшаш шароити, аҳволи, турмушини лексика каби аниқ кўрсатиб бериш имкониятига эга эмас.<sup>3</sup>

Этноснинг этнографияда ифодаланган ҳамма тушунчаларини луғатлардан топиш имкони йўқ. Натижада ёш авлод орасида адабий тилдаги айрим атамаларни билмаслик ёки тушунмовчилиги пайдо бўлади. Шу боис этнографик лексикани ўрганиш тилнинг лексик-семантик гуруҳларининг ривожланиши ҳақида кенг маълумот олиш имкониятини яратиб бериши, шубҳасиз.

Қорақалпоқ тилининг этнографик лексикасида моддий маданиятга доир этнографизмлар маълум ўринни эгаллайди. Биз мақоламизда уларни бир қанча турларга бўлиб ўрганамиз.

1. Уй-жой ва хўжаликка зарурий ускуна ва қурилиш номларини билдирувчи этнографизмлар. Бул лексикага оид этнографизмларни, ўз навбатида, бир неча гуруҳларга бўлиш мумкин:

<sup>1</sup> Hornby. 2015, p. 28.

<sup>2</sup> Hornby. 2015, p. 1452.

<sup>3</sup> Аппоев А.К. Лексика-семантические группы этнографической терминологии карачаево-балкарского языка. Вестник Челябинского государственного университета, 2011, №13 (228). Филология. Искусствоведение. Вып. 54, с. 26 – 30.

а) уй-жой номлари: *қара ўй* (қора уй, асосан, тўрт, олти, саккиз қанотли қилиб қурилган. Қора уй тўқайда ўсадиган ёпишқоқ ёғочдан ясалади. Уни «ўй тал» («тўғай тол») деб атайди. Бироқ уй тол ҳаммага етмайди. Шу боис айрим ҳолатда қора толни кесиб, шундан чиққан нартдан ҳам қора уй ишланган), *жолым ўй*, *пақса ўй*, *атпа ўй* ва ҳоказо;

б) уй ичидаги буюмлар: *ошақ* (унга чўйиндан ишланган қозон осилади, қозон олти ёки ўн икки қарич бўлиб, у шангарақнинг катта-кичиклигига қараб танланган), *тубелек* (овқат пишгандан кейин, қозон ўчоқдан олиниб, тубелекка солинган), *сабаяқ* (ёғочдан ишланган стол каби буюм), *керги* (жундан ишланиб нақшланган, унга қошиқ-товоқ каби уй буюмлари солинган), *май қабақ* (сув ташийдиган сув қовоқнинг кичик тури, унга сут қуйилган, айрим оғзи кесилган қовоққа эса дон солинган), *шанаиш* (қўй терисидан ишланган, оғзи ингичка халта, унда сўк, ун, гуруч сақланган), *сандық*, *арша* (уйнинг меҳмон ўтирадиган жойида жойлашган, нақшланган, унда хўжаликка керакли майда буюмлар турган), *қаршын* (кийим-кечаклар солиб қўйилган), *қоржын* (кичкина халта, яъни сумка);

в) уй жиҳозлари: *кепқир* (темирдан ишланган, ундан бўғирсоқ, палов пиширганда фойдаланилган), *шарық*, *шығыршық*, *уршық*, *келеп ағаш*, *тас шыра*;

г) хўжалик юритишда ишлатиладиган асбоб-ускуналар: *балта*, *бел*, *бойра*, *дигирман*, *бурғы*, *қаишаў*, *қап*, *себет*, *қырықлық*, *самар* (керсен) ва ҳоказо.

2. Чорвачиликда қўлланиладиган этнографизмлар. Халқимиз қадимдан деҳқончилик билан бирга, чорвачилик билан ҳам шуғулланиб келган. Шу боис халқнинг этнографик лексикасини ўрганганда шу касбга доир атамаларни учратамиз. Уларни қуйидагича турларга бўлиш мумкин:

а) чорвачиликда қўлланиладиган ускуналар: *ер-турман*, *жўён*, *арба* (арава икки турга бўлинган: ат арба, телеген арба) ва ҳоказо;

б) чорвачилик боғлиқ этнографизмлар: *қой*, *бота*, *тўйе*, *атан* (бир ёки икки ўрқачли, чўлга чидамли, кавшайдиган, товлари катта, ялпоқ, тўрт туёқ молнинг бир тури), *буға*, *теке*, *ешки*, *қошқар*, *қозы*, *тай*, *жылқы*. Қорақалпоқ тилида «жылқы» сўзи *жылқы*, *ат* турида барабар қўлланилади.

3. Кийим-кечак ва тақинчоқларни билдирадиган этнографизмлар. Қорақалпоқ халқи қадимдан миллий белгилари, жумладан, миллий кийимлари билан бошқа туркий халқлардан ажралиб турган. Уларда бошқа халқларда мавжуд ёки, умуман, учрамайдиган кийим турлари қўлланилган. Биз уларнинг айримларига тўхталиб ўтаемиз:

а) кийим-кечаклар: *ногай жағалы көйлек* (қўйлакнинг бош томони одам сиғар даражада ўйилиб, сўнгра қизил ип билан андозланади, айримларига нақш ҳам ўйилади), *гүли* (қалин қопланган кийим), *сең-сең постын* (бу эркак кишиларнинг қиш кийими бўлиб, у қўй терисидан тикилган, териси юмшоқ бўлгани учун анор сув юритилиб, сарикқа бўялади. Орқасига уч бурчак шаклида очик қўйилади), *көк көйлек* (қорақалпоқ аёл-қизларининг тўй кўйлаги ҳисобланиб, ҳар бир қиз уни кийишни орзу қилади. Қўйлақдаги кўк ранг – булутсиз, тинч ва тиниқ осмонимиз нишонаси. Уни кашталашда дарахт, сирға ва совут нақшлари фойдаланилади, нақшларнинг ҳар бирида чуқур маъно бор), *житек көйлек*, *паишайы көйлек*, *бештент* (қора бархит ёки қора матодан тикилган, нақш туширилган). Шунингдек, хотин-қизларнинг қиш кийимларига *постын* (мақпал пахта билан қоплаб тикилади), *ишик* (тулки, шағал, бўри, ҳатто баъзилари йўлбарс терисидан тикилган) киради;

б) бош кийимлар: *жатақ малақай*, *шөгирме*, *тақья*, *қалпақ* (эркак кишиларнинг бўздан, юпка босилган кийиздан, газламадан ишланган бош кийимлари), *турме* (аёл-қизларнинг бош ўраши, эни 30 см усулида тўқилган, узунлиги 10 метрдан ортиқ ипак мато), *гүмис тақья* (аёл-қизларнинг бош кийими бўлиб, кумуш идишдан ишланиб, мис учига аралашган), *сәўкеле* (қизларнинг бош кийими бўлиб, тепа қисми гумбаз шаклида туради);

в) тақинчоқлар: *эребек* (бурунга солинадиган сирға, кумуш симдан айлана қилиб ишланади. Атрофида кўк рангли, ферузасимон асл тошлар бўлади, олтин ялатилади, буруннинг ўнг томонига тақилади), *моншақ*, *билезик*, *ҳэйкел* (гавҳар тош ва кумуш билан безатилади), *жумалақ тўйме*, *гилт салғыш* ҳам *өңир моншақ* ва ҳ.к.

4. Озиқ-овқат ва ичимликларни билдирадиган этнографизмлар. Этноснинг турмуш маданиятини ҳосил қилувчи нарса – бу миллий ош саналади. Вақт ўтиши билан бизнинг халқимизнинг айрим миллий таом турлари унутилиб ёки йўқолиб бораётгандек. Масалан, *гөже*, *тары гөже*, *қатыбыламық*, *сықпан*, *быламық* ва ҳ.к. Биз қуйида қорақалпоқ халқининг этнографик хусусиятларидан саналган миллий таом турларининг айримларига тўхталиб ўтмоқчимиз:

*Гөже* – қорақалпоқ халқининг миллий таомларидан бири. Дон келида туйилиб, қовузидан айирилиб, сувга пиширилган ҳолатда гўжага айланади. Буларнинг *жүўери гөже, тары гөже, арпа гөже, мәш гөже, лобья гөже, гурши гөже* каби турлари мавжуд. Гўжа қўп ҳолатда сут, қатик, айрон ва тўроқ билан тортилади. Хусусиятига қараб, мош, ловия ва гуруч, ёғ билан доғлаб пиширилиши мумкин. Агар дон тегирмонда ёрилса, ёрмага айланади. *Жарма* ҳам қорақалпоқларнинг энг машхур миллий таомларидан саналади. *Жарма*, кўпинча, жўхоридан ишланади. Бу таомга ҳам сут, қатик, айрон аралаштирилади.

*Мәшаба* – мошни сувга қайнатиб, сут, қатик ва ёғ доғлаб пишириладиган овқат, таом. Икки табақ *мәшабаны* дэс соқтың ғой.<sup>1</sup>

*Қуўырмаш* – жўхори, буғдой, макка ва бошқа донларини қозонга солиб қовуришдан пайдо бўлган овқат, таом. Бу қорақалпоқ халқининг қадим даврдан буён келаётган таомларидан бири ҳисобланади. Масалан, – *Ҳә, апа, көп сөзди қой, балаңа аз ғана қуўырмаш бер, – деди.*<sup>2</sup>

*Сөк* – тарикни қайнатиб, қовуриб, қапагидан ажратиб олинган дони. Унинг ўзини шу холида ейиш мумкин, йўқса, сутга солиб қайнатиб ёки қатикқа қўшиб ичилади. Сарик ёғ аралаштириб ишланган тури эса тўйларда миллий таом сифатида қўлланилади.

*Сол ўақлары болганда*

*Атшабар бала тап болды*

*Атшабарға Гўлайым*

*Ҳасыл кийим кийгизди*

*Сейиси өз атының*

*Бир дорба майсөк жегизди.*<sup>3</sup>

Булардан ташқари, қорақалпоқ халқида *сықпан, жер кәбап, туўрама гуртик, бөрөк* (тухумдан қилинади), *палаў, май сөк* (гўдақ туғилганда етказсин сифатида берилган), *тақан, ийжан, қаўын қақ*; ичимликлардан: *қатық, айран, май, иримиш, қымыз, шубат, шай*; нон маҳсулотларидан: *шөрөк, пәтир* (ачитқи солилмаган нон), *қатлама* (ичига ёғ, тухум солиниб, сутга қорилади), *гүлше, қатлама нан* (қозонда қотирилган, буғдой, макка, арпа унидан тайёрланган), *загара* (уннинг тарик ва жўхоридан ишланган турлари мавжуд) ва ҳ.к. озик-овқат ва ичимликларни билдирувчи этнографизмларни учратамиз.

Умуман айтганда, этнографик лексик семантик жиҳатдан кенг тушунча. Унда моддий маданиятнинг миллий хусусиятлари, миллий-этник характердаги хусусиятларни ўз ичига қамраб олади. Этнографик лексикани лексик-семантик гуруҳлар бўйича ўрганганда, халқнинг яшаш тарзи, уларнинг ишончи, унинг хўжалик юритиш, асосий касб-кори, психологиясини билиб олиш мумкин. Яъни, этнографик лексик семантик жиҳатдан қараганда жуда мураккаб саналади. Этнография ўзига моддий маданиятнинг миллий хусусиятлари билан миллий, этник характерни ўзида жамлаган.

**Muydinova Arofatoy Urinova (Chirchiq davlat Pedagogika universiteti Gumanitar fanlar fakulteti O‘zbek adabiyotshunosligi kafedrası o‘qituvchisi; amuydinova73@gmail.com)**

### **MUVASHSHAHNING TARIXIY ILDIZLARIGA DOIR BA’ZI MULOHAZALAR**

**Аннотация.** *Мақоллада о‘zbek adabiyotida muvashshah qilingan she’riy asarlar genezisi, tarixi, shakllanishi haqida mulohaza yuritgan olimlar tadqiqotlari o‘rganilib, ilmiy-nazariy xulosalar chiqarilgan. Shuningdek, Alisher Navoiyga bag‘ishlangan fors-tojik tilidagi muvashshah haqida mulohaza bildirilgan.*

**Аннотация.** *В статье рассматривается генезис успешных поэтических произведений в узбекской литературе, в частности история и становление этого вида искусства, исследования ученых, сделаны научно-теоретические выводы. Был также комментарий к персидско-таджикскому мувашишаху, посвященному Алишеру Навою.*

**Annotation.** *The article examines the genesis of successful poetic works in Uzbek literature, in particular the history and formation of this type of art, the research of scientists, scientific-theoretical conc-*

<sup>1</sup> Қарақалпақ тилинің түсиндирме сөзлиги. III том, Нөкис, «Қарақалпақстан», 1988, 292-бет.

<sup>2</sup> «Алпамыс» дәстаны. Нөкис, «Қарақалпақстан», 2007, 264-бет.

<sup>3</sup> «Қырық қыз» дәстаны. Нөкис, «Илим», 2010, 56-бет.

lusions were made. There was also a comment on the Persian-Tajik muwashshah dedicated to Alisher Navoi.

**Kalit so'zlar:** she'r, shoir, bayt, she'riy san'at, muwashshah, tavshih, g'azal, qit'a, muxammas, tazmin.

**Ключевые слова:** поэтическое искусство, мувашишах, рубои, газель, континент, мухаммас, тасмин.

**Key words:** poetic art, muwashshah, ruboi, gazelle, continent, muhammas, tasmin.

Muvashshah arabcha *bezamoq*, *ziynatlamog* ma'nolarini ifodalaydi. Muvashshah mumtoz she'riyatda g'azal, qit'a, muxammas, murabba', ruboiy kabi turli janrlarda yaratilgani ma'lum. Muvashshah – she'ring har bir misra, bayt yoxud bandining boshlanish harflaridan biror narsa yoki kishining nomi kelib chiqadi. Ayrim muwashshahlarda ism misralar tarkibidagi so'zlar orasiga yashiringan bo'ladi. Bunday holda muwashshah muammo usulida yechiladi.

Zamirida biror narsa nomining yashirinishi jihatidan muwashshah chiston va muammo, hatto ta'rixga o'xshab ketadi. Ammo, ayni chog'da, ularni bir-biridan ajratib turadigan farqlar ham yo'q emas: ta'rixda biror voqea yuz bergan muhim sana ifodalansa, chistonda biror predmet yoxud voqea topishmoq usulida beriladi, muwashshahda esa, asosan, shaxslar yoxud predmetlar nomi yashirinadi. Muvashshahlar, odatda, aruzning muayyan vaznlarida yoziladi, biroq keyingi davrlarda yozilayotgan muwashshahlarning bir qismi aruzda yozilgan bo'lsa, barmoq vaznida yozilganlari ham uchraydi. Muvashshahlar faqat shakl hodisasigina emas, balki muallifning ijtimoiy hayotga qarashlarini ifodalovchi muhim san'at hodisasidir.<sup>1</sup>

Muvashshahning o'ziga xos xususiyatlari, unga doir munozaralarga oydinlik kiritgani jihatidan Maqsud Shayxzoda, Aziz Qayumov, Sharif Yusupov, To'xta Boboyev, Qo'ldosh Pardayev singari olimlarning bu mavzuga oid tadqiqotlari ahamiyatlidir. Jumladan, muwashshah xususida akademik Aziz Qayumov quyidagicha fikr bildirgan: "Muvashshah – g'azalda keltirilgan sifatlashlar, shoirona tasvirlar ko'proq sharq adabiyotiga xos an'anaviy xarakterga ega. Muvashshah shoir mahoratining bir namoyishi".<sup>2</sup> Haqiqatan ham, muwashshah shoirdan juda katta mahorat talab qiladigan nozik san'at, chunki keltirib chiqarish ko'zda tutilgan ism misra yoki baytni ma'lum bir harf bilan boshlashni talab etadi. Bu esa misra yoki baytni mazmun ifodasi uchun eng maqbul so'z bilan emas, chiqariladigan ismga mos so'z bilan boshlashni taqozo qiladi. Shunday ekan, muwashshah yuksak mahorat va did bilan qo'llansagina, she'rga zeb bo'ladi, aks holda, u she'ring badiiy saviyasini tushirib yuborishi ham mumkin.<sup>3</sup>

Muvashshah haqida XV asrdayoq olimlar tomonidan mulohazalar bildirilgan. Xususan, turkiy adabiyotning ulkan shoiri va allomasi Shayx Ahmad Taroziy o'zining "Funun ul-balog'a" asarida muwashshahni maxsus san'at sifatida tilga oladi va shunday ta'riflaydi: "...she'ring avvalg'i harflarini terib olsalar yo o'rtadagi harflarini olib jam qilsalar... (ism paydo) bo'lur. She'ring bir misrasi harflarida ham ism muzayyan bo'lishi mumkin".<sup>4</sup>

Muvashshahga doir ma'lumotlar bilan tanishar ekanmiz, adabiyotlarda *tavshih* san'ati qo'llangan she'rlarga nisbatan muwashshah deb yuritilishi e'tiborimizni tortdi. Xususan, XV asrda yashab ijod etgan shoir va olim Atoullah Husayniy o'zining "Ba'doyi' us-sanoyi'" asarida shunday yozadi: "Tavshih ajam shuaro si nazdida andin iboraturkim, shoir misra yoki baytlarning boshida yo alarning o'rtasida bir necha harf yoki bir necha so'z keltirurkim, ul harf yoki so'zlarni jam qilinsa, bir ism yo bir laqab yo bir misra yo bir bayt bo'lur yoki anga o'xshash bir nima hosil bo'lur va bu san'atni o'z ichiga olg'an she'rni muwashshah derlar...".<sup>5</sup> Olim bunga misol qilib Alisher Navoiyga bag'ishlangan fors-tojik tilidagi quyidagi qit'ani keltiradi:

Izzat-u davlat, *ilohiy*, bod bo fath-u zafar,

Shahriyor-i mulk-i donishro *hamesha* beshumor!

(Ilohim, ilm mulkining shahriyoriga hamisha hisobsiz fath-u zafar bilan izzat-u davlat kelsin).

Lutf kun dar zill-i shah, yo rab, *bidorash* to magar

Yobad oromish *ba izzu* adl-i eshon ro'zgor.

(Yo rab, lutf qil, uni shoh soyasida saqla, toki ularning qudrat-u adlidan zamona tinch bo'lsin!)

Yo rab, ehson kun *ba fazilat* davlat-i uqbo, ki o'

<sup>1</sup> Boboyev T. Adabiyotshunoslik asoslari. Toshkent, "O'zbekiston", 2002, 404-bet.

<sup>2</sup> Qayumov A. She'riyat jilolari. Toshkent, "O'qituvchi", 1997, 45-bet.

<sup>3</sup> Quronov D., Mamajonov Z., Sheraliyeva M. Adabiyotshunoslik lug'ati. T., "Akademnashr", 2010, 298-bet.

<sup>4</sup> Shayx Ahmad ibn Xudoydod Taroziy. Funun ul-balog'a. Toshkent, "Xazina", 1996, 125-bet.

<sup>5</sup> Atoullah Husayniy. Ba'doyi' us-sanoyi'. T., G'afur G'ulom nomidagi Adabiyot va san'at nashriyoti, 1981, 85-bet.

Rasm-i ehson kard dar dunyo *ba davlat* oshkor.

(Yo rab, fazling bilan unga oxirat davlatini ehson qil, chunki u davlatga bu dunyoda ezgulik rasmini bunyod qildi).

Mazkur qit'aning birinchi misralarning boshidagi harflarni jam' qilinsa, Ali hosil bo'lur, ikkinchi misralarning oldidagi harflarni jam' qilinsa, sher hosil bo'lur. Birinchi misralarning hashvidagi so'zlarni jam' qilinsa, quyidagi misra hosil bo'lur:

*Ilohiy bidorash ba fazilat.*

*(Ilohiy, uni fazlingda tut).*

Ikkinchi misralarning hashvidagi so'zlarni jam' qilinsa, quyidagi ikkinchi misra hosil bo'lur:

*Hamesha ba izzu ba davlat*

*(Hamisha qudrat-u davlatda).*

Agar so'zlarni misra va baytlarning tartibi bila jam' qilsalar, ushbu bayt hosil bo'lur:

*Ilohiy hamesha bidorash*

*Ba izzu ba fazilat ba davlat.<sup>1</sup>*

*(Ilohiy, hamisha tut ani*

*Qudrat-u fazlingda, davlatda).<sup>2</sup>*

Olim mazkur san'at borasidagi mulohazalarini davom ettirib, uni qasidada qit'a shaklida qo'llanishini ta'kidlaydi va bu san'atni o'z ichiga olgan eng yaxshi qasida sifatida Xoja Savojijning "Qasidai masnu" asarini e'tirof etadi. Shuningdek, "Tavshih lug'atta vishoh, ya'ni bo'yunbog'ni bironing bo'y-nig'a ilmaktur. She'rg'a harf yoki so'zlarni kiritmak anga o'xshag'ani uchun bu ma'noda anga tavshih deb nom qo'yupturlar", deb uning lug'aviy ma'nosini ham keltiradi.<sup>3</sup> Shuningdek, olim tavshihga oid fikrlarini ilmi bade'ga doir asarlar yaratgan olimlar: Rashididin Vatvot va Shams Qays Roziylarning bu san'at borasidagi mulohazalari bilan to'ldiradi. Tavshih san'ati asosida yaratilgan she'rning muvashshah deyilishi haqidagi bunday mulohazalar keyingi davr adabiyotshunoslari A.Hojiahmedov, D.Quronovlar tomonidan ham ta'kidlanadi.<sup>4</sup>

XV asrda Mavlono Kotibiy, Mavlono Ali Sheroziy kabi Hirot adabiy muhitining yetakchi shoirlarining yaratgan katta-kichik qasidalari ham muvashshah shaklida yozilgani ma'lum. Ayniqsa, Xoja Salmon Savojijning "Qasidayi Masnu" nomli o'ta murakkab, bir necha bahr, turli-tuman she'riy san'atlar qo'llanilgan muvashshah tariqida yozilgan asari shuhrat qozongan.<sup>5</sup> Bundan ma'lum bo'ladiki, XV asrda ijod ahli orasida nafaqat muammonavislik, balki muvashshahchilik ham keng rivojlangan.

Muvashshahning kelib chiqishi haqida turli fikrlar mavjud. Rus sharqshunosi I.Y.Krachkovskiyning yozishicha, muvashshah, uning shakli va muayyan tartibda tuzilishi borasidagi fikrlar X asrda Ispaniyada yashab ijod etgan shoir Muqaddam ibn Mu'afa al-Kabriy qalamiga mansub.<sup>6</sup> O'zbek adabiyotida esa muvashshahlarning dastlabki namunalari qachon yaratilgani hozircha ma'lum emas, lekin XVIII–XIX asrlarda ijod ahli orasida bu san'at ancha keng tarqalgan. Ayniqsa, XIX asrda muvashshahchilik an'anasi shu darajada ommalashganki, hatto shoirlar va nazmchilik hunari muvashshahchilikdagi mahorati bilan o'lchangani manbalarda ta'kidlanadi.<sup>7</sup>

XV asr she'riyatida muvashshahning misralar ichida qizil siyoh bilan ajratib yozilgan so'zlarni jamlanganda bir yoki bir necha bayt she'r paydo bo'ladigan turidan keng foydalanilgan bo'lsa, XIX asrning ikkinchi yarmi – XX asr boshlari adabiyotida esa ko'proq har bir misra, bayt yoxud bandining boshlanish harflaridan nom kelib chiqadigan turidan foydalanilgan. Bu davr she'riyatida muvashshah shaklida yozilgan qasidalarni uchratmaymiz. Muvashshahlar, asosan, g'azal, muxammas, murabba' kabi janrlarda yaratilgan. Feruz, Kamiy, Miskin, Haziniy, Muqimiy, Muhyi, Zavqiy, Zoriy, Qoriy, Furqat kabi ulug' shoirlar muvashshahchilikda shuhrat qozonishgan.

Muvashshahlar, asosan, ishqiy mavzuda yaratilgan. Garchi ularda ma'shuqaning ta'rif-u tavsifi, oshiqning zabun holi kabi motivlar yetakchilik qilsa ham, aksar hollarda muvashshahlarda ayollar ismi emas, erkaklar nomi yashiringan bo'ladi. Shuning uchun ham "...muvashshah kimning ismiga bog'langan

<sup>1</sup> Atoullloh Husayniy. O'sha asar. 85-bet.

<sup>2</sup> Atoullloh Husayniy. O'sha asar. 320-bet.

<sup>3</sup> Atoullloh Husayniy. O'sha asar. 87-bet.

<sup>4</sup> Hojiahmedov A. Mumtoz badiiyat malohati. Toshkent, "Sharq", 1999, 62-bet; Quronov D., Mamajonov Z., Sheraliyeva M. Adabiyotshunoslik lug'ati. Toshkent, "Akademnashr", 2010, 298-bet.

<sup>5</sup> Alisher Navoiy. Mukammal asarlar to'plami. 20 tomlik. 13-tom, Majolis un-nafois. T., "Fan", 1997, 221-bet.

<sup>6</sup> Сулаймонова Ф. Шарқ ва Фарб. Тошкент, "Ўзбекистон", 1997, 284-бет.

<sup>7</sup> Shayxzoda M. Asarlar. Olti tomlik. Beshinchi tom. Toshkent, "Adabiyot va san'at", 1973, 91 – 92-betlar.

bo'lsa, o'sha g'azalda ta'rif etilgan obraz ham aynan mazkur kishining o'zidir deb o'ylash xatodir, deb yozadi M.Shayxzoda Furqat muvashshahlari munosabati bilan yozgan maqolasida, – muvashshahdagi ism bu g'azalning kimga bag'ishlanganiga dalolat qiladi, xolos. Asarda tasvirlangan yor esa bus-butun boshqa bir kishi bo'lishi mumkin. Masalan, Furqatning “Maqsudjon” ismiga bag'ishlangan g'azalida ...sevgili yor obrazida tasvirlangan kishi “Maqsudjon” emas, balki go'zal bir ayoldir”.<sup>1</sup> Furqat muvashshahlari haqida aytilgan bu mulohazalar boshqa ijodkorlar yaratgan muvashshahlarga ham taalluqli. Muqimiyning Jamolxon nomiga bag'ishlangan muvashshah g'azalidan olingan quyidagi satrlar buni tasdiqlaydi:

*Jumlayi Ho'qand mavzun qadlarini sarvari,  
Dilrabolar dilbari, gulchehralar sardaftari.  
Mahv o'lub mardum xiromini ko'rub bozor aro,  
Deydilar ba'zi “malak”, ba'zi “bashar”, ba'zi “pari”.*<sup>2</sup>

Kundek ravshanki, g'azalda ta'rif-tavsif qilingan dilrabolar dilbari, gulchehralar sardaftari bo'lgan, ko'rganlar “malak”mikan, “bashar”mikan, yo “pari”mikan, deb mahliyo bo'lgan go'zal, albatta, Jamolxon ismli kishi emas, balki butunlay boshqa bir go'zal.

“Lekin Kamiy muvashshahlari misolida bu qonuniyatga zid holatni ham ko'rish mumkin, deb yozadi adabiyotshunos O.Oltinbek toshkentlik shoir Kamiy ijodiga bag'ishlangan tadqiqotida.<sup>3</sup> –Mana shunday muvashshahlardan biri “Abdulazizxon” nomiga yozilgan. Xo'sh, Abdulazizxon kim? Adabiyotshunosligimizda u haqdagi dastlabki ma'lumotni professor G'.Karimovning “Muqimiy” monografiyasidan olamiz: “Abdulazizxon Eski jo'va tomondan, O'zgand mahallalik. Abdulazizxon erkin fikrli, ma'rifat-parvar va san'at-adabiyotga havaskor shaxslardan edi. U shoir, olim va san'atkorlarga moddiy yordamda bo'lgan. Uning uyi ilg'or intilishlarga ega bo'lgan Toshkent shoirlarining adabiy gurung markaziga aylangan. Muqimiyning u kishi haqida “Xon akam” sarlavhali she'r yozgani ma'lum”. Shoir Furqat esa o'zining Istanbuldan turib yozgan mashhur “Sabog'a xitob” she'riy maktubida ...Abdulazizxon nomini o'zining yaqin do'stlari qatorida tilga oladi. Adabiyotshunos olim Sh.Yusupov bu kishining to'la ismi sharifi Abdulazizxon Boboxon o'g'li ekanini aytadi va “o'zi uchrashgan, hamsuhbat bo'lgan ajoyib zotlar” haqida bir emas, to'rtta kitob tasnif etgani haqida ma'lumot beradi ... O'zidan 10–11 yosh katta bo'lgan bir zamondoshini “saodat maob”, “janobi oliy”, “sayyidim” deb atashi shoirning Abdulazizxon shaxsiga hurmat-u ixlosini anglatadi:

*Abdulazizxoni saodat, maobgo,  
Ma'zuri ojizona yetur bandin, ey sabo.  
Boshingni ostoniga qo'y avvalo borub,  
Yuz-u ko'zing surub daru devor-u qasrig'o...  
Yorab, Kamiy qulingni duosin ijobat et,  
Ul sayyidim haqina ba e'zozi Mustafo.*

Noma tarzida yozilgan ushbu muvashshahdan ko'rinadiki, undagi barcha ta'rif-u tavsiflar Abdulazizxonga tegishli. Muvashshah esa, yuqorida aytganimizdek, shu shaxs nomiga yozilgan. Demak, ma'lum bo'ladiki, ba'zan muvashshahdagi vasf o'sha muvashshah kimning nomiga yozilgan bo'lsa, shu nom egasiga tegishli bo'lishi ham mumkin ekan”.<sup>4</sup>

Shuningdek, bir shaxs nomiga bir necha shoirlar tomonidan muvashshahlar yozilgani ham ma'lum. Masalan, Jamolxon, Normuhammad, Rashidxon nomlariga Furqat ham, Muqimiy ham muvashshah g'azal yozganliklaridan ko'rinadiki, shoirlarning bu shaxslar bilan o'zaro yaqin aloqalari bo'lgan.<sup>5</sup> Toshkent adabiy muhiti vakillaridan yana biri Mulla Qo'shoq Miskin muvashshahlarini o'rgangan adabiyotshunos Sh.B.Nuriddinov Miskinning Yusufxon, Xolmuhammadxon, Ziyovuddinxon, Alixon, Omilxon singari zamondoshlari nomiga bitilgan muvashshah g'azallarida nomlari zikr etilgan kishilar ismiga u bilan bir davrda yashab ijod qilgan yana qator shoirlar ham muvashshah bog'laganlarini ta'kidlaydi. Xususan, Kamiyning Xolmuhammadxon, Alixon, Mirzo Shoshiyning Alixon, Xislatning Yusufxon, Alixon kabilarining nomlariga muvashshah bog'laganlaridan ismlari muvashshah qilingan kishilarning Miskin va uning

<sup>1</sup>Shayxzoda M. O'sha asar. 92-bet.

<sup>2</sup> Pardayev Q. Biz bilmagan Muqimiy. Yangi aniqlangan va matni qayta tiklangan asarlar. T., “Muharrir”, 2019, 20-bet.

<sup>3</sup>Oltinbek O. Karimbek Kamiy – milliy uyg'onish shoiri. Toshkent, “Muharrir”, 2018, 2003, 87-bet.

<sup>4</sup> Oltinbek O. O'sha asar. 87 – 88-betlar.

<sup>5</sup> Pardayev Q. Muqimiy she'riyati: matn tarixi, tahriri va talqini. Toshkent, “Muharrir”, 2019, 174-bet.



ijodiy davrasi uchun yaqin shaxslar bo'lgani haqidagi xulosaga olib keladi.<sup>1</sup> Shuningdek, Miskin ijodidagi:

*Husningni, ey parivash, e'lon etaymu etmay?  
Yo dil uyida saqlab, pinhon etaymu etmay? –*

bayti bilan boshlanuvchi g'azal Kamiyning Husaynbek ismiga muvashshah qilingan "Husningni, ey parivash, e'lon etaymu etmay?" misrasi bilan boshlanuvchi g'azaliga tazmin qilingan. E'tiborlisi, Miskinning bu g'azali Xolmuhammadxon ismiga muvashshah ham. Demak, Miskin nafaqat g'azalga tazmin bog'lagan, balki asos bo'lgan g'azaldagi badiiy unurni ham saqlagan.<sup>2</sup>

Xullas, muvashshahlarni o'rganish shoirlar adabiy-estetik olamini o'rganishda muhim ahamiyatga ega. Shunday ekan, ularni ilmiy asosda o'rganish adabiyot tarixining qorong'i jihatlarini yoritishda muayyan darajada xizmat qiladi.

**Atajanova Nilufar Fayzullayevna (UrDU tayanch doktoranti)**

## **XORAZMLIK SHOIRALAR IJODIDAGI BA'ZI FOLKLOR AN'ANALARI XUSUSIDA**

**Annotatsiya.** Ushbu maqolada xorazmlik shoiralarning ijodida xalq og'zaki ijodi namunalarini-ning qo'llanilishi xususida so'z boradi. Xususan, xorazmlik shoirlar U.Otayeva, G.Ibodullayeva, G.Begim, Sh.Shamslarning folklorizm unsurlaridan foydalanish mahorati tahlil qilinadi.

**Аннотация.** В данной статье речь идет об использовании образцов народной поэзии в творчестве хорезмских поэтов. В частности, в поэзии У.Отаева, Г.Ибодуллаева, Г.Бегим, Ш.Шамса, анализируется умение использовать фольклорные элементы.

**Annotation.** In the article, the speech goes on about the use of examples of folk art in the works of Khorezm poets. In particular, the ability of Khorezmian poets as U.Otayeva, G.Ibodullayeva, G.Begim, Sh.Shams in using folklore elements is analyzed.

**Kalit so'zlar:** folklor, qo'shiq, yor-yor, maqol, matal, hikmatli so'zlar, ertak, urf-odat, afsonaviy obraz, badiiy obraz.

**Ключевые слова:** фольклор, песня, йор-йор, пословица, мудрые слова, сказка, традиция, легендарный образ, художественный образ.

**Key words:** folklore, song, yor yor, proverb, saying, wise words, fairy-tale, tradition, legendary image, artistic image.

So'z san'atining in'ikosi bo'lgan xalq og'zaki ijodi har bir davrda insoniyat hayotining doimiy hamrohi, eng faol, eng sodda va jo'shqin namunasi bo'lib kelgan. U ilg'or badiiy g'oyalarni tashuvchi, umrboqiy asarlarni, o'lmas badiiy timsollarni yaratgan insoniyatga teran mazmunli noyob xazinalarni taqdim qilgan. Xalq og'zaki ijodining o'lmas durdonalari butun kelajak avlodning ong va shuurini, fikr-mulohazasini o'stirishda, ularning estetik zavqi, ruhiy olami va ma'naviy dunyosini boyitishda, mukammallashtirishda juda katta ahamiyatga ega bo'lib kelgan.

Xalq og'zaki ijodi har bir davrning o'ziga xos ijod sarchasmasi hisoblangan. Shu sababli ham alla, qo'shiq, afsona-yu rivoyat, ertak va dostonlarda, shuningdek, maqollarda ham insoniyatning yuksak orzu-o'ylari, zavq-shavqi, intilish-kurashlari ifoda qilingan. Folklor namunalari o'zining mazmunan rang-barangligi, yuksak adabiy g'oyalar bilan yo'g'rilganligi, xalqning turmush tarzi, faoliyati, umuman, xalq hayotining barcha jihatlarini bilan uzviy bog'liqligi bilan ham nihoyatda diqqatga sazovordir.

Adabiyotshunos U.Hamdami qayd etganlaridek, "Folklor an'analari va elenemtlarini san'atkor o'z ijodiy laboratoriyasida qay darajada ishlab, xalq uchun ahamiyatli xalqchil asarlar yaratib, kishilarni ezgu insoniy tuyg'ular bilan tarbiyalashga o'zining munosib hissasini ko'rsatib berish – folklor va yozma adabiyot aloqalarini o'rganishning asosini tashkil etmog'i lozim".<sup>3</sup>

Darhaqiqat, necha ming yillik xalq og'zaki ijodiyotimiz ifodalangan zamonaviy o'zbek adabiyoti namunlarida millatimiz o'zligi, xalqimizning qiyofasi, dunyoqarashi, orzu-o'ylari, kurash-intilishlari va yangi davr o'zgarishlariga munosabati yaqqol namoyon bo'ladi. Shu ma'noda, xorazmlik shoirlar U. Otayeva, G.Ibodullayeva, Sh.Shamslarning she'rilaridagi folklorizm unsurlarini tahlil qilish, shuningdek, ijodkorlarning mazkur unsurlardan foydalanish mahoratini tadqiq qilishni maqsad qildik. Bu esa, birinchi-

<sup>1</sup> Nuriddinov Sh.B. Mulla Qo'shoq Miskin hayoti va uning adabiy merosi. Filologiya fanlari nomzodi ilmiy darajasini olish uchun taqdim etilgan dissertatsiya, Toshkent, 2011, 72 bet.

<sup>2</sup> Nuriddinov Sh.B. O'sha asar. 73-bet.

<sup>3</sup> Hamdamov U. Yangilanish ehtiyoji. Toshkent, "Fan", 2007, 139-bet.

dan, og‘zaki adabiyotning individual she‘riyatning shakllanishidagi ta‘sirni o‘rganish, qolevarsa, millati-miz tafakkuri, ruhiyatidagi o‘ziga xosliklarni inkishof etishni taqozo qiladi.

Xorazmlik shoirlar ijodida milliy ruhning xalqona yo‘lda namoyon bo‘lishi ko‘p kuzatiladi. Aslida, ijodkor o‘z olami, mohiyatini, ya‘ni, dunyoqarashi, muayyan kayfiyati, kechinmalarini, ruhiyatidagi to‘lqinlar, hissiyot mayllarini shu tarzda ifodalaydi.

Xorazm yor-yorlari haqida taniqli folklorshunos M.Alaviya “O‘zbek xalq marosim qo‘shiqlari” asarida qayd qilganidek, Xorazm yor-yorlarida o‘ziga xos she‘riy sistema bor. Bu narsani yor-yorlarning vazn tuzilishi misolida ham ko‘rish mumkin. A.Navoiy o‘zining “Mezon ul-avzon” asarida aruz vaznining xalq she‘riyatida uchraydigan ko‘rinishlari xususida to‘xtalib, “chinga”(yor-yor) haqida quyidagilarni yozadi: “...ya‘ni, chingadurkim, turli ulusi zufafo va qiz ko‘chirur, to‘ylarida ani ayturlar, ul sur-u derur bag‘oyat muyassair va ikki nav‘idir. Bir nav‘i hech vazn birla ros kelmas va bir nav‘ida bir bayt aytilurkim, munsarihi matviyi mavquf bahridur va yor-yor lafzini radif o‘rniga mazkur qilurlar”.<sup>1</sup>

Biroq biz tahlilga tortmoqchi bo‘lgan she‘r hazrat A.Navoiy sanab o‘tgan ikki jihatdan mustasno. Ya‘ni, u barmoq vaznida yaratilgan. Biroq shoira Gavhar Ibodullayeva she‘rida xalq og‘zaki ijodiyotining mahsuli hisoblanmish yor-yorning, turmushga uzatilayotgan qizning qalb kechinmalari, ijodkorning poetik tili orqali sayqallangan hamda “bag‘oyat muyassair“, yangi badiiy tafakkur ila ifodalanadi:

*Jismi bahor, ko‘ksida  
Hasratlari qishlagan,  
Oq tonglarim bo‘yaldi  
Qismatning qarosinda,  
Armonlarim yaraldi  
Yuragim yarosinda.  
Voh ko‘nglim-ey, voh ko‘nglim,  
Qayg‘uning daryosinda  
Benaf suzma, yor-yoro,  
Benaf suzma, yor-yor.<sup>2</sup>*

Birinchi satr, an‘anaga ko‘ra, tabiatdan olingan muqoyasadir, bunda oq tonglarning bo‘yalishi umid, orzulari uchun lirik fonga aylanadi, ya‘ni qizaloqni ota-onasi asrab-avaylab, kamolga yetkazadi. Turmushga uzatish – baxt ekanligiga ishora, oq tonglarning bo‘yalishi bo‘lsa, necha yillab gard yuqtirmay, bolalikdan bag‘rida o‘sgan xonadonni tark etishi, “qismatning qaroligi”, “yurakning yaroligi” bilan ifoda qilinadi.

Daryo – hayotiy kurashlarni, intilishlarni ifodalovchi obraz. Qiz bola yangi xonadonga qadam qo‘yar ekan, u ana shu oilaning “oqimida suzishi”, tabiiy. Yangi turmushning sayoz qirg‘oqlarini tanlama, ko‘zingni daryo ko‘piklari qoplab, berkitib qo‘ymasin, yuzada sudralib yurma, daryo deb atalmish hayotning har qanday g‘am-qayg‘usiga qarshi suz, suzganda ham shunchaki emas, benaf emas, mardonavor suz, teranliklar ichra suz, degan falsafiy mushohada ifodalangan.

Ma‘lumki, qo‘shiq murakkablikni xushlamaydi. Soddalik va ravonlik esa quyma xarakterda bo‘lishi, bir so‘zning o‘zida nafaqat ma‘no teranligi, balki obrazlilik jilosi ham mujassam beriladi. Shoira G. Ibodullayevaning mazkur she‘ri ham qo‘shiqning yuqorida sanab o‘tgan xususiyatlarini o‘zida to‘la namoyon qilganligi bilan ham xarakterlidir.

Xalq lirik qo‘shiqlari yozma adabiyotdagi lirik she‘rlarga ko‘pgina xususiyatlari bilan umumiylikni tashkil qiladi. Xususan, voqelikni aniq bir shaxs tuyg‘ulari orqali namoyon etishi orqali o‘zaro yaqin turadi. Ammo yozma lirik she‘rlardagi kechinmalar talqini individual xarakter kasb etsa, xalq og‘zaki lirik qo‘shiqlardagi kechinmalar esa umumlashgan – jamoa tuyg‘ulari bilan uyg‘unlashgan holda ifodalanadi.

Shu o‘rinda shoira G.Ibodullayevaning yomg‘ir haqidagi she‘ri yuqoridagi fikrimizning yorqin misolidir. She‘rda ijodkorning tuyg‘ulari individullik kasb etadi, folklor namunasi “Yomg‘ir yog‘aloq”da bo‘lsa, kechinmalar umumlashgan – barcha bolalarning kechinmalari bilan uyg‘unlashgan holda ifoda qilinadi:

*Yomg‘ir quyar, elitadi dilni ko‘klam havosi,  
Yalangayoq yugurgim bor, selda yuvib sochlarim  
Va yillarning tegrasidan menga jilmayib boqar,  
Bolaligim hamrohlari – qoshlarim qiyg‘ochlarim.<sup>1</sup>*

<sup>1</sup> Navoiy A. Asarlar. 15 tomlik, 14-tom, Toshkent, 1967, 180-bet.

<sup>2</sup> Ibodullayeva G. Yuragimda yashayotgan sir. Toshkent, “Akademnashr”, 2012. 111-bet.

Lirik qahramon borliq – atrof-u olam go‘zalliklaridan ko‘ngli tabiatan ochiq. Yomg‘ir yog‘ish jarayonining zavqidan yalangayoq yugurib, selda sochlarini yuvib, ma‘sum qizaloqqa o‘xshab quvonchdan entikishi fusunkor manzara qarshisida yashnab, yasharib ketishlari ifodalangan. Badiiy obraz mundarijasi va xarakter xususiyati o‘ziga xos. Chunonchi, yomg‘ir qalbi g‘amdan ezilgan, iztirobga to‘la yuragini ne deb, yupatishni bilmagan kishiga najotkor.

*Go‘yo vazmin kelbatimga yomg‘irda chopmoq epmas –  
Yuzlarimni qizartadi sho‘xlik haqda surgan o‘y.  
Lekin bebosh yurak qaytmas tuyg‘ulari izmidan,  
Qulog‘imda yangrayverar dilni sarmast etgan kuy.*

Mazkur she‘r o‘quvchi bolaligining beg‘ubor lahzalarini esga keltiradi. She‘rdagi obrazli ifoda va unga qo‘shimcha ravishda xalq og‘zaki ijodining mahsuli – o‘sha mashhur bolalar qo‘shig‘i “Yomg‘ir yog‘aloq, yam-yashil o‘tloq, endi ekinlar chiqarar quloq...”ni satrlarining qatiga singdirilib yuborilishi she‘rning ta‘sir kuchini yanada oshirgan. Gavhar Ibodullayeva o‘z she‘rida mazkur bolalar qo‘shig‘ini keltirar ekan, tuyg‘ulari qartaygan, bizni o‘rab turgan atrofi olamning bor go‘zallig-u fusunlaridan bebahraligining zamirida loqayd bo‘luvchi, hislari so‘nik kishilar tabiatning buyuk in‘omi qarshisida bee‘tiborlarcha qiyofada, hatto yoqinqiramagan yuz ifodalari, qalb eshiklarini atayin qulflab oluvchi insonlarga zavq-shavq, jo‘shqinlik urug‘larini sepishni maqsad qiladi.

Folklorshunos J.Eshonqulov xulosasiga ko‘ra, “...har qanday ijodkor, hatto folklor haqida tushunchaga ega emasman, deb o‘ylagan taqdirida ham, ongi, shuurida folkloriy an‘analar yashaydi. O‘z ijodi davomida ayrimlari bilib, ayrimlari bilmay ham shu an‘analarga suyanadi. Ya‘ni, badiiy ijod jarayonini biz folkloridan ayro tasavvur eta olmaymiz”.<sup>2</sup> Darhaqiqat, “Yomg‘ir yog‘aloq” xalq qo‘shig‘ini shoir atay she‘rida keltirib o‘tmagan, balki she‘r yozish asnosida, uning ruhiyatidagi evrilishlar – bolalik xotiralari folklor an‘analari sari yetaklagan bo‘lsa, ajab emas.

Ijodkorlarning o‘z asarlarida maqol, matal va hikmatli so‘zlarga murojaat qilishi xususida tadqiqotchi M.Hakimov monografiyasida shunday deydi: “Yozuvchi umumxalq tili asosida badiiy obraz va xarakterlar yaratadi. Obraz va xarakterlarning individual bo‘lishi ularning turli tasviriy vositalar, shu jumladan, jonli tilning qaymog‘i bo‘lgan xalq aforizmlari – maqol, matal, hikmatli so‘zlar, iboralar badiiy-tasviriy qurol bo‘lib xizmat qiladi“. Darhaqiqat, xalq og‘zaki ijodining tadqiqotchi keltirib o‘tgan yuqoridagi namunalarini ijodkorlarning badiiy asar tilini boyitishda yetakchi qurol vazifasini o‘taydi.

*Suluv yigit, huv yigit,  
Goh ma‘sum, goh quv yigit,  
Umr – oqar suv, yigit,  
Qaytmas imkon muborak.<sup>3</sup>*

G.Ibodullayevaning mazkur she‘ri xalqona usulda yaratilgan bo‘lib, unda lirik qahramonning yosh yigitga murojaati bayon qilingan. Yigitni qaytmas imkon bilan muborakbod qilgan. Imkon nima? Qaytmas imkon-chi? Imkon – zarur yoki qulay shart-sharoit. Qaytmas imkon esa shu makondan ortga qayta olmaslik. Bu yerda muhabbat makoni haqida so‘z bormoqda. Inson kimgadir ko‘ngil qo‘yar ekan, o‘sha inson ko‘nglini “makon” tutadi. Muhabbatdan tonish mumkin, muhabbatiga xiyonat qilishi mumkin, ammo o‘sha muhabbatining alangasi yuragining bir burchagida qolaveradi, garchi u unutilsa-da, chunki u “qaytmas imkon”. Lirik qahramon yigitga murojaat qilar ekan, muhabbat orqali insonning ko‘ngli yuksaklarga parvoz qilishini, osmon qadar ko‘tarilishini aytadi. Bil‘aks, noloyiq va javobsiz muhabbat esa oshiq dilini xufton etishini ta‘kidlaydi. “Umr – oqar suv” maqolini keltirish orqali ijodkor hayotning neli-gini hali anglab yetmagan yosh yigitlar uchun juda o‘rinli qo‘llagan. Undan umr, hayotning qadri xususida ibratli fikr olish uchun asos bo‘la oladi.

U.Otayeva xalqning dilidagini xalqning tilida ifodalaydigan ijodkorlardandir. Shoiraning she‘rlari poetik tilining boyligi, obrazlilik va ta‘sirchanligi ham uning xalqqa yaqinligidandir. U.Otayeva lirika-mizga xalqning ohori to‘kilmagan, sermazzun so‘z va iboralarini, maqol-u hikmatli so‘zlarini va obrazlarini nafaqat, aynan, ba‘zan sayqallab ham dadil olib kiradi:

*Shu bir yolg‘on so‘zni aytma sen,  
Ovozingni o‘chirsalar ham.  
Shu bir chakki qadamni bosma,*

<sup>1</sup> Shu manba. 15-bet.

<sup>2</sup> Eshonqulov J. Folklor – millatning boqiy tarixi. “Yoshlik”, 2014, 8-son.

<sup>3</sup> Ibodullayeva G. Qutlug‘ so‘zlar. “Xorazm”, 1993, 11-bet.

*Qadamingni qirqsalar hamki,  
Qo'l tort ko'ngil tortmagin oshdan,  
Mahkum bo'lsang hamki ochlikka.  
Osilma shu baland dorga sen –  
Bir umrga pastda qolsang ham.*<sup>1</sup>

She'rdagi ijodkor "men"ni umumbashariy tashvishlarni o'zida mujassamlashtirgan. Yolg'on so'zlamalik va yolg'onlarga qurbon bo'lmaslik, noto'g'ri yo'llarga qadam bosmaslik – shoiraning o'z hayotiy qarashlari badiiy ifoda uyg'unligida qalamga olingan. She'rning yakuniy xulosasi ham mashhur xalq maqoli "Osilsang baland dorga osil, oyog'ing yerga tegmasin"ni shoira talqinidagi "Osilma shu baland dorga sen, bir umrga pastda qolsang ham" tarzidagi yangicha ifodasini guvohi bo'lamiz. Agar inson baland dorga osilsa ham, shu dor dorligicha qoladi, ya'ni balandlarga bo'y cho'zmaydi, garchi shu kishi unga osilsada. Shoira ushbu satrlari orqali, birinchidan, insonning faqat o'z istaklari olamida o'ralashib qolmaslikni, jamiyatga, atrofdagi insonlarga ham foydasi tegishdek ijtimoiy g'oyani ilgari sursa, ikkinchidan, inson tabiatidagi kamtarlik, xokisorlik kabi xislatlarni "boshing osmonda bo'lsa ham, oyog'ing yerda bo'lsin", degan xalq donishmandligining falsafiy mohiyatini teran ifodalaydi. Shu o'rinda, shoir M.Abdulhakimning U.Otayeva satrlariga hamohang misralari esga keladi: "...Bir kun emas, bir kun, nihoyat, Boshim senga, ey osmon, yetsa... Osmon! Boshim bo'lmaysan, aslo, Faqat... boshim osmon bo'ladi!" Bu "hikmatli so'zlar" na izoh, na bir tahlilni talab qiladi. Xalqdan olib, xalqqa qo'l tutgan ijodkorning otashin so'zlari...

Shu o'rinda, Yevropaning taniqli sharqshunos olimi, professor G.Vamberining quyidagi fikrlarini keltirishni o'rinni deb bildik: "...Sharq qadimdan she'riyat tuyg'ulari o'lkasi bo'lib kelgan...Shuning uchun ham o'tovda istiqomat qiluvchi kishilarda she'riyatga bo'lgan ishtiyoq Parij yoki Londondagi ma'lumotli jamiyat a'zolaridagiga qaraganda kuchliroq ekanligiga hech kim ishonmasligi kerak...O'rta Osiyoda bir-biriga muhabbat qo'ygan yosh oshiq-moshiqlar ham, ruhoniylar va oqsuyaklar ham – xullas, hamma-hamma poetik ijodiyotga bir xilda qiziqadi... Maqollarni yozma tilda ham, jonli tilda ham uchratish, yurt kazolarining saroyida ham, ko'chmanchining o'tovida ham uchratish mumkin... Sahro o'g'loni bunday "otalar so'zi"ni hamma vaqt yuziga jiddiy tus kiritgan holda tinglaydi. Maqol ma'nosiga zid bo'lgan hech qanday oqilona gap, hech qanday inontiruvchi so'z uning fikriga ta'sir qila olmaydi, uning tabiatidagi tug'ma mutaassiblik hech narsaga ajdodlar va ular qoldirgan hikmatlarning donolik bilan aytilganiga, noto'g'ri aytilganiga astoydil, qattiq ishonchidan boshqa hech bir narsada bunchalik kuchli tarzda namoyon bo'lmaydi".<sup>2</sup>

Darhaqiqat, bundan ikki asr oldin aytilgan buyuk sharqshunos olimning mulohazalari bugungi kun uchun ham o'z ahamiyatini yo'qotgan emas. Garchi oradagi yillar xalqimizni Parij yoki Londondagi ma'lumotli a'zolariga qaysidir ma'noda tenglasha olgan bo'lsa-da, fan-texnikada ancha ilgari ketadiki, biroq jonli tilimiz ham, yozma tilimiz ham o'sha qadim xalqona ohanglariga murojaat qilaverdi. Bu esa, o'z navbatida, xalqimiz tafakkurining, xalqimiz hayotiy tajribasidan kelib chiqqan xulosaviy fikrlar asrlar osha o'z qiymatini yo'qotmaganligi, aksincha, u asrlarning sadosi, necha ming yillik tariximiz bilan hamnafaslik tuyg'usini uyg'otuvchi abadiy chaqiriq, zamonlararo avlodlar uchun ko'priklar vazifasini o'tayotganligidan dalolatdir.

U.Otayeva she'riyatining o'ziga xos xususiyatlaridan biri uning xalq ijodiga nihoyatda yaqinligidir. Shoira o'z she'rlarida nafaqat xalq ruhi, tafakkuri, qalbidagi kechinmalarini, ularning orzu-umidlari-yu intilishlarini ifodalaydi, balki, shu bilan birga, ularning fikrlash tarzini, badiiy tafakkuridagi o'ziga xosliklarni, obrazlar olamini chuqurroq o'rganib, o'z badiiy tili orqali chinakam san'atkorona ifoda etadi. Bu borada professor S.Mirzayeva folklordan ijodiy foydalanish masalasiga quyidagicha fikr bildirgan: "Folklordan ijodiy foydalanish, ko'pincha, sintez xarakteriga ega bo'ladi. Chunki badiiy asardagi folklor unsuri shu asarning barcha komponentlari bilan o'ta darajada birikib ketadiki, uni tashqi tomondan ajratib olish mumkin bo'lsa ham, biroq mazmun jihatidan alohida ajratib bo'lmaydi. Demak, folklorga xos an'analarining badiiy adabiyotdagi o'rni ijodiy qayta ishlanish orqali belgilanadiki, ular yozma badiiy asarning zarur tarkibiy qismiga aylanib ketadilar".<sup>3</sup> U.Otayevaning "Ertakning tugashi" she'ri ana shu jihatdan xarakterlidir:

<sup>1</sup> Otayeva U. Shukrona. Toshkent. "Yozuvchi", 1998, 13-bet (Keyingi she'riy parchalar ham ijodkorning shu nomli asaridan olingan).

<sup>2</sup> Вамбери Г. Очерки Средней Азии. М., 1868, с. 323–324.

<sup>3</sup> Mirzayeva S. O'zbek realistik adabiyotida folklor an'analari. Toshkent, "Istiqlol", 2005, 6-bet.

*Bola yig'lar tomog'i qaqrab,  
Yig'lab to'lib-to'lib, qon qaqshab,  
Jahl bilan otar qayig'in:  
– O'lib qoldi oltin balig'im!  
Bo'lsa hamki qanchalar og'ir,  
Ertaklarda o'lmasdi axir.  
Ertak shirin ...beshafqat hayot,  
Undan tortdi bola ham, hayhot.  
Garchi bir so'z edi bor-yo'g'i,  
Oltin edi lekin balig'i.<sup>1</sup>*

Bolalik – inson hayotining eng beg'ubor, nekbin davri. Bolalikning osmoni oq bulutdan iborat, unda zarra g'urbat, yo'q, unda zarra alam yo'q. Bolaga ertaklar aytib berar ekanmiz, u real hayotda emas, faqat fantaziyada bo'ladigan o'sha ertaknamo xayollarning barisiga ro'y-rost ishonadi. Chunki uning tasavvur olami shunday, misoli oq qog'oz. Shu sababli u ham hayot xuddi ertak singari deb, xayol qiladi, nogoh uning va yaqinlarining boshiga og'ir sinov kelsa, u bu sinov qarshisida karaxt qolishi tabiiy, boisi u ertak eshitib, oppoq orzular ila voyaga yetgan.

Ma'lumki, ertaklar an'anaga muvofiq "murod-u maqsadiga yetibdi" tarzida yakun topadi. Ertaklar tugallanmasida, asosan, optimistik ruh yetakchilik qiladi. Hayotda-chi, hayotda ham aslida shundaymi? Shoira U.Otayeva o'z she'rida oddiy bir bola misolida hayot mazmun-mohiyatining, turmush o'nqir-cho'nqirlarining poetik manzarasini yaratish vositasida falsafiy umumlashmalar keltirib chiqargan. "Ertak shirin... beshafqat hayot". Ha, insonning xayollari shirin, o'ylari go'zal bo'lishi mumkin, ammo hayot haqiqati achhiq. Insoniyatning fikr va tasavvuri xuddi ertaklarning tugallanishi kabi saodatmand bo'lishi mumkin, biroq taqdirning unga ne "tuhfalari" borligi yolg'iz Yaratganga ayondir. She'rdagi har misrada shoira sodda va dono, bolalarcha oddiy va ko'p tajriba ko'rgan ehtiyotkor va asov dilning kayfiyati, ehtirosini mohirona tasvirlagan.

*"Tila tilagingni"  
Dedi u menga  
Lek tilla emasdi  
Biror tangasi.  
Aytsam-da aytmasam  
Oqizdi suvga,  
Hamma-hammasin.*

*G'arib, keksa choldek  
Ezg'in bu yurak,  
Va ko'zimda qoldi  
Hamma dengizim.  
Teshik tog'orasin  
Ko'tarib endi,  
Halakman o'zim...<sup>2</sup>*

Shoira Shamsning yuqoridagi she'ri ham "Oltin Baliq"ertagi motivi asosida yaratilgan. Biroq Shoira Shams Ullibibi Otayevadan tamomila boshqacha uslubda badiiy g'oyani ilgari surgan. U.Otayeva she'rdagi ilgari surilgan g'oyani yosh bolaning timsolida ifodalasa, Sh.Shams she'rida lirik qahramon kechinmalari, aksincha, keksa cholga borib taqaladi. Bor-buduni tavakkal qilib, o'z mablag'larini noo'rin sarflab, "boshga tushganini ko'z ko'radi", deya afsus-nadomatda qolgan kishining ko'ngil kechinmlari tasvirlangan. Yosh shoiraoning folklor an'analari ruhida bitilgan satrlarida bugungi kunning nafasi ufurib turadi, lirik qahramon ertaklar olamida turib, zamonaviy davr kishisiga mos fikr yuritadi. She'ning dastlabki bandiga e'tibor qaratadigan bo'lsak, suv kulti bilan bog'liq xalqona urf-odatning, ya'ni, biror tilak, niyat aytib tangani suvga oqizish an'anasi shoira tomonidan o'ziga xos uslubda ifoda etilgan. Folklorshunos A.Musoqulovning fikricha, "Tarixiy asosda suv kulti va xalqning suv kulti va xalqning shu kult bilan bog'liq ishonchlari, irimlari turganligi uchun xalq lirikasida suv va uning analoglari: shabnam, tomchi, buloq, quduq, ariq, hovuz, soy, ko'l, daryo, qor, yomg'ir... – barchasining poetik obrazlari, albatta, biror

<sup>1</sup> O'sha asar. 129-bet.

<sup>2</sup> Shoira Shams. Yig'layotgan qush. Urganch, "Ogahiy" nashriyoti, 2001, 44-bet.

jihati bilan sevgi, oila, intim kechinmalar, farzand va farovon turmush g'oyalari bilan bog'lanadi".<sup>1</sup> Demak, ijodkor suv bilan bog'liq xalqona urf-odatni she'rga shunchaki qistirma tarzida kiritib o'tmagan, balki unda yuksak ijtimoiy g'oyani ilgari surgan.

Har bir o'ziga xos ijodkor boshqalarga o'xshamasligi bilan e'tiborga molikdir. Biroq katta iste'dod, katta san'atning bosh yo'lidan chetlashgan holda rivojlana olmaydi. Kimki o'z so'zini aytishga bel bog'lar ekan, aslo, xalq og'zaki ijodiyoti durdonalariga, o'tmishning o'ziga xos an'alariga bepisandlik bilan qaray olmaydi.

Xorazmlik ijodkorlar ham folklor namunalarga, o'tmish an'alariga har doim ezgu va hamnafas munosabat bilan yondashdilar. Ular xalq og'zaki ijodiyoti namunalarini o'z she'rlarining qatlariga singdiradilar va bundan yuksak ma'naviy ozuqa oladilar, o'z navbatida, uni poetik tili, teran ifodasi bilan o'quvchilarga taqdim etadilar. Folklor ijodiyotidan xabardorlik ularga o'z shoirona ovozi topishga qay-sidir ma'noda yordam bergan. Hayot haqiqatiga sadoqat, xalqona urf-odatlarga hurmat ularning she'riyatidagi rang-barang ritmikaga, boy ohangdorlikka asos bo'ldi.

Umuman, xorazmlik shoirlar ijodida didaktikaning namoyon bo'lishi, o'git, pand-nasihatning kuchayishi, ota-ona, farzand obrazlarining markazga qo'yilishi, shuningdek, chinakam insoniy tuyg'ular – xalq og'zaki ijodiyotidagi qahramonlar, afsonaviy obrazlar va motivlar, maqol-u matallar, naqlar, ibora va ifodalarning faollashishi, go'zal qo'shiq-u lapar janrlarining jonlanishi ravshan ko'zga tashlanadi.

Darhaqiqat, o'zbek adabiyoti va xalq ijodiyotidagi insonparvarlik, g'amxo'rlik, sadoqat, do'stlik va fidoyilik g'oyalari shoirlarimiz uchun xalqning ruhi va karakterini ifodalashda ko'mak berdi: ulardagi o'lmas didaktik, estetik boylik ijodkorlar badiiy tilining qilichdek o'tkir bo'lishida, maqsad-nishoniga aniq urilishiga va kitobxon qalbiga chuqur kirib borishiga zamin yaratadi.

**Sulaymanova Dilnoza Xamzayevna (TIQXMMI Milliy tadqiqotlar universiteti Buxoro Tabiiy resurslarni boshqarish instituti o'qituvchisi; dsulaymanova 1986@gmail.com)**  
**UILYAM VORDSVORD SHE'RIYATIDA ISHQ VA TABIAT MAVZUSI TALQINI**

**Аннотация.** Ushbu maqolada ingliz romantizm adabiyotining yorqin vakillaridan biri bo'lgan U. Vordsvort she'riyatining sharq she'riyati bilan uyg'unligi she'riy misollar yordamida tahlil qilingan. Vordsvort ijodida ishq va tabiat tasviri keng yoritib berilgan. Uning she'riyatidagi soddalik, mazmundorlik yuqori bosqichga ko'tarilgan.

**Аннотация.** В данной статье на поэтических примерах анализируется гармония поэзии У. Вордсворта, одного из ярких представителей английской романтической литературы, с поэзией Востока. Образ любви и природы широко освещен в творчестве Вордсворта, простота и осмысленность поднялись в его поэзии на более высокий уровень.

**Annotation.** In this article, the harmony of the poetry of W. Wordsworth, one of the bright representatives of the English romantic literature, with the poetry of the East is analyzed with the help of poetic examples. The image of love and nature is widely covered in Wordsworth's work. Simplicity and meaningfulness in his poetry have risen to a higher level.

**Kalit so'zlar:** ingliz romantizmi, lirik qahramon, balladalar, tashbeh, mubolag'a, Sharq romantizmi, mazmundorlik, soddalik, mubolag'aviylik, badiiy mukammallik.

**Ключевые слова:** английский романтизм, лирический герой, баллады, аллюзия, преувеличение, восточный романтизм, многозначительность, простота, преувеличение, художественное мастерство.

**Key words:** English romanticism, lyrical hero, ballads, allusion, exaggeration, Eastern romanticism, meaningfulness, simplicity, exaggeration, artistic excellence.

Ingliz romantizmining boshlang'ich nuqtasi bo'lmish ijodkor Uilyam Vordsvord romantizm metodida mashhurlikka erishdi. Uning she'riyatidagi sof, har kishining diliga yaqin, muhabbatga oshufta qalblar uchun yaratilgan satrlar ingliz she'riyatini yangi ohanglar bilan boyitdi. Bu she'riyat soddaligi, mazmundorligi bilan o'quvchini o'ziga tortadi. Masalan, "Sen hali ham jimsan" deb nomlangan she'riga e'tibor qarataylik:

*Ты все молчишь! Как быстро оцвела  
Твоя любовь, не выдержав дыханья*

<sup>1</sup> Musaqluv A. O'zbek xalq lirikasi. Toshkent, "Fan", 2010, 199-bet.

*Разлуки, растоптав воспоминанья,  
Отвергла долг и дар свой отняла.<sup>1</sup>  
(Hali hamon jimsan, tez unutilgan  
Sevgingsiz bo'g'ilar har bitta nafas  
Xotirlarni poymol qilar ayriliq,  
Berganini oldi qarzga botirib).<sup>2</sup>*

Bu satrlarda inson diliga yaqin tabiiylikdan o'zga narsa joziba baxsh etmaydi. Lirik qahramon olisda qolgan muhabbati haqida o'ylar ekan, sevgisiz olingan har bir nafas bo'g'iladi, degan fikrga keladi. Yoki ishq xotiralari ayriligni poymol etadi, deydi shoir. Bunday mubolag'aviylik romantizm she'riyatiga xosdir. Darhaqiqat, Vordsvordning tili ravon va badiiy mukammallik kasb etgan.

*Но в горький плен мой разум ты взяла,  
Тебе служить – иного нет желанья!  
И хоть сожгла ты прошлое дотла,  
Душа, как нищий, просит подаянья.  
(Aql-hushimni olding achchiq qafasga,  
Senga xizmatdaman – boshqa yo'q xohish!  
Yoqding o'tmishimiz aylandi kulga,  
Qalb esa gadoday sadaqa so'rar).*

Keyingi bandda ham lirik qahramon – oshiqning ayriliq iztiroblari aks etgan. Ammo bu iztirobni barcha tuya oladi. Shoir yuragida tug'ilgan misralar har qanday shu dard bilan to'lg'ongan kishiga taskin bera oladi. Lirik qahramon – oshiq juda fidoyi, shu bois suyuqlisiga senga xizmat qilishdan boshqa xohishim yo'q, deydi. Uning shu darajada ruhiyati tushkunki, muhabbat o'tmishi kulga aylangan, ishqa to'la qalbi muhabbatni gadoday sadaqa so'rab turibdi. Bu tasvirlar Sharq romantizmi an'analariga uyg'un jaranglaydi.<sup>3</sup>

*Ответь! – Пусть сердце, пылкое тогда,  
Когда мы страстным предавались негам,  
Пустым, холодным стало навсегда, –*

Yuqoridagi misralarda esa shunday go'zal tashbehlarni uchratamizki, muhabbat ayriliq sinovlarida yanda totli tuyuladi. Yor ma'shuqaga aytmoqdaki: "Sendan javob bo'lmagani sababli qalbim qor bilan qoplangan o'rmonda bo'm-bo'sh qolgan uyaga o'xshaydi", deydi. Bunda oshiq qalbi qor bilan qoplangan o'rmondagi bo'm-bo'sh uyaga o'xshatiladi. Bu ham romantik tasvirdagi o'ziga xoslik, tashbeh va mubolag'aning uyg'un ifodasi sifatida o'ziga xoslik kasb etgan:

*Я говорю: Какое побуждение,  
Какой толчок в течение долгих лет  
Отшельника манил в лесную чащу  
К его безмолвной келье? Что его?*

Keyingi bandda lirik qahramon iztirblar yanada quyuqlashib borishi aks etgan. Ya'ni, ayriliq shunday og'ir zarba bo'ldiki, u zohidga aylanib qoldi. Oshiq endi faqat o'z qalbi va xudosi bilan yolg'iz qolib, jimjitlikda umr o'tkazishni ixtiyor qilmoqda. Bu tasvirlarda ham sharqona mazmun yetakchilik qiladi. Binobarin, oshiqning zohidlikni istashi bilan bog'liq ifodalarda buni yorqin ko'rish mumkin. Umuman olganda, she'rdan nomurod muhabbatdan ozorlangan lirik qahramon – oshiq kechinmalari G'arb va Sharq romantizmi uyg'unligida ta'sirchan ochib berilgan.

Vordsvordning "Napisanniye vecherom u Temzi"<sup>4</sup> ("Temza bo'yida tunda yozilgan she'r") deb nomlangan she'rida ham ma'shuqasini qo'msab, visolidan umidvor bo'lib turgan oshiq qiyofasi gavdalantirilgan. Yoz oqshomidagi Temzaning to'lqinlari yorga sevgilining suratini chizib berganday bo'ladi. Temza daryosi, yaqinlashib kelayotgan to'lqinlar, shafaqli G'arb, sokin qayiq, tungi daryo singarilar orqali lirik qahramon tuyg'ulari, undagi turli evrilishlar ifoda etiladi:

*Как ярок отблеск встречных волн  
В час летних сумерек, пока  
На алыи запад тихий челн*

<sup>1</sup> С.Маршак. Наследники (перевод). 2015.

<sup>2</sup> Tarjima muallifga tegishli.

<sup>3</sup> Куронов Д., Мамажонов З. ва бошқалар. Адабиётшунослик луғати. Тошкент, "Академнашр", 2013, 260-бет.

<sup>4</sup> С.Маршак. Наследники (перевод). 2015.

*Стремит вечерняя река !  
А позади растаял свет –  
Улыбка краткого мгновенья!  
И ловит движущийся вслед  
Обманчивое отраженье.*

She'ning keyingi bandlarida esa bu dunyoning o'tkinchiligi, umrning juda tez, suvday oqib ketishi, insonning orzulari ham, g'amlari ham qabrgacha birga bo'la olishi haqidagi hayotning achchiq haqiqatlari aks etgan:

*Так юный думает певец,  
Что красок этих вечен мир,  
Пока в могиле, наконец,  
С ним не исчезнет этот мир.  
Хоть и умрет в печали он –  
Пусть грезой тешится дотолле!  
Кто ж не лелеял сладкий сон  
В преддверье горечи и боли?*

Vordsvord she'riyatida dunyo obraziga murojaat qilish, uning g'am-g'ussalari bilan insonning qay darajaga kelishi, hayotining qanday davom etishi kabi tasavvurlar ham yoritiladi.

“Temza bo'yida tunda yozilgan she'r” da bir shoir o'laroq, o'z orzulariga bog'lagan qanotlarini aks ettirib, his-tuyg'ular to'lqinlari uzra suzadi.

*Струись же до скончанья лет,  
О Темза, в блеске нежных волн,  
Чтоб здесь мечтал другой поэт,  
Как я, видений чудных полн!  
Теки, прекрасная река,  
Покуда тем же плавным ходом  
И души наши на века  
Не уплывут, подобно водам.  
(Yillar oxiriga yetar  
Temza! Mavjli, nozik to'lqin,  
O'zga shoir qilsa bu yerda orzu,  
Ajib tasavvurga to'lardi mendek.  
Toki, ajoyib daryo  
Mavjlanadi ohistalik-la  
Lek bizning qalbimiz asrlar aro  
Oqib ketolmaydi suvlar singari).*

Daryo bo'yida suv mavjlariga tikilgan insonning qalbidagi g'uborlar suv kabi oqib ketadi, deydi shoir. Bu ham Sharq romantizmiga xos ifoda. Chunki suvga termulgan kishining qalbi toza bo'ladi, degan xalqona qarash bor. Qolaversa, daryo bo'yida faqat orzu qilib, xayol surish mumkin. Daryo shu ma'noda orzularga beshikdir.

*Нет, будь такою до конца,  
Как ты сейчас явилась мне,  
Затем что светлый дух певца  
В твоей сияет глубине!  
(Yo'q, sen shunday qolgin oxirigacha  
Mening ko'zlarimga ko'ringaningday  
So'ngra xayoldagi qo'shiqchi ruhi  
Sening ich-ichingda porlaydi kunday).*

Yuqoridagi misralarda ham daryo bo'yida surilgan ajib ma'shuqa xayoli oshiqning tebrasida gavalanadi. U umrining so'ngigacha sof his-tuyg'ularning tark etmasligini istaydi. Keyingi misralarda esa tiklangan barcha xotiralar bir-bir yuksalaveradi, ammo bu xotiralarda shodlikdan ko'ra g'am ustunlik qiladi. Chunki haqiqiy shoir hech kim ko'rolmagan soyalarning ostida yashaydi.

*О Память, помолись со мной,  
Челна остановивши бег,*



*Чтоб этой скорби ледяной  
Другой поэт не знал вовек!*

Ushbu satrlarda lirik qahramon qayg'ularining muzliklarda to'xtab qolgan qayiq misoli suvda muzlashini istaydi. Bu tashbehning ko'ngilga va ayni daryo tasvirlariga hamohang tushgani shoir mahoratidan darak beradi, albatta.

*Какая тишь! Лишь капель звук,  
С весла упавших! Мир в объятье  
Вечерней тьмы, и все вокруг  
Как в снизошедшей благодати.*

Yuqoridagi misralarda ham betakror tashbehlar uchraydi. Xayolot dengizida g'arq bo'layotgan lirik qahramon o'zligini, vujudini bir tomchiga o'xshatadi. Go'yoki tunda qayiqni yurgizayotganda eshilgan eshkak suv yuzasidan uzilib, toki uning bag'riga qaytguncha undan to'kiluvchi tomchilar tun qorong'iligidagi dengiz quchog'ida yo'qolishi insonning ham hayot tashvishlari og'ushida ruhsizlikda qolib ketishiga mengzalmog'da.

Vordsvord she'riyatida qaynoq muhabbat aksi bo'lgani boisdan u oziqlangan Petrarka she'riyatini ta'kidlab o'tish joizdir.<sup>1</sup> Rim ijodkori bo'lgan Petrarka she'riyatiga oshno bo'lib, uning sonetlaridan zavqlangan shoirlar ko'p. Muhabbat haqida yozilgan eng go'zal sonetlarni Petrarka yaratgan. O'zbekning Lermontovi Usmon Nosirning ham "Monolog" she'rida Petrarka tilga olinadi. Bu she'r ham aynan muhabbat va uning azoblariga qarshi isyon haqida edi:

*Rimning buyuk shoiri azal  
Petrarkani o'qiganim bor.  
Vordsvordda esa Petrarka timsoli shunday gavdalanadi:  
Суровый Данте не презирал сонета,  
В нем жар любви Петрарка изливал,  
Игру его любил творец Макбета,  
Им скорбну мысль Камознс облекал.*

Vordsvord muhabbat timsolini yaratarkan, yuqoridagi satrlarda osmonda porlagan yulduzning doimo yolg'izligi va o'rmonlardagi binafshani ham hech kim ko'rmasligi haqidagi qarshilantirishni qo'llaydi. Muhabbat shunday tuyg'uki, uni ko'rsatib oshkor qilsa-da, yolg'iz qolishi mumkin. Muhabbat shunday tuyg'uki, u yurakning tub-tubida yashirin bo'lsa-da, hamma unga intiladi:

*Среди нехоженных дорог,  
Где ключ студёный бил,  
Ее узнать никто не мог  
И мало кто любил.<sup>2</sup>  
Фиалка пряталась в лесах,  
Под камнем чуть видна.  
Звезда мерцала в небесах  
Одна, всегда одна.*

Vordsvord she'riyatida muhabbat obrazi bilan yonma-yon kelgan ayol obrazini uchratamiz. Bu obraz uyatchanlik, soddalik, oddiylik, hatto sirlilik qiyofalarida gavdalanadi. Uning keyingi she'rlari ayoliga bag'ishlangan va boshqa bitiklaridan biroz ajralib turadi. Vordsvord turmush o'rtog'idagi ish boshqaruvda dadillikni seza olgan va turli qobiliyatlariga ham e'tibor qilgan. Shoir uni shu darajada ulug'laydi, hatto "uy uchun yaratilgan xudo" deydi. Ammo Vordsvord ijodida mag'rur qiz obrazi deyarli ko'zga tashlanmaydi.

Shoirning katta hajmdagi sonetlari mavjud. Ular turkumni tashkil qiladi. Masalan, Daddon daryosiga bag'ishlangan she'ri. Unda shoir ballarda xirom aylovchi go'zallardan o'zini mehnatga bag'ishlagan ayolni ko'proq qadrlaydi.

Vordsvord ijodida tabiat mavzusidagi yetuk she'rlar bor. U tabiatni eng sof fikrlar langari, dilning enagasi, maslahatchisi va qo'riqchisi, butun axloqiy borlig'imning ruhi", deb ataydi. Shoir tabiatning inson ustidan, baribir, hukmronlik qilishi haqida yozadi. Chunki bunda yerning ustunligini, yorug'likning, quyoshning nafas beruvchi ekanligini, ko'm-ko'k osmon va okenalar bepoyonligini his qilish mumkin. Bularning barchasi inson qalbini junbushga keltiradi. Romantizm ijodkorlari bo'lmish Bayron, Shelli va

<sup>1</sup> Xolbekov M. Marlo va Shekspir. Toshkent, 2015.

<sup>2</sup> А.С.Пушкин. В.А.Жуковскому, 20-е числа апреля 1825 г.

Kits ijodlarida ham tabiat shunday ulug'lanadi. Angliyada tabiat g'oyalarini ulug'lash faylasuf Godvid ijodida ko'zga tashlanadi. Uning mashhur bo'lgan davrlari esa Vordsvordning yoshligiga to'g'ri kelgan va shoir bundan ta'sirlanmay qolmagan. Tabiat bu davr shoirlarining asosiy mavzusiga aylandi, hatto u ularga yurishda ko'maklashadigan hassadek edi go'yo. Vordsvord she'rlarida tabiat o'zgarishlari uning lirik qahramonlari ruhiyatida kechuvchi holatlar bilan muvofiqlashtirilgan holda tasvirlangan. Bu holatlar tasvirlari esa bevosita muhabbat mavzusidagi she'rlarida ham tabiat obrazining yaratilishiga sababchi bo'lib qoldi. Masalan, quyidagi parchalarda shoirning tabiat atributlarini qo'llash usullarini kuzatishimiz mumkin:

*На холмах Грузии лежит ночная мгла...»*

*(Gruziya tepaliklaridagi tungi bulutlar)*

*«Редеет облаков летучая гряда...»*

*(uchib yurgan bulutlar tobora mayinlashar)*

*«Мороз и солнце – день чудесный...»*

*(muzlik va quyoshli ajoyib kun!)*

Uilyam Vordsvord she'rlari tahlili asosida quyidagi xulosalarga kelish mumkin:

Birinchidan, shoir asarlarida romantizm she'riyatiga xos mubolag'aviylik ustunlik qiladi. Unda lirik qahramon ishqqa to'la qalb sohibi, fidoyi oshiq sifatida gavdalanadi.

Ikkinchidan, shoir she'rlari romantik manzaralarga boy. Binobarin, oshiqning zohidlikni istashi, nomurod muhabbatdan ozorlangan lirik qahramon – oshiq kechinmalari G'arb va Sharq romantizmi uyg'unligida ta'sirchan ochib berilgan.

Uchinchidan, shoir she'rlaridagi tashbehlar (lirik qahramon qayg'ularining muzliklarda to'xtab qolgan qayiq misoli suvda muzlashi, oshiq qalbi qor bilan qoplangan o'rmondagi bo'm-bo'sh uyaga, xayolot dengizida g'arq bo'layotgan lirik qahramon vujudining bir tomchiga o'xshatilishi kabi) o'ziga xoslik kasb etgan.

To'rtinchidan, Vordsvord she'rlarida Rim shoiri Petrarka ta'sisri so'zilib turadi. Shu jihatdan, ayol obrazi shoir she'rlarida muhim o'rin egallagan. Unda ayol "uy uchun yaratilgan xudo" darajasida ulug'langan.

Beshinchidan, Vordsvord she'rlarida tabiat o'zgarishlari uning lirik qahramonlari ruhiyatida kechuvchi holatlar bilan muvofiqlashtirilgan holda tasvirlangan.

**Абдурахмонова Хилола Рахматуллаевна (Термиз Давлат Педагогика институти**

**Рус тили ва адабиёти кафедраси ўқитувчиси)**

**ЎЗБЕК ВА РУС ТИЛЛАРИ МАҚОЛЛАРИ ҚИЁСИЙ ТАҲЛИЛИ**

**Аннотация.** Муаллиф ўз мақоласида ўзбек мақолларини энг кўп тарқалган ритмик чизгили қофиядош халқ оғзаки жанри сифатида, таржима жараёнида муқобил варианты бўлган лексик бирликларнинг кўчиришидаги маданий ва миллий хусусиятларни инобатга олган усулини ҳам таҳлил қилинган. Шу билан бирга, уларни таржима қилганда ҳар бир мамлакатнинг миллий урф-одатлари, маънавияти ва маданияти, турмуш тарзидан келиб чиққан ҳолда ёндашиши лозимлиги муҳокама қилинган. Мақоллардаги метафора ва метонимлар ҳам ўзбек ва рус мақолларида активлиги полисемияларнинг келиб чиқиши ҳақида тўхталган.

**Аннотация.** В статье автор описывает культурно-национальные особенности узбекских пословиц в виде наиболее распространенных ритмических рифмованных просторечных жанров, а также лексических единиц, используемых как альтернативный вариант в процессе перевода. При этом обсуждалось, что к их переводу следует подходить, исходя из национальных традиций, духовности, культуры и образа жизни каждой страны. Также обсуждаются метафоры и метонимии в пословицах, вопросы о происхождении активной многозначности в узбекских и русских пословицах.

**Annotation.** In his article, the author analyzed Uzbek proverbs as the most common rhyming folk genre with a rhythmic line, taking into account the cultural and national characteristics of the transfer of lexical units, which are an alternative option during the translation process. At the same time, it was discussed that they should be translated based on the national traditions, spirituality, culture, and lifestyle of each country. Metaphors and metonymies in proverbs are also active in Uzbek and Russian proverbs.

**Калим сўзлар:** мақоллар, халқ, жанр, миллий, термин, эквивалент, полисемантик, элемент, метонимия, метафора.

**Ключевые слова:** пословицы, фольклор, жанр, национальный, термин, эквивалент, многозначность, элемент, метонимия, метафора.

**Key words:** proverbs, folk, genre, national, term, equivalent, polysemantic, element, metonymy, metaphor.

Халқ тили маданий мероснинг тарихи ва келажаги, уларнинг ўртасидаги воситачи, миллий бойлик ва ўзигагина ярашган ҳослик намунасиدير. Лингвистик жихатдан, ҳар бир халқнинг мақоллари унинг дунёқараши, объектив ҳодисаларга ўзининг қадрияти ва миллий менталитетининг негизи сифатида эътибор қаратади. Асосан, унинг мазмуни элатнинг ҳаёти, урф-одатлари, тарихи ва маданияти хусусиятларни акс эттиришда намоён бўлади. Мақолларда халқнинг ўзига ҳос тафаккури, фикрлаш услуби, маънавий олами, одоб, тарбия принциплари ва урф-одатлар, эътиқод ва хурофотларга муносабатлари акс этади.

Мақол оғзаки халқ оғзаки ижодининг ўзига ҳос кичик жанридир. Мақолга таъриф бериш жуда қийин, чунки у ўзининг таркибий ва семантик хусусиятларига кўра бошқа кичик фольклор жанрларига (нақл, афоризм, мақол ва бошқалар) жуда яқин.

XIX асрда яшаб ижод қилган, Москва давлат университети профессори, фольклоршунос ва этнограф ўз даврининг машҳур олими Снигирёв Иван Михайлович халқ мақолларини ўрганар экан, шундай деган эди: "...халқнинг ташқи ва ички ҳаётининг барча кўринишида руҳи, ақл-доннишмадлигини ва характерини мақоллардагидек ҳеч бир жойда бунчалик ўткир ва ёрқин ифода этиб беролмайди..."

Мақоллар орқали этносларнинг географик жойлашуви, ҳаёт тарзи, урф ва одатларининг келиб чиқиши ва уларга муносабатлари, бир сўз билан айтганда, маданияти ва ўзлигини акс этувчи манбаадир. Бу мавзуда етарли даражада илмий изланишлар олиб борилган ва у ўз долзарблигини ханузгача йўқотгани йўқ.

"Мақол бадий тугалланган ҳикматли сўз, кинояли фикрга, одатда, қофиядор оҳанг ҳамда фонетик шаклга эга нутқий бирикма".<sup>1</sup>

Турли ижтимоий ва турли табиий шароитларда яшайдиган одамлар тарихий қадрият ва анъаналарга асосланган ахлоқий тамойиллар ва ўзининг таянч нуқталарига эга бўлган психологик тассавурларга эга бўлади. Ҳар бир индивид ўзи туғилиб ўсаётган жамият тилининг грамматик шакллари, талаффуз нормалари ва ўзигагина ҳос бўлган ифода воситаларидан фойдаланади.

Мақолни бошқа халқ оғзаки жанрларидан, хусусан, маталлардан ажратиш осон эмас. Мақоллар ва мақоллар ўртасидаги энг муҳим фарқ шундаки, мақоллар тўлиқ тугалланган ҳукмбардор жумлалардан иборат. Маталларда эса, аксинча, сўзлар тўлиқ тугалланмаган фикрларни етказувчи жанрдир.

Мақоллар тафаккур, тил ва халқ оғзаки ижоди ҳодисаси сифатида ўрганила бошлади. Мақолларни таҳлил қилишда қўлланиладиган семантик-структуравий ёндашув кенг тарқалди. Бундан ташқари, мақолга жиддий эътиборнинг пайдо бўлишига фаннинг нисбатан ёш тармоғи – матн тилшунослиги ёрдам берди, чунки мақол матни (жуда қисқа бўлса ҳам) барча хусусиятлари ва семантик-структура хусусиятлари билан ифодаланади.

Ўзбеклар учун мақол, гўё, қўш қийматга эга. Бу ҳам ўз вақтида айtilган ҳикматли сўз, ҳам муайян ҳаётий вазият, иш, баёнот билан солиштирганда соғлом фикр мезонидир. Мақол – Ўзбекистонда кенг тарқалган халқ жанри. Ўзбек мақоллари ҳаётий тажрибанинг муайян доналари учун ўзига ҳос образли формулалар, метафоралардир. Мақолларни ўрганиш жараёнида шу нарсага амин бўламизки, аксарият мақоллар худди аллаловчи қўшиқ каби ҳамоҳанг қофияга эга, ифодаланиётган вазиятлар чуқур тасвирлар ва тасирчан ритмик чизгилар орқали ташқи кўринишни акс эттиради. Ўзбек мақоллари турли ҳил мавзудаги кўринишларини инсон неча ёшда ва қайси тоифага тегишли эканлигидан қатъий назар, бемалол қўллаш мумкин бўлган мукамал жанр сифатида талқин этилади.

"Халқ оғзаки ижоди – фольклор (инг. folk–халқ, lore–билим, донолик) – халқ ижодини ифодаловчи термин. Фанга 1846 йилда инглиз археолоғи У.Ж.Томс олиб кирган. 1880–90-йилларда «Фольклор» термини кўплаб мамлакатларда, жумладан, Россияда ҳам қўллана бошлаган. Ўзбекистонда, дастлаб, «оғзаки адабиёт», «оғиз адабиёти» атамалари қўлланган. «Фольклор» термини 30-

<sup>1</sup> Ахманова О.С. Словарь лингвистических терминов. М., "Энциклопедия", 1969.

йилларнинг ўрталаридан ишлатила бошлаган. 1939 йилда Ҳоди Зарифнинг «Ўзбек фольклори» хрестоматияси нашр этилгач, бу термин ўзбек фольклоршунослигида мустақкам ўрин олди».<sup>1</sup>

Ўзбек мақолларининг мавзуси миллий ўзликдан келиб чиққан ҳолда, бошқа халқ мақолларидан фарқ қилади. Уларнинг аксарияти ибратли хусусиятга эга, уларда инсоний муносабатларнинг ёзилмаган қонунлари ва қоидалари, халқнинг кўп асрлик тажрибаси мавжуд.

“Умумий маданий мулоқот жараёнидаги асосий тўсиқ ўзаро мулоқотга кирувчи турли маданиятларнинг ўзига хос миллий хусусиятларига боғлиқдир”.<sup>2</sup>

Она тилига мансуб бўлмаган мақолларни ўрганишда, энг аввало, қиёсланган тиллар мақолларига хос бўлган умумий хусусиятлар, уларга хос бўлган фарқларни ҳисобга олиш керак. Фольклоршунослик ва тилшуносликда иккита тилнинг маданий ва миллий хусусиятларни таҳлил қилиш орқали мақолларнинг миллий оригиналигини, уларнинг тилида ёинки уларни таққослаш жараёнида аниқлик киритилади. Бу халқона афоризмлар мазмунан соф ва мукамал даражадаги тушунилганлигини мақоллар мутаносиблигида кўришимиз мумкин. Мақоллар таржима жараёнида муқобил кўринишдаги, ўгирилаётган тилда маъносига кўра, мувофиқ келувчи бошқа бир мақолдан фойдаланиш ҳам мумкин. Аммо миллий минталитетдан келиб чиққан ҳолда узок тарихдан фақатгина бир халққагина тегишли бўлган ёш, оила муносабатлари ва касб-корга доир бўлган атамалар, ижтимоий турмуш тарзида ишлатиладиган элементлар миллий хусусиятли сўзларнинг сўзма-сўз таржимасининг, умуман, иложи йўқ. Бунда миллий элемент ўрнига унга функционал яқин маънодаги сўз бирликларидан фойдаланиш мумкин. Шундай ҳолатлар бўладики, таҳлил жараёнида муқобил вариант бўлмайди. У ҳолатда ўзини ўгириб, кўшимча изоҳ орқали қайси миллат мақоли эканлигини айтиб ўтиш жоиз бўлади. Айрим рус ва ўзбек мақолларини шу нуқтаи назардан таҳлил қилайлик.

Ўзбек халқ мақоллари	Миллий хусусияти	Русча таржимаси ёки талқини	Миллий хусусияти
Ватан гадоси – кафан гадоси	кафан	Для продажной псины кол из гнилой осины	Кол.осина
Ўзга юртнинг қозиси бўлгандан, Ўз элингнинг тозиси бўл	Қози, този	Чужбина – калина, родина – малина	калина, малина
Сўраб-сўраб Маккани топибди	Макка	Язык до Киева доведёт	Киев
Бемаза қовуннинг уруғи кўп	Қовун	Дурная трава в рост идет	Дурная трава
Дангасанинг саратонда кўли совкотар.	Саратон	У него работа в руках плесневее.	плесень
Ошиқмаган овчи ҳумо овлар.	Ҳумо	Терпи, казак – атаманом станешь!	Казак, атаман
Хатга тушдинг, ўтга тушдинг.	Хат	Что написано пером, того не вырубишь топором.	Перо
Нон бўлса, бас, Ўзгаси ҳавас.	Нон	Хлеб – всему голова.	Хлеб
Сиз-биздан жиз-биз яхши	Жиз	Красна изба не углами, а пирогами.	Изба, пирог
Тайёр ошга баковул – Етим қизга ясовул.	Баковул Ясовул	К готовому костру легко щепы подгреть.	Костёр, щепы
Пулнинг онаси – тийин.	тийин.	Копейка рубль бережёт.	Копейка

Кўйидаги мақоллар ўзбек ва рус тилидаги мақоллар иккала халқининг ҳаёти ва маданиятидан акс садо бериб, уларнинг дунёқараши ва ғоявий интилишларининг ўхшаш ва фарқли жиҳатларини кўрсатиб беради.

Энг кичик мақолларнинг лингвистик тузилиши грамматик жихати у конкрет белгиланган иккита ёки учта сўздан иборат бўлади. Масалан ўзбек тилидаги “Ваҳиманинг кўзи катта” мақоли рус тилида “У страха глаза велики” ёки “Икки ёрти бир бутун” рус тилида “Ваш табачок, наш

<sup>1</sup> <https://qomus.info/encyclopedia/cat-f/folklor-uz/>

<sup>2</sup> Алиева Г.Т. Ўзбек халқ мақолларини француз тилига таржима қилишнинг миллий хусусиятлари. Текст : непосредственный. “Молодой ученый”, 2020, №49 (339), с. 599 – 603. URL:<https://moluch.ru/archive/339/75856/>

огонёк” бўлиб таржима қилинади. Мақолларнинг ҳолат белгиларини кузатадиган бўлсак, биринчи эътиборли жиҳати шундаки, грамматик белгилари улардаги воқеа-ҳодисаларнинг ҳар қандай вақтда содир бўлиши мумкин бўлган ҳаракатни назарда тутувчи замон категориясини кўрсатади. Бу ўз ўрнида мақоллардаги ўтган замон ва келаси замон ҳозирги замон бўлиш эҳтимолдан холи эмас. У ўтмишга, келажакка ва айнан ҳозирги ҳақиқий вақтга ҳам алоқодор бўлиши мумкин.

“Фанда “Семантика” атамаси турли хил маъноларга эга. Семантика маънонинг ўзи, тил бирлигининг маъноси, морфемалар, сўзлар, иборалар ёки тилнинг семантик томонини ўрганувчи тилшунослик бўлими ҳам бўлиши ҳамда мантиқий белгиларнинг тушунчаларга муносабатини ўрганувчи мантик бўлими бўлиши мумкин”.<sup>1</sup>

Иккинчи кизиқарли томони мақоллар архаизмлар орқали тарихда қўлланилган элементлар воситасида сўзнинг ўзрок ўзгартирилган семантикаси келтирилади. Лексик архаизмларнинг семантик жиҳатдан мақолларда ишлатилиши сезиларли даражада бошқа типдаги мақолларнинг қўлланишидан фарқ қилади. Масалан: “бир чақага қиммат”, рус тилида “ломаного гроша не стоит” ёки “Ўзга юртда шоҳ бўлгунча ўз юртининг гадоси бўл” мақоли рус тилида шу семантик бирликни етказиб берувчи архаик тузилмаларнинг кўриниши: “на чужбине и калач не в радость, а на родине и черный хлеб в сладость”. “Меҳмонга борган эшоннинг ошқозони олтига” мақоли рус тилидаги архаик тузилма шакли қуйидагича бўлади: “Поповское брюхо из семи овчин сшито”. Шу мақолнинг бошқада варианты “Эшоннинг қорни бешдир, бири ҳамиша бўшдир” таржимаси: “Поповского пуза не набьешь, не наполнишь”. Мақолни сўзловчилар мақолларда шахс-сон қўшимчаларини ишлатмай, одатда, ҳозирги замонда ва учинчи шахсда нейтрал характерда етказадилар. Бу билан ўзларидан айтилган гап учун жавобгарликни узоқлаштириб, уларнинг тасдиғини ўтмиш ҳикматлари билан боғлайдилар. Мана, масалан, “Бой кийса – қутлуғ бўлсин, камбағал кийса – қайдан олдинг” рус тилидаги таржимаси: “Богатого провожают, чтоб не упал, а бедного – чтоб не украл”. Ушбу типтаги архаизмлар тарихдан яшаб ўтган шахслар, уларнинг мавқеи ҳақида дарак берса, уларнинг таржималари худди шундай маънодаги мақолларда феъллар алмашуви семантик жиҳатининг ўзгармаслигини етказиши. “Сутдан куйган, қатикни пуфлаб ичади”, русча вариантыда гап таркибидаги эганинг алмашган аналог: “Тот, кто обжегся горячим молоком, дует на воду”.

Мақоллар, асосан, икки қисм ва тўрт элементдан иборат бўлади, биринчи қисм иккинчи қисмни ўз баёоти билан тўлдириб келади. Оҳангдошлиги ва қофиядошлиги табиий танланиш қонуниятлари билан ёд олиш хусусиятларини кучайтирган ҳолатда конструктив тузилмага эга бўладилар. Икки қисмдан иборат мақоллар, одатда, мантиқий бир-бирига зид маънога эга бўлган, юзак қаралганда, умуман, нотўғри қўлланилаётган сўзлар бирикмасидан ўз вақти ва соатида ўринли ишлатилган лексик тузилмаларни кўришимиз мумкин.

“Борида бор, йўғида йўк”, русча эквиваленти: “То густо/то пусто” ёки Уста лоп-лоп қилади, Ишини асбоб қилади. Без топора не плотник.

Мақоллардаги лингвистик семантика конструктив тузилмалардан қатъий назар, уларнинг маъносини, яъни, нимани англатишини ёки ўзбекона айтганда, “коса тагида ним коса” талқинида полисемантик, кўчма маъноларга эгаллигини ўрганишни тақозо этади.

Биз таҳлил қилмоқчи бўлган семантик белгилар мақолларда полесимиянинг ишлатилиши унинг яна-да ўткир маънога эга бўлиб, эса қолиши юқори бўлишини кўрсатади. Бундан ташқари, метафора, метонимия ва шахслаштириш каби стилистик услублари орқали таъсирчанлигини ошириш, унинг ядровий мантиқига урғу беришини кучайтиради.

“Когнитив сўзи инглизча (лотин) “cognize” сўзидан олинган бўлиб, у билмоқ, англамоқ, тушунмоқ ва фикрламоқ ёки “cognition”– билиш, тушуниш каби маъноларни беради. Ўз ўрнида билиш фаолияти инсоннинг воқеликни бевосита сезиши, ҳис этиши билан боғлиқ ҳодисадир”.<sup>2</sup>

“Не всё то золото, что блестит” ўзбек тилидаги эквиваленти “Усти ялтироқ, ичи қалтироқ” ва “Чумчуқдан кўрққан тариқ экмас” русча эквиваленти “Волков бояться в лес не ходить” метафораларнинг кенг қўламда мажозий қўлланилганини кўришимиз мумкин. Ўринли савол туғилади, “не-а мақоллар метафоралар, яъни кўчма маънолада кўп қўлланилади?” Чунки билвосита нутқ-

<sup>1</sup>Барбара Холл Парти – америкалик тилшунос, Ph.D, Массачусетс университети (АҚШ) тилшунослик ва фалсафа факултетининг фахрий профессори, маъруза матни, 2012 йил 19 апрель. Формал семантика тилшунослик ва фалсафанинг маҳсули сифатида.

<sup>2</sup>Беруний Алимов. Филология фанлари бўйича фалсафа доктори (PhD). 2018, “Замонавий медиа муҳитда мамлакат имижининг когнитив аспекти”.  
165

нинг яна-да лўнда ва аниқ ижобий маъноси асосли равишда нишонга беҳато етиб боради ва ўз ўрнида шу жумлада яна маъно бормикин, деган жумбоқнинг яралишига сабаб бўлади.

Мақоллар полисемик табиатлилиги билан аниқ фанлар термини аксиомага ўхшайди. “Аксиома (юн. axioma)–ўз-ўзидан равшанлиги, аёнлиги сабабли исботсиз қабул қилинадиган ҳолат, тасдиқ, фикр”, “Айтилган гап – отилган ўқ” русча эквиваленти «Слово не воробей, а вылетит – не поймашь» метафорик мақоллар жумласига кирса, “Етти ўлчаб бир кес”, русча эквиваленти “Семь раз отмерь, один раз отрежь” каби мақолларда бир-бирини мазмунан тўлдириб, тасдиқлаб турувчи метонимик мақолларга мисол бўла олади.

Метонимияни полесимиянинг бир тури деб ҳисобласак, адашмаймиз, чунки у предмет, воқеа ходисалар, уларнинг шакл ўхшашлиги, ташқи кўринишлари билан эмас, балки мазмун-моҳиятига кўра, яъни, уларнинг ички мантикий яқинлик, нисбий, сифат ассоциациясига кўра вужудга келади.

Агар метафорада иккита тушунча: ходиса, сифат ва хусусият ўхшаш бўлса, метонимияда ўхшашлик бўлмай, балки бу нарсаларнинг моҳияти вақт ва макон яқин бўлгандагина аниқланади.

Жамиятда ижтимоий аҳамиятга молик ҳолатлар, кишилар, ходисалар, вазиятларга танқидий баҳо бериш табиий ҳодисадир. Уларни жуда қисқа, ихчам шаклда умумлаштириш, катта фикрни қисқача, аммо салмоқли тарзда акс эттириш, ифода қоидаларига риоя қилган ҳолда метафора ва метонимиянинг фаол қўлланилиши фикрни тўғри етказиш билан характерланади. Бундай ҳолларда полисемантик сўзларнинг роли каттадир.

Метонимияда биринчи сўздан иккинчи сўзни фойдаланиш учун ишлатилса, метафора эса сўзнинг кўчма маъносини тушуниш учун қўлланилади. Метафора и метонимия бир-бирига зид бўлган, аммо мантиқан боғлиқ бўлган иккита тушунча бўлиб, улар кундалик ҳаётимиздаги нутқ маданиятида асосий бўғинларнинг бирини эгаллайди.

Ер юзида минглаб халқ ва элатларида маъноси бир-бирига яқин бўлган ҳикматлар бор. Ҳар кунлик дунёвий тажрибаларга таянган ҳар бир мақол асосида, албатта, миллий минталитет, миллий кадриятлар ва урф-одатлар ётади. Бир-бирга маънодош бўлган ўзбек ва рус мақолларини солиштирганда, биз, албатта, икки халқнинг ички ва ташқи оламига англаш имконига эга бўламиз. Мақолларда акс этган халқ донишмандлиги Ватанимизда ҳам, Россияда ҳам бир-бирига жуда яқин экан.

Alimov Ulug‘bek (TATU Qarshi filiali o‘qituvchisi)

## AN‘ANAVIY TA‘LIMDA KOMPYUTERDA VIZUALLASHTIRISH DIDAKTIK TAMOIYILLARNI AMALGA OSHIRISHNING METODIK TAHLILI

**Annotatsiya.** Ushbu maqolada axborot texnologiyalari ta‘siri ostida vizuallashtirish boshqa darajada amalga oshirish mumkin bo‘ladi. Kompyuter tomonidan taqdim etilgan vizuallashtirish bizga bilishning yangi vositasi – kompyuter vizualizatsiyasi haqida gapirish imkonini beradi. AKT yordamida o‘quv materialini vizuallashtirish tasvirlarni, funksiyalar, parametrlar va boshqalarni har tomonlama namoyish qilish imkonini beradi.

**Аннотация.** В данной статье под влиянием информационных технологий визуализация стала возможной на ином уровне. Представленная компьютером визуализация позволяет говорить о новом инструменте познания – компьютерной визуализации. Визуализация учебного материала с помощью ИКТ позволяет всесторонне отображать образы, функции, параметры и т.д.

**Annotation.** In this article, under the influence of information technology, visualization has become possible at a different level. The visualization presented by a computer allows us to talk about a new tool of cognition – computer visualization. Visualization of educational material with the help of ICT allows you to comprehensively display images, functions, parameters, etc.

**Kalit so‘zlar:** didaktik, vizuallashtirish, modellar, animatsiya, obyekt.

**Ключевые слова:** дидактический, визуализация, модели, анимация, объект.

**Keywords:** didactic, visualization, models, animation, object.

An‘anaviy ta‘limda vizuallashtirish tamoyilini amalga oshirish, ko‘p jihatdan, didaktik materiallar va texnik vositalarning mavjudligi va sifatiga, o‘qituvchining ulardan foydalanish mahoratiga, ta‘lim muassasalarida qo‘llanmalar, diagrammalar tayyorlash uchun yaratilgan shart-sharoitlarga bog‘liq (fotosuratlar, kino namoyishlari – va videofilmlar, televizor va boshqa ko‘rgazmali qurollardan foydalanish).

An‘anaviy ta‘limda vizuallashtirish tamoyili darsda o‘rganish obyektlarini taqdim etishning turli xil turlari va shakllaridan foydalanish orqali amalga oshiriladi:

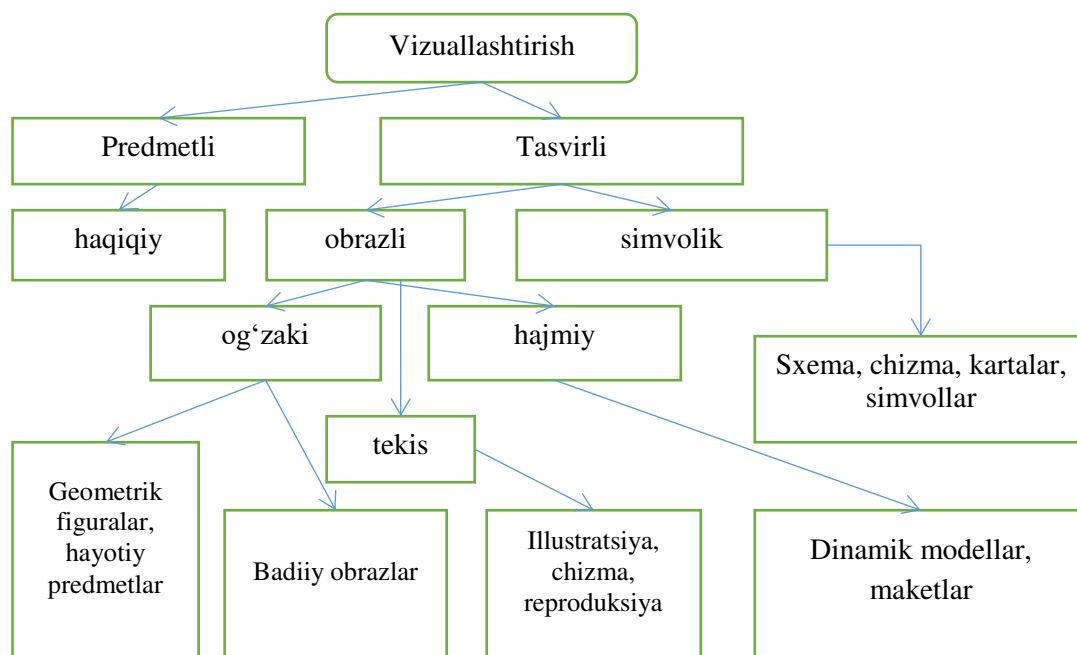

**1.1-rasm. Vizuallashtirishning tasnifi.**

An'anaviy ta'limda qo'llaniladigan vizuallashtirish turlarini mazmuni va tavsifiga ko'ra tasniflaydilar:

Tasvirni vizuallashtirish: rasmlarning reproduksiyalari, me'moriy yodgorliklar va haykallarning fotoreproduksiyalari, o'quv rasmlari – rassomlar yoki ilustratorlar tomonidan o'quv matnlari, chizmalar va ilovalar uchun maxsus yaratilgan videofragmentlar, audioqismlar, videofilmlar.

Shartli-grafik vizuallashtirish: modellashtirishning bir turi bo'lib, unga quyidagilar kiradi: jadvallar, diagrammalar, sxemalar, grafiklar, xaritalar, planshetlar.

Vizuallashtirish umumiy ma'noda – optik tasvir shaklida axborotni taqdim etish usuli (masalan, chizmalar va fotosuratlar, grafiklar, diagrammalar, blok-sxemalar, jadvallar, xaritalar va boshqalar ko'rinishida).<sup>1</sup>

Biz vizuallashtirish ta'rifini keltiramiz: vizuallashtirish bu ma'lumotni mavhum-mantiqiy tasvirdan vizual-majoziy tasvirga aylantirishdir.

Bunday o'quv materialidan foydalanish o'qituvchiga o'rganilayotgan fan mazmunini yanada kengroq ochib berishi uchun zarur shart-sharoit yaratadi. Bundan tashqari, kompyuterning vizual materiallari bilan interaktiv o'zaro ta'sir qilish imkoniyati talabaga bevosita ta'sir ko'rsatadigan o'quv ma'lumotlarini o'zlashtirish jarayonida faol ishtirok etish imkonini beradi.

I.V.Robert fanlar qonuniyatlarini o'rganish, tadqiq qilish va aniqlash jarayonlarini faollashtirish uchun zarur shart-sharoitlarni yaratuvchi AKT vositalarining funksional imkoniyatlaridan birini ajratib ko'rsatadi: o'quv ma'lumotlarini kompyuterda vizuallashtirish: o'rganilayotgan obyektning vizual tasviridir.<sup>2,3</sup>

Ushbu tadqiqotda kompyuterda vizuallashtirishni ma'lumotni mavhum-mantiqiy tasvirdan vizual-majoziy tasvirga aylantirishni tushunamiz.

Kompyuterda vizuallashtirish turli kasbiy sohalarda faol qo'llaniladi: menejment, ishlab chiqarish, savdo, matbuot, bank, tibbiyot va boshqalar. Shu sababli jamiyat taraqqiyotining hozirgi bosqichida ta'lim tizimi texnologiyalarni biladigan, ular asosida o'z kasbiy faoliyatida kompyuter vositalarini yarata oladigan va qo'llay oladigan malakali mutaxassislar sonini ko'paytirishni talab qilmoqda. Bu, ayniqsa, ta'lim sohasidagi mutaxassislar uchun to'g'ri keladi. Shu bilan birga, o'qitishda vizuallashgan materiallar ularga qo'yiladigan didaktik talablarga javob berishi va uning samaradorligi va sifatini oshirish uchun

<sup>1</sup> O'zbekiston Respublikasi Prezidentining 2020-yil 7-maydagi "Matematika sohasidagi ta'lim sifatini oshirish va ilmiy tadqiqotlarni rivojlantirish chora-tadbirlari to'g'risida"gi PQ-4708-sonli qarori.

<sup>2</sup> Shu manba.

<sup>3</sup> Tuychiyev T.T., Djumaboyev D.X. Matematik analiz fanidan 1-kurs talabalari uchun laboratoriya ishlari. T., M. Ulug'bek nomidagi O'zbekiston Milliy universiteti, 2003.

o'quv jarayonida foydalanishga qaratilgan bo'lishi kerak. O'quv jarayoni nuqtai nazaridan kompyuterda vizuallashtirish tushunchasini aniqlaylik.

Bizning tadqiqotimizdagi kompyuterda vizuallashtirish texnologiyalari yordamida amalga oshiriladigan ma'lumotni mavhum mantiqiy tasvirdan vizual-majoziy tasvirga aylantirish jarayoni sifatida tushuniladi, buning natijasida interaktiv o'quv vizual mahsuloti paydo bo'ladi.

Adabiyotlarni tahlil qilish o'quv jarayonida kompyuterda vizuallashtirish texnologiyalaridan foydalanishning bir qator afzalliklarini ajratib ko'rsatish imkonini beradi:

1. An'anaviy vositalar va texnologiyalar yordamida tasvirlab bo'lmaydigan yoki qayta yaratib bo'lmaydigan jarayonlar, xususiyatlar, hodisalarni taqdim etish imkoniyati tufayli taklif etilayotgan materialning yuqori darajada ko'rinishi.

V.D.Shadrikovning fikricha, nazariy bilimlarni vizual tarzda ifodalash nuqtayi nazaridan tamoyiliy jihatdan yangi imkoniyatlar axborot texnologiyalari tomonidan taqdim etiladi, bu esa to'g'ridan to'g'ri idrok etishdan yashiringan ma'lum narsaning muhim qonunlari va qonuniyatlarini tasavvur qilish imkonini beradi. Har xil turdagi vizualizatorlar bugungi kunda fizika, kimyo va matematika sohasida faol qo'llanilmoqda. Bugun biz Komenskiyning "oltin" qoidasini to'ldirishimiz mumkin, nafaqat hislar orqali bevosita idrok etish uchun berilgan narsalarni, balki mavhum qonunlar va modellar bilan ifodalangan narsalarni ham tasavvur qilish kerak.

A.A.Gabrikov multimediya deganda "obyektlar va jarayonlarni faqat matn tavsifi ko'rinishida emas, balki kompyuter grafikasi, fotosuratlar, tovushlar, tasvirlar, animatsiyalar yordamida tasvirlash" deb tushunadi. Multimedia dasturlari darsda taqdim etilgan materialni vizualizatsiya qilish effektini yaratish imkonini beradi, uni ba'zan odatiy usullar bilan amalga oshirish mumkin emas.<sup>1</sup>

Multimedia texnologiyalari o'quv jarayonini boyitadi, o'quv ma'lumotlarini idrok etish jarayonida talabalardan ma'lumot olish uchun sensorli kanallarning ko'pchiligini jalb qilgan holda o'rganishni yanada samarali qilish imkonini beradi.

A.Demga ko'ra, "foydalanuvchiga ekrandagi tasvir mazmunini – uning shakli, o'lchami va rangini dinamik nazorat qilish imkoniyatini beruvchi interaktiv kompyuter grafikasini yaratish sohasidagi texnik yutuqlar alohida ahamiyatga ega".<sup>2</sup>

A.V.Solovov "interfaollik nafaqat ma'lumotni passiv idrok etish, balki o'rganilayotgan obyektlar yoki jarayonlarning multimedia modellarining xususiyatlarini faol o'rganish uchun imkoniyatlar beradi". Uning fikricha, interaktivlik "multimediyaga kognitiv xususiyat beradi, o'quv ishlariga o'yin va tadqiqot komponentlarini kiritadi, tabiiy ravishda talabalarni o'rganilayotgan obyektlar va jarayonlarning xususiyatlarini chuqur va har tomonlama tahlil qilishga undaydi".<sup>3</sup>

Kompyuter o'rganilayotgan obyekt yoki hodisaning asosiy qonuniyatlarini ajratib olish, uning tuzilishi va detallarini ko'rib chiqish imkonini beradi. Obyektni tasvirlashning turli shakllari talabaning iltimosiga ko'ra ham, dastur buyrug'iga ko'ra ham bir-birini almashtirib, bir vaqtning o'zida majoziy, analitik, lingvistik tasvirlardan foydalanishi mumkin. Bu o'rganish vazifalariga ko'ra, o'rganilayotgan obyekt haqidagi ma'lumotlarni qanday qilib ixchamlashtirish va uni kengaytirish imkonini beradi. Kompyuter tomonidan taqlid qilingan jarayonlar shakl va mazmun jihatidan xilma-xil bo'lishi mumkin. Axborot-kommunikatsiya texnologiyalari vizual idrok etish imkoniyatlarini sezilarli darajada kengaytiradi.<sup>4</sup>

Kompyuterda vizuallashtirishning yuqoridagi afzalliklariga qaramay, undan foydalanish jarayonida talabalar turli xil muammolarga duch kelishadi:

1. Bitta fan doirasida o'rganilgan barcha mavzularni qamrab oladigan vizuallashtirishning to'liq to'plami mavjud emas. O'qituvchi o'z fanini turli mualliflar tomonidan yaratilgan vizual materiallardan foydalangan holda loyihalashtirishi kerak.

<sup>1</sup> Тураев С.Ж. Повышение качества профессиональной деятельности студентов с привлечением к научному проекту. XII Международной научно-практической конференции «Инновации в технологиях и образовании», 21–22 марта 2019 г., филиал КузГТУ в г. Белово, 2019, ч. 4, с. 240 – 241.

<sup>2</sup> Xolmatov T.X., Toylaqov N.I. Amaliy matematika, dasturlash va kompyuterning dasturiy ta'minoti. O'quv qo'llanma, Toshkent, 2000.

<sup>3</sup> Xolmatov T.X., Toylaqov N.I. Amaliy matematika, dasturlash va kompyuterning dasturiy ta'minoti. O'quv qo'llanma, Toshkent, 2000.

<sup>4</sup> Тураев С.Ж. Повышение качества профессиональной деятельности студентов с привлечением к научному проекту. XII Международной научно-практической конференции «Инновации в технологиях и образовании», 21–22 марта 2019 г., филиал КузГТУ в г. Белово, 2019, ч. 4, с. 240 – 241.



2. Yetkazib berilayotgan asbob-uskunalar (interfaol doska, proyektor, kompyuter va boshqalar) va dasturiy ta'minotlardan talab darajasida foydalanilmayapti.

Birinchi navbatda, o'qituvchilar tarkibining vizuallashtirish va uni taqdim etishning texnik vositalarini yaratish uchun kompyuterda vizuallashtirish texnologiyalarini qo'llash bo'yicha tayyorgarlik darajasining etarli emasligi bilan bog'liq. "Hozirgi davr o'qituvchilarning texnik vositalar va texnologiyalardan foydalanishda qiyinchiliklarga duch kelmasliklari uchun ulardan foydalanishni o'rganishlari zarurati bilan tavsiflanadi". Shu bilan birga, barcha fan o'qituvchilari kompyuterda vizuallashtirish texnologiyalari imkoniyatlaridan foydalanishlari, «informatika o'qituvchisi kompyuterdan foydalanishni biladigan yagona shaxs bo'lmasligi kerak».<sup>1</sup>

3. Kompyuterda vizuallashtirish texnologiyasidan foydalanish uchun ko'p sonli axborot dasturiy ta'minot va apparat vositalari mavjud. O'qituvchiga o'quv jarayonida foydalanish uchun keraklisini tanlashi qiyin.

O'qituvchilar ta'limda multimediyadan tekin foydalanishga tayyor emas, ularda pedagogik maqsadlarni amalga oshirish uchun multimedia vositalarini oqilona tanlash, multimedia imkoniyatlari va ularni rivojlantirishning hozirgi tendensiyalari haqida bilim yetishmaydi.<sup>2</sup>

4. Muayyan yo'nalishdagi uslubiy ko'rgazmali materialning yetarli emasligi, shuningdek, pedagogik xodimlarning texnik vositalardan foydalangan holda mustaqil ravishda yaratish va taqdim etishga tayyor emasligi.

Y.A.Bondarenkoning so'zlariga ko'ra "Yangi texnologiyani "yuklash" uchun uslubiy materialning etishmasligi haqiqatga aylanmoqda. O'qituvchilar, metodistlar, turli ilmiy bo'limlar mutaxassislari dasturiy mahsulotlar va o'quv videoyozuvlari uchun ssenariylarni ishlab chiqadilar. Ko'pincha, bu mahalliy fan va amaliyotda to'plangan ijobiy va salbiy tajribani hisobga olmasdan amalga oshiriladi».<sup>3</sup>

V.M.Konstantinovning fikricha, "ta'lim muassasasini o'quv jihozlari bilan ta'minlash va original o'quv qurollarini yaratish o'rtasidagi farq o'sishda davom etmoqda".<sup>4</sup>

Shunday qilib, vizuallashtirishning didaktik tamoyilini ishlab chiqish sifatida o'quv ma'lumotlarini kompyuterda vizuallashtirishning ahamiyati informatika o'qituvchilarini ta'lim jarayonida tegishli texnologiyalardan foydalanishga maqsadli tayyorlashni taqozo etadi.

**Xayrullayev Dilshod Baxritdinovich (Qarshi davlat universitetining Pedagogika instituti Tabiiy va aniq fanlar kafedrasida Matematika fani o'qituvchisi)**

## **AXBOROT VA KOMPYUTER TEXNOLOGIYALARI ASOSIDA TALABALARNI BOSHQARISH METODIKASINI TAKOMILLASHTIRISH**

***Annotatsiya.** Ushbu maqolada talabalarning bilish faoliyatini boshqarish didaktik jarayonning zaruriy tarkibiy qismidir. Ko'pgina pedagogik monografiya va dissertatsiyalarda bu jarayonning xususiyatlarini ko'rib chiqishga yetarli e'tibor berilgan. Bu izlanishlarda har qanday ta'lim faoliyati har doim boshqarilishi mumkinligini isbotlaydilar. Muayyan o'qituvchining bevosita nazorat harakatlari yoki ayrim "umumlashgan" o'qituvchining bilvosita ta'siri (avtomatik boshqarish) turli texnik yoki kompyuter vositalari yordamida yoki o'quvchining o'ziga nisbatan amalga oshiradigan o'z-o'zini boshqarish faoliyatlarini aytishimiz mumkin.*

***Аннотация.** В данной статье управление познавательной деятельностью учащихся является необходимым компонентом дидактического процесса. Во многих педагогических монографиях и диссертациях рассмотрению особенностей этого процесса уделялось достаточное внимание. В этой исследовательской работе они докажут, что любой образовательной деятельностью всегда можно управлять. Можно сказать, что прямые управленческие действия конкретного преподавателя или некоторое "обобщенное" косвенное влияние преподавателя (автоматическое управление) осуществляются с помощью различных методик или компьютерных средств или действий самоуправления, которые учащийся выполняет по отношению к себе.*

<sup>1</sup> Shu manba.

<sup>2</sup> Turaev S.J. (2019). Methods of the using of software program Microsoft Excel in practical and laboratory occupation on physics. Scientific Bulletin of Namangan State University. Vol. 1, Iss. 10, Article 55, p. 292–297.

<sup>3</sup> Прохоров Г.В., Леденев М.А., Колбеев В.В. Пакет символьных вычислений Maple V. М., "Петит", 1997.

<sup>4</sup> Sadullayev A., Mansurov X., Xudoyberganov G., Vorisov A., Gulomov R. Matematik analiz kursidan misol va masalalar toplami. 2-qism, T., «O'zbekiston», 1995.

**Annotation.** In this article, the management of cognitive activity of students is a necessary component of the didactic process. In many pedagogical monographs and dissertations, sufficient attention has been paid to the consideration of the features of this process. In this research paper, they will prove that any educational activity can always be managed. It can be said that the direct managerial actions of a particular teacher or some “generalized” indirect influence of the teacher (automatic control) are carried out using various techniques or computer tools or self-management actions that the student performs in relation to himself.

**Kalit so‘zlar:** ta’lim axborot texnologiyalari, psixologik, komponent, kompyuter o‘quv dasturlari, taqlil, modul, pedagogik.

**Ключевые слова:** образовательные информационные технологии, психологические, структурные, компьютерные учебные программы, принцип, модуль, педагогические.

**Keywords:** educational information technologies, psychological, structural, computer training programs, principle, module, pedagogical.

An’anaviy darsning asosiy kamchiliklari ta’lim oluvchilarning kognitiv faoliyatini boshqarish samaradorligi nuqtayi nazaridan:

Birinchidan, bitta boshqaruv organi (o‘qituvchi) va ko‘plab boshqariladigan elementlar (turli darajadagi ta’lim, turli qobiliyatga ega bo‘lgan stajorlar) mavjud. Binobarin, o‘qituvchi bir xil sifat jihatidan har xil boshqaruv obyektlarini boshqarish, boshqacha qilib aytganda, bu auditoriyada aniq bir shaxsga emas, balki mavjud bo‘lmagan “o‘rtacha” o‘quvchiga e’tibor qaratish zaruriyatiga duch keladi.

Ikkinchidan, o‘quvchi va o‘qituvchi tomonidan o‘quv axborotlarining o‘zlashtirilishi to‘g‘risidagi fikr-mulohazalar doimiy ravishda kuzatib borilmaydi, balki faqat testlar, nazorat ishlari va tekshirishlar vaqtida. O‘qituvchi har qanday vaqtda stajorlar tomonidan materialni o‘zlashtirish darajasini bilmaydi va shuning uchun uning pedagogik ta’sirini darhol o‘zgartira olmaydi. Aloqa doimiy ishlamaydi, lekin vaqti-vaqti bilan, muhim uzilishlar bilan, axborot uzoq kechikish va kam hajmi bilan keladi.<sup>1</sup>

Bu kamchiliklarni, asosan, axborot texnologiyalarini o‘qitish yordamida bartaraf yetish mumkin. Unda o‘quv faoliyatini boshqarish vazifalarini bajarish o‘qitish vositasi sifatida kompyuterdan foydalanishning muhim xususiyati sifatida qaralishi lozim. Ta’limning axborot texnologiyalari haqida gapirganda, avvalo, kompyuterdan o‘quv faoliyatini boshqarish vositasi sifatida foydalanishni nazarda tutamiz.<sup>2</sup>

O‘qitishning hozirgi rivojlanayotgan axborot texnologiyalari, zaruriyat, o‘quv-bilish jarayonining umumiy didaktik qonuniyatlariga bo‘ysunishi kerak. Shu bilan birga, o‘qitishni o‘qituvchi rahbarligida o‘quv fani bo‘yicha bilimlarni shakllantirishning axborot jarayoni deb tushunish kerak. Shaxs yoki shaxslar guruhi o‘quv predmeti sifatida qaraladi. Shu bilan birga, bilim yangi axborotni ishlab chiqarishga qodir axborot vazifasini bajaradi. Axborot texnologiyalari ta’limi maqsadlarini rasmiylashtirish vazifasi, umuman, ta’limni axborotlashtirish muammosida qanday bilim yekanligini tushunish masalasi muvofiq-lashtiruvchi masaladir.<sup>3</sup>

Biz o‘quv jarayonini alohida bosqichlarga ajratishni amalga oshiramiz. 1-rasmda o‘qituvchi nuqtayi nazaridan, uning tuzilishi ko‘rsatilgan. O‘rganuvchi nuqtayi nazaridan bu strukturaga bilish jarayoni sifatida qarash kerak. Taqdim yetilgan sxema ta’limni o‘z-o‘zini o‘rganishga, o‘quvchini o‘qituvchiga aylantirish jarayoni, o‘tgan yutuqlarni bilishdan yangi bilimlarga o‘tish harakati sifatida talqin qilinishi kerak. U bilimning muhim konsepsiyasini uning darajalari va shakllarini yoritib beradi: axborotga yega bo‘lish (mavzuning mazmuni), tushunish, mavzuning tipik vazifalarini hal qilish qobiliyati, fanlararo aloqalarni sintez qilish qobiliyati va boshqalar.

Axborotni egallash predmet mazmunidagi axborotning maqsadi, o‘rnini aniqlash va kerakli axborotni topa bilishdan iborat bilim darajasidir. Tushunish predmet sohasi tushunchalari o‘rtasidagi munosabatlarni, ularning xususiyatlarini tushuntira olish qobiliyatidan iborat bilim darajasidir.

Tipik masalalarni yechish qobiliyati – bu tipik masalani yechish uchun hisoblash sxemasini tuzish qobiliyatidan iborat bilim darajasidir. Amaliy muammolarni hal qilish qobiliyati amaliy muammolarni

<sup>1</sup> Тураев С.Ж. Повышение качества профессиональной деятельности студентов с привлечением к научному проекту. XII Международной научно-практической конференции «Инновация в технологиях и образовании», 21–22 март 2019 г., филиал КузГТУ в г. Белово, изд-во филиала КузГТУ, Россия, 2019, ч. 4, с. 240–242.

<sup>2</sup> С.Л.Ибрагимов. Талабаларда математик моделлаштириш усули ёрдамида касбий кўникмаларни шакллантиришнинг психологик педагогик асослари. Таълим, фан ва инновация (маънавий-марифий, илмий-услубий журнал), Тошкент, 2019, № 4, 112–115-бетлар.

<sup>3</sup> Пологрудов В. А. Вопросы методики преподавания физики в ВУЗе. Кемерово, КГУ, 1979, с. 122.

odatiy holga aylantirish, ularning matematik formulasini shakllantirish va asl muammoning maqsadlariga asoslangan holda, ularni hal qilish natijalarini sharhlash qobiliyatidan iborat bilim darajasi. Fanlararo aloqalarni sintez qilish qobiliyati – bu turli mavzulardagi bilimlardan mavzu sohasidagi amaliy muammolarni hal qilish uchun foydalanish qobiliyatidan iborat bilim darajasi.<sup>1</sup>

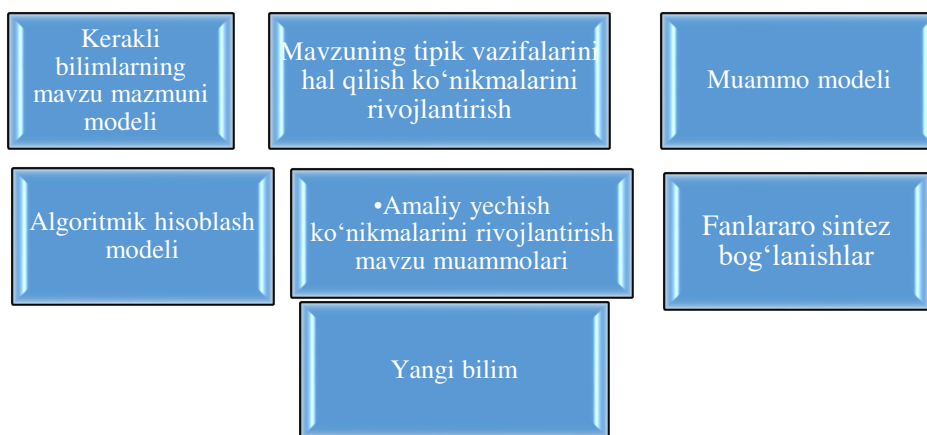

1-rasm. O'quv jarayonining bo'limlari.

Ushbu bilim darajalariga yerishish muayyan ta'lim texnologiyalarini (shu jumladan, ta'limning axborot texnologiyalarini) jalb qilish bilan bog'liq va talabaning ongida yuqorida ko'rsatilgan semantik modellarni shakllantirish va ularni o'qitish mexanizmlarini mustahkamlashda ifodalanadi. "Ko'nikma" atamasi yuqori darajadagi barqaror mahorat, istalgan natijaga olib keladigan harakatlarda stereotipning paydo bo'lishi deb tushunilishi kerak.

Bilim komponentining faollashuvi algoritmik qismning yoki tashqi axborotning yangi axborotni ishlab chiqishga olib keladigan, shu jumladan, semantik modellar shaklida ishlashini anglatadi.

Talab qilinadigan bilimlarning mazmuni va modellari o'qituvchi tomonidan shakllantiriladi. O'qituvchi boshqaruvni amalga oshiruvchi boshqaruvchi bo'g'in vazifasini ham bajaradi. Ta'lim vazifalari boshqarish bo'lib xizmat qiladi, o'z-o'zini boshqarish geribildirim tamoyili asosida amalga oshiriladi (2-

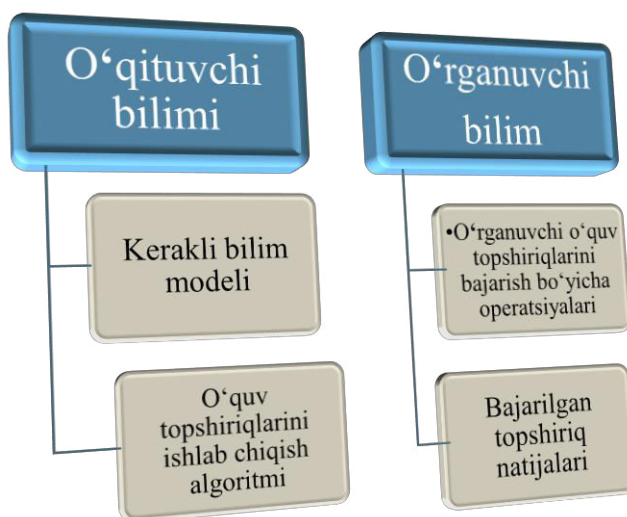

rasm), o'quv vazifalari o'qituvchi tomonidan talab qilinadigan bilimlar va o'quvchining joriy bilimlari modellarini taqqoslash asosida ishlab chiqiladi.<sup>2</sup>

2-rasm. O'quv jarayonini boshqarish tuzilmasi.

<sup>1</sup> Советский энциклопедический словарь. М., "Советская энциклопедия", 1981, с. 1600.

<sup>2</sup> Ожегов С.И., Шведова Н.Ю. Толковый словарь русского языка. Москва, "Азбуковник", 2006, с. 944.

Dars kursi haqida batafsil ma'lumot to'plash va saqlash dasturlarining mavjudligi axborot texnologiyalari bo'yicha darslardan foydalangan holda, darslarni o'tkazishning eng muhim afzalligi hisoblanadi. Ushbu ma'lumot o'quv jarayonini doimiy monitoring qilish, yaxshi yoki yomon ishlayotganlarni tezkor aniqlash va sinflar mazmunini takomillashtirishni yanada takomillashtirish, murakkablashtirish va kerak bo'lganda ta'limni boshqarish algoritmini osonlashtirish maqsadida qo'llaniladi.

Axborot texnologiyalaridan foydalanishda talaba ishining barcha bosqichlarida monitoring prognozlashda kamchiliklarni ochib beradi, kompyuter o'quv dasturining didaktik imkoniyatlarini moslashtirishga imkon beradi. Ehtiyotkorlik bilan tashkil yetilgan nazorat, ayniqsa, o'qituvchining, kompyuter o'quv dasturini tuzuvchining, tarbiyalanuvchilar bilan ishlash algoritmining o'zaro munosabatlari xususiyatini yaqqol ko'rsatadi.

Nazorat jarayonining o'zi individuallashtiriladi. Shu bilan birga, uning afzalliklari: ommaviy xarakter, frontallik, samaradorlik, obyektivlik va iqtisodiyotdir.<sup>1</sup> Nazorat faqat yerishilgan bilimlarni baholash yo'li bo'libgina qolmay, balki o'quv jarayonida teskari aloqa tashkil yetish yo'li bo'lib, u ta'limning axborot texnologiyasida o'quv maqsadiga yerishishning zaruriy shartidir. Teskari aloqa o'quv jarayonini o'quv materialini o'zlashtirish darajasiga moslashtiradi.<sup>2</sup>

Operatsiyalardan iborat teskari aloqa tamoyili asosida boshqariladigan o'quv jarayoni ikki yoqlama xarakterga ega: u nafaqat uning chiqishi o'rganuvchining bilimini shakllantiradi, balki o'quv jarayonining o'zi amalga oshiradi, bu yesa oxir-oqibat o'rganuvchining bilimiga, ularning dastlabki holatiga va talabning qobiliyatiga bo'lgan talablar bilan belgilanadi. Ta'limni boshqarish algoritmlari o'quv vazifalarini ishlab chiqish algoritmlari sifatida talqin yetiladi. Ular bilishning obyektiv qonunlari va qo'llaniladigan texnologiyalar, usullar, metodlar va o'qitish usullari bilan aniqlanishi kerak.

O'quv jarayonini tahlil qilish o'qitishning axborot texnologiyalarining mumkin bo'lgan vazifalarini belgilash imkonini beradi. Hisoblash amallarini bajarish, o'rganilayotgan mavzu doirasida, turli kompyuter va axborot vositalari yordamida amalga oshirilishi mumkin.

Ta'lim oluvchilarning vazifani bajarayotganda o'quv axborotlarini qidirish ta'lim profilidagi axborot-qidiruv tizimlari yordamida amalga oshirilishi mumkin. Topshiriq davomida keltirilgan tavsiyalar o'quv maqsadlarining ekspert tizimi tomonidan qabul qilinadi. Bilim sinov va malaka-interaktiv o'quv dasturlari, kompyuter o'quv dasturlari, bundan tashqari, lingvistik ish, ularning invariant qismi orqali.<sup>3</sup>

O'qitishning qo'llaniladigan axborot texnologiyalarini tahlil qilish kompyuter ta'limida bilish faoliyatini boshqarishning to'rt rejimini ajratib ko'rsatish imkonini beradi:

1. To'g'ridan to'g'ri nazorat: kompyuter ta'lim oluvchilarga o'quv topshirig'ini taqdim yetadi, tarbiyalanuvchilar faqat shu o'quv topshirig'i bilan bog'liq savollarni berishi mumkin, o'quvchiga yordamning xarakteri kompyuter tomonidan belgilanadi.

2. Bilvosita nazorat: kompyuter ta'lim vazifasini taqdim etmaydi, lekin ta'lim vazifalari shakllantirilishi kerak bo'lgan kursantlarga muammo tug'diradi; kompyuter bilan muloqotda o'yin vaziyatlariga ruxsat beriladi; turli sanoat va ijtimoiy vaziyatlarni modellashtirish bo'yicha vazifalar ko'plab yechimlarga imkon beruvchi ta'lim sifatida taqdim etiladi.

3. Dinamik nazorat: kompyuter tomonidan taqdim yetilgan ta'lim vazifasi stajyor tomonidan kompyuter bilan birgalikda hal qilinadi; yordamning xarakteri va o'lchovi ham stajor, ham kompyuter tomonidan belgilanadi.

4. Kompyuter tarbiyalanuvchilarning o'quv faoliyati vositasi rolini o'ynaydigan boshqarish: o'quv vazifasi stajyor tomonidan belgilanadi, yordamning xarakteri va turi ham u tomonidan belgilanadi. Qiyinchiliklar yuzaga kelganda, stajor nazoratni kompyuterga o'tkazishi mumkin (ikkinchisi suhbat davomida stajor tomonidan yuzaga kelgan qiyinchiliklarni aniqlaydi va kerakli yordamni taqdim yetadi).

Dasturlashtirilgan ta'lim an'alaridan kelib chiqqan holda, birinchi rejim, dastlab, ustun mavqeni yegallagan, lekin so'nggi yillarda o'quv dasturlarida kam va kam qo'llanilib kelmoqda. To'rtinchi rejim bilan vaziyat yanada murakkab. Ko'pgina mutaxassislar ushbu rejimda o'quvchiga o'quv vazifasini o'z oldiga qo'yish uchun taqdim yetilgan imkoniyatni kompyuter o'qitishning yeng muhim yutuqlaridan biri deb hisoblaydilar. Shu bilan birga, ko'plab yeksperimental ma'lumotlar shuni ko'rsatadiki, agar o'quvchining tashabbusi bilan e'tibor qaratilsa, u nimani o'rganish kerakligini o'zi belgilasa, unda asosiy o'quv

<sup>1</sup> Советский энциклопедический словарь. Москва, "Советская энциклопедия", 1981, с. 1600.

<sup>2</sup> Давыдов В.В. Проблемы развивающего обучения. Москва, "Педагогика", 1986, с. 240.

<sup>3</sup> Ожегов С.И., Шведова Н.Ю. Толковый словарь русского языка. Москва, "Азбуковник", 2006, с. 944.

maqsadlari, odatda, yerishilmaydi. Ushbu ishda olib borilgan pedagogik yeksperiment natijasida ta'limning axborot texnologiyalaridan foydalanib, bu jarayonni nafaqat nazorat qilish, balki nazorat qilish ham asosli ekanligi aniqlandi.<sup>1</sup>

**Суннатов Нурали Бекмуродович (фалсафа фанлари бўйича фалсафа доктори (PhD),  
Навоий Давлат Кончилиқ ва технологиялар университети; e-mail: [Sunnatov\\_1979@mail.ru](mailto:Sunnatov_1979@mail.ru))  
ТАЪЛИМ ИННОВАЦИОН ЎЗГАРТИРИШДА НАЗАРИЯ ВА АМАЛИЁТ МЕЗОНЛАРИ**

**Аннотация.** Мазкур мақолада таълимда назария ва амалиёт мезонлари йўналишлари ўзига хос хусусиятлари атрофича таҳлил этилган. Таълим инновацион ўзгартиришда назария ва амалиёт мезонлари энг муҳим жиҳатлари ёритиб ўтилган.

**Аннотация.** В данной статье проводится подробный анализ специфики повышения квалификации в сфере образования. Особенность инновационной деятельности выделяет важнейшие стороны личности того или иного типа.

**Annotation.** This article provides a detailed analysis of the specifics of advanced training in the field of education. The peculiarity of innovative activity highlights the most important aspects of a personality of one type or another.

**Калим сўзлар:** инновацион таълим, инновация, интеграл билимлар, дифференциация, ижод, фаолият, модернизация, инновация, шахс, тасаввурлар, педагог, тадқиқот, объект, субъект, таълим.

**Ключевые слова:** инновационное образование, инновация, целостное знание, дифференциация, творчество, деятельность, модернизация, инновация, человек, воображение, педагог, исследование, объект, субъект, образование.

**Key words:** innovative education, innovation, holistic knowledge, differentiation, creativity, activity, innovation, person, imagination, teacher, research, object, subject, education.

Таълим тизимининг ислохотларини амалга ошириш учун инновацияларнинг назарий моделдан ташкиллаштирилган фаолият сифатида фойдаланиш муҳим аҳамият касб этади. Шу нуқтаи назардан, таълимни ижтимоий фаол институтга айлантиришга эришиш маънавий инкирознинг олдини олиш имконини беради. Бу ижтимоий воқеликда таълим жараёни иштирокчилари манфаатларига мос келади ва таълим тизимининг ўзгаришини белгиловчи муҳим омилга айланади. Бугунги кунда таълим тизимини ислох қилиш йўллари ва бугунги ижтимоий талабларига жавоб бера олиши тўғрисидаги турли баҳс ва мунозараларни илгари сурилишини кўришимиз мумкин. Бу борада кўйиладиган умумий мақсадлар ва вазифаларнинг белгиланиши масаласи ҳаддан ташқари мавҳум аҳамиятга эга. Шунингдек, инновацион таълим мақсадлари маънавий тараққиётнинг онтологик жиҳатларига мос келувчи ижтимоий борлиқни шакллантиради.

Таълим тизимининг ижтимоий стратегик вазифаси инновацияларига бўлган эҳтиёжни қондиришни кўзда тутаяди. Шу маънода биз С.Ашуровнинг, «90-йиллар бошига келиб, мамлакат ижтимоий-сиёсий тузилишининг демократиялашуви муносабати билан, таълим маконининг ягоналигини сақлаш ва ёшларнинг таълим олишга бўлган ҳуқуқларини таъминлашнинг яна-да самаралироқ механизмларини шакллантиришга эҳтиёж ошади. Таълим инновациялари умумий таълимнинг демократиялашуви ва инсонпарварлашуви, хусусий таълим муассасаларининг пайдо бўлиши, таълим дастурларининг табақалаштирилиши, умумий таълим муассасалари тармоғининг янгиланиши ва таълим олувчилар таълим мақсадларининг индивидуаллашуви шароитларида ягона таълим маконини сақлашнинг энг самарали воситаси ҳисобланади», деган фикрини асосли деб ҳисоблаймиз.<sup>2</sup>

Зеро, Ўзбекистон Республикаси Президентининг «Бугунги кунда шиддат билан ўзгариб бораётган ҳаёт олдимизга қўяётган бир-биридан мураккаб ва муҳим масалаларни ҳал қилиш ҳақида ўйлар эканмиз, уларнинг ечими айнан таълим-тарбия билан, ёшларнинг дунёқарашини замонавий билим, юксак маънавият ва маърифат асосида шакллантириш билан боғлиқ эканига яна бир бор ишонч ҳосил қиламиз», деган фикрига таянган ҳолда,<sup>3</sup> таълим субъектларининг ўзаро алоқалар-

<sup>1</sup> Давыдов В.В. Проблемы развивающего обучения. Москва, «Педагогика», 1986, с. 240.

<sup>2</sup> Адамский А.И. Управление развитием. Москва, АСТ, 1997, с. 41.

<sup>3</sup> Мирзиёев Ш.М. Ўзбекистон ўқитувчи ва мураббийларига. Халқимизнинг розилиги бизнинг фаолиятимизга берилган энг олий баҳодир. Тошкент, «Ўзбекистон», 2018, 448-бет.

нинг натижаси сифатида таълим инновацияларида бутунлай янги инновацион таълим амал қилади деб хулоса чиқарсак, ўринли бўлади.

Таълим тизимида бошқарув ходимининг инновацион фаолияти инновацион имкониятлардан фойдаланишга мўлжал олади. Бунда, бир томондан, унинг ғояси иккинчи томондан, инновацияга эҳтиёжи ривожланади Шуни алоҳида таъкидлаш лозимки, бошқарув ходимларининг аксарияти таълим жараёнини ташкиллаштиришга нисбатан янгича ёндашувларни шакллантиради. Бундай зиддиятларнинг сабаби таълим инновацияларини ўзлаштиришдаги зиддият таълим маконини ислоҳ қилиш жараёнига боғлиқ. Ўз моҳиятига кўра, таълим жараёнининг барча босқичларида инновацион ўзгариш юз бериши мумкин. С.Ашуров таъкидланганидек, «Таълим инновациялари ўз яхлитлигини сақлаб қолишга ва такомиллаштиришга қодир бўлган ўзини-ўзи бошқарувчи тизим сифатида ривожланиши» ва инновацион таълим ҳақидаги асосий тасаввурларни тажрибада синаш даврида унга риоя этади.<sup>1</sup> Аммо, олий таълим муассасаларида у инновацион қарорни эмас, балки бошқарув қарорини амалга ошириш хусусиятини касб этади. Бироқ бундай қарорнинг ижросини таъминлашда, улар ўз фаолиятини ташкил этиш жараёнида инновациянинг мазмунини яратишни мақсад қилмайди. Бу таълим инновацияларини ўзлаштириш жараёнига тегишли эмас. Бу ерда асосий мақсад таълим маконини ўзгартириш тўғрисида қарор қабул қилиш учун имконият яратадиган вазиятда турли ташкилий-бошқарув даражасида мазмунан ҳар хил инновацияларга татбиқ этилувчи муайян умумий тенденцияларни такомиллаштиришга йўналган.

Дарҳақиқат, таълим тизимида муқобил йўналиш сифатида ривожланаётган, инновацион олий таълимнинг таълим маданиятини шакллантириш объектига айланиши тафаккур ўзгаришига таъсир этмоқда. Ривожланишнинг инновацион шакли инновацион таълим муассасасида амалга ошириляётган педагогик тизим билан танишишни бош омил сифатида намоён этади. Бунда Н. Шермухамедова таъкидлаганидек, «инновацион таълимни таҳлил қилиш ва унинг натижаларининг мониторингини олиб бориш таълим инновацияларини ўзгартиришга амалий асосини ташкил этади».<sup>2</sup> Фалсафий-методологик таҳлилга кўра, инновацион ғоя таълим тизимида бурилиш ясаш омили ҳисобланади. Бу омил инновацион ғоянинг амалиётга жорий этилгандан кейинги натижасининг самарадорлигини аниқлаш имконияти сифатида ижобий аҳамият касб этади. Ҳозирги даврда янги Ўзбекистонда хусусий таълим муассасасининг ташкил этилиши инновацион ғоя маҳсули ҳисобланади ва унинг кенг кўламда жорий этилиши уни амалий ҳаёт маҳсули даражасига туширади.

Ўзбекистонда 2019–2021 йилларда Ўзбекистон Республикасини инновацион ривожлантириш стратегиясини тасдиқлаиб амалиётга жорий қилинганлиги глобал миқёсдаги инновацион ривожланишга эришиш учун асос бўлмоқда ва Ўзбекистон глобал таълим маконининг тўлақонли субъектига айланмоқда. Хусусан, «мамлакатнинг халқаро майдондаги рақобатбардошлилиги даражасини ва инновацион жиҳатдан тараққий этганини белгиловчи асосий омил сифатида инсон капиталини ривожлантириш – Стратегиянинг бош мақсади.

Ушбу устувор мақсадга эришишда Стратегиянинг асосий вазифалари қуйидагилардан иборат деб белгилаб кўйилган:

- Ўзбекистон Республикасининг 2030 йилга келиб, Глобал инновацион индекс рейтинги бўйича жаҳоннинг 50 илғор мамлакати қаторига киришига эришиш;
- барча даражада таълим сифати ва қамровини ошириш, узлуксиз таълим тизимини ривожлантириш, кадрлар тайёрлаш тизиминининг иқтисодиёт эҳтиёжларига мослашувчанлигини таъминлаш...» ва бошқа ривожланиш марралари кўзланмоқда.

Бошқарув тизимига инновацион технологияларнинг жорий этилиши электрон ҳукумат бошқарувига ўтишга мўлжал олади. Маълумки, таълим тизимига инновацион технологияларни жорий қилиш амалиёти ғарб давлатларида учинчи минг йилликнинг дастлабки ўн йиллигида тўлиқ жорий этилган ва бу тажрибани инкор этиш мумкин эмас, Ўзбекистонда бу жараёнга ўтишда муайян муаммолар мавжуд, булар, биринчидан, ҳозирги давргача таълим тизими тўлиқ рақамлаштирилмаган, таълим тизимининг барча босқичларида ҳозиргача технологик қурилмалар, яъни, моддий техника базадаги технологик тақчиллик ва технологик тафаккурга эга бўлган мутахассисларнинг етишмаслиги инновацион ғояни таълим тизимига жорий этишга салбий таъсир этади. Технологик билимга эга бўлмаган мутахассис инновацион ғояни илгари сура олмайди.

<sup>1</sup>Ашуров С Давлат таълим стандартлари: назария ва амалиёт. Тошкент, Педагогик институт, 1997, 133-бет.

<sup>2</sup> Шермухамедова Н.А., Худойбергенов Р. Таълим фалсафаси. Тошкент, ТДАЛЭҚИ, 2018, 57-бет.

Инновация тизим сифатида инновацион янгиликни англаш негизида вужудга келади. Масалан, «узлуксиз таълимни ташкил этиш воситаси сифатида муҳим аҳамият касб этишида намоён бўлади»,<sup>1</sup>бу ижтимоий тараққиётни таъминлаш механизми сифатида муҳим аҳамият касб этади, жамиятнинг янгилиниши, янги ижтимоий муносабатлар тизимига ўтишда инновацион таълим технологияларидан фойдаланиш малакаларини такомиллаштиришга эҳтиёж ошади, бу жараёнда билимнинг мазмуни технологиялар ердамида ўзлаштирилади, масалан, интернет тизими, масофавий таълим ва бошқалар шулар жумласидандир.

Шунингдек, узлуксиз таълимнинг мазмунида бир-бири билан тақозоланган, В.С.Леднев таъкидлаганидек, «илмий билим ва фаолият шахснинг касбий камолотига имкон беради, шахснинг камол топиш динамикасига мўлжал олади» ва таълим маконида субъект омилининг зарурлигини тушунишни тақозо этади.<sup>2</sup> Ушбу маконда фаолиятни танлаш ва унда ўз йўлини ўзи белгилаш демократик маданиятнинг муайян қадриятларига кўра, эълон қилинаётган жамият идеалларининг бош омили ҳисобланади. Бунда йўл танлаш имконияти муҳим аҳамият касб этади, чунки А.И.Адамский таъкидлаганидек, «йўл танлаш, ўз тақдирини ўзи белгилаш, инсоннинг нормал, табиий ҳолатидир. У ўз олдига ҳаракатнинг турли йўналишларига эга бўлади, ўзига маъқул бўлган йўналишни онгли тарзда танлайди ва таълимнинг узлуксиз ривожланишида» намоён бўлади.<sup>3</sup>

Модомики, шундай экан, узлуксиз таълимни ўзгартириш мамлакат маданиятининг ўзгаришига таъсир этади ва қонуниятлари билан боғлиқдир, Зеро, М.Каримов фикрича, «таълим ҳар қандай мамлакат маданиятининг таркибий қисми ҳисобланади». <sup>4</sup>Таълимнинг инновацион мазмуни тўғрисидаги бугунги қарашлар бир қанча муаммоли соҳалар атрофида бирлашади. Биринчи муаммоли соҳа бу мақсадларнинг нисбийлаштирилиши билан боғлиқ. Бу замонавий таълимнинг омма онгида прагматик аҳамиятини оширади ва у ривожланишнинг бош таомилига айланади, пировард натижада таълим юқори фаровонликка эришиш воситаси сифатида тан олинади. Яъни, яхши иш жойига эга бўлиш, мансаб пиллапояларидан кўтарилиш, маошнинг ошиши, фаолият доирасининг кенгайишида намоён бўлмоқда. Айтиш лозимки, ушбу тасаввурлар билан бирга, таълим «субъект мақсадларининг чекланганлиги» хусусиятига эга бўлади, бу эса таълимнинг «ички барқарор нуктасини топишдан иборат моҳиятига зиддир». <sup>5</sup>Чунки таълим мазмунан тизимлилик ва мутаносиблик маҳсулидир.

Инновацион янгиликни англашдан инновацион мазмунни англашга ўтиш инновацион жараённинг зиддиятларга тўла муаммоларини ҳал қилишнинг асосий вазифаси ҳисобланади, эҳтиёж инновацион онгда ва унинг муҳим жиҳати – инновацион тафаккурда қўлланиши унинг таъсир даражасини оширади. Бу ўтиш инновацион янгиликда рўёбга чиқариш шаклидир. Бу ерда бугунги кунда педагогик онгда ҳукм сурувчи шаклни мазмундан устун қўйишга мойиллик айниқса, бўртиб намоён бўлади.

Касбий таълимда мазкур бу жараён тор доира ихтисосликларининг кучайишида – замонавий мутахассиснинг тор ихтисосликка эга бўлишида олиб келмоқда ва О.Б.Куликова фикрича, «Бу жамиятнинг чинакам кадрларга бўлган эҳтиёж талабларига жавоб бера олмаяпти». <sup>6</sup>Чунки таълим инновациялари шу доирадаги билимларнинг эпистемологик мазмунини ўзлаштириш ва етишмаётган маълумотларнинг ўрнини босишга қодир бўлган янги таълим маконини яратишни тақозо этади.

Бизнинг фикримизча, анъанавий таълимдан фарқли ўлароқ, инновацион таълим тафаккурда шубҳа ва ўзига ишончсизликни бартараф этади, бу эса анъанавий таълимдан инновацион таълим ўзаро тақозоланганлигидан далолат беради, бу Н.А.Шермухамедованинг фикрича, «субъектнинг тафаккурида ва ижтимоий фаолиятида ўз ифодасини топади». <sup>7</sup>Инновацион тафаккур маданий фаолиятнинг асосий қадриятларини ташкил этади ва унинг методологик аҳамиятини белгилайди.

<sup>1</sup> Шермухамедова Н., Худойберганов Р. Таълим фалсафаси. Тошкент, ТАҚИ, 2018, 48-бет.

<sup>2</sup> Леднев В.С. Содержание образования: сущность и перспективы. Москва, «Наука», 1991, с. 111.

<sup>3</sup> Адамский А.И. Управление развитием. Москва, АСТ, 1997, с. 57.

<sup>4</sup> Каримов М. Таълим инновациялари. Фалсафа, фан, таълим. Республика илмий-амалий конференция материаллари. Тошкент, «Ношир», 2010, 4-бет.

<sup>5</sup> Душин А.В. О философском понимании образования и образовательных реформ. Вестник ВЭГУ, 2011, № 5 (55), с. 77.

<sup>6</sup> Куликова О.Б. Наука, профессионализм и проблемы вузовского образования в современной России. Известия высших учебных заведений. Серия «Гуманитарные науки», 2014, том 5, вып. 3, с. 184.

<sup>7</sup> Шермухамедова Н.А. Стиль научного мышления. Ташкент, УФМЖ, 2006, с. 137.

Бу инновациядан фойдаланишнинг йўлини такомиллаштиришни талаб қилади. Бу йўлни изчил босиб ўтмасдан тизимда инновацион сифат ўзгаришига эришиш мумкин эмас. Таълимнинг инновацион имкониятлари, уни инновацион ўзлаштириш ва белгиланган қарорларни бажаришда намоён бўлади. Инновациянинг сифати такомиллашади ва жорий этилаётган режанинг ҳар бир элементи ўзининг алоҳида мустақил ҳаёти билан яшай бошлайди. Бироқ ҳозирги кунгача, таълим соҳаси ўзининг классик тузилишини сақлаб қолаётганлиги инновацион таълимни ташкил этишга муайян даражада салбий таъсир этмоқда. Бу таълим тизимини ислоҳ қилишнинг инновацион воситаси ҳисобланган ғоядан ижтимоий маданий фаолият сифатида фойдаланиш ва уни тушуниш имконини беради. Таълим тизимини интеграция қилишнинг муҳим аҳамияти дунёнинг илмий манзари расини ўзгартиришда ва таълим мазмунининг яхлитлиги таъминлаш билан боғлиқ, бу таълим муаммоларини ечишнинг йўли сифатида тан олинади.

Хуллас, шуни алоҳида таъкидлаш лозимки, инновацион таълим олий таълимнинг янги имкониятларини рўёбга чиқаради. Бунда нафақат таълимнинг мазмунини, балки уни моддий-молиявий таъминлашни такомиллаштириш талаб этилади. Бу эса таълим тизимида муайян инқирозли ҳолатларнинг кучайишига олиб келади ва бу вазиятдан чиқишнинг янги ижтимоий механизми яратишга эҳтиёж пайдо бўлади. Тизимнинг беқарорлашуви ва унинг инновацион имкониятлари сусайишига ўзаро боғланган икки омил: «биринчидан, таълим тизимида таълим маконини лойиҳалашнинг инновацион усуллари билан таъминлашга тайёр эмаслиги, иккинчидан, таълим жараёни субъектлари – бошқарув ходимлари, давлат тузилмалари, таълим оловчиларнинг ота-оналари мавжуд инновацион усуллардан фойдаланмасликлари» сабаб бўлади.<sup>1</sup> Бизнинг фикримизча, бунга инновацион жараёнлар табиатига мазмунан мувофиқ келиш имкониятини берувчи бошқарув маданиятининг йўқлигини қўшимча қилиш мумкин.

Бугунги кунда инновациянинг барча элементлари ва муносабатларига фақат яхлитлик нуктаи назаридан ёндашув ва уни тизим сифатида тушунишнинг аҳамияти ошиб бормоқда. Бунда тизим сифатидаги инновацияда мазмунан мувофиқлик даражаси алоҳида аҳамият касб этади, чунки тизим ўзининг инновацион хусусиятини шу жараёнда намоён этади. Инновацион таълим тизимининг ўзини-ўзи ривожлантириш ёки тегишли равишда, унинг ўзини-ўзи вайрон қилиш нукталарига айланиши мумкин. Шу нуктаи назардан, таълим инновацияларини ўзлаштириш билан боғлиқ жараёнлар ҳар қандай инновацион жараёнда ўзини намоён этувчи мазкур қонуниятнинг мавжудлигини тасдиқлайди.

**Тоҳирова Шахноза (студентка 2 курса отделения магистратуры  
Термезского государственного университета)  
СЛОВО КАК ЦЕНТРАЛЬНОЕ ЗВЕНО В СИСТЕМЕ ЯЗЫКА**

***Annotatsiya.** Maqolada soʻzning tarixiy kelib chiqishi koʻrib chiqiladi va mahalliy va oʻzlashtirilgan xorijiy soʻzlar bilan boyitishning ikkita leksik guruhi aniqlanadi. Muallif soʻz lugʻatning asosiy va eng qisqa birligi sifatida voqelik hodisalarini (obyektlar, belgilar, harakatlar, holatlar, munosabatlar va boshqalarni) ifodalashga qodir boʻlgan til tizimining eng muhim, markaziy tushunchasi hisoblanadi. his-tuygʻular, inson irodasi.*

***Аннотация.** В статье рассматривается историческое происхождение слова и определяются две лексические группировки обогащения иностранными словами, как исконные и заимствованные. Автор сообщает о том, что слово как основная и кратчайшая единица лексики считается важнейшей, центральное понятие языковой системы, способная обозначать явления действительности (предметы, признаки, действия, состояния, отношения и т. д.), выражать чувства, эмоции, волеизъявления человека.*

***Annotation.** The article discusses the historical origin of the word and defines two lexical groupings enrichment with foreign words, both native and borrowed. The author reports that the word as the main and shortest unit of vocabulary is considered most important, the central concept of the language system capable of denoting the phenomena of reality (objects, signs, actions, states, relationships, etc.), expressing feelings, emotions, human will.*

***Kalit soʻzlar:** soʻz, lingvistik, mahalliy, oʻzlashtirilgan, fikr, birlik, funktsiya, tizim.*

<sup>1</sup> Ашуров С. Давлат таълим стандартлари: назария ва амалиёт. Тошкент, Педагогик институт, 1997, 132-бет.



**Ключевые слова:** слово, языковой, исконные, заимствованные, мысль, единица, функция, система.

**Key words:** word, linguistic, original, borrowed, thought, unit, function, system.

В отличие от других существ на нашей необитаемой планете в жизни человека есть мощнейшее оружие – слово. С помощью слова человек общается с людьми, понимает окружающую среду, может передавать ту или иную информацию, донести слушателю свои чувства и мысли. Но в жизни есть и другие способы общения: язык жестыкуляции, мимики и другие прочие, как художественное изобразительное искусство и музыка, скульптура, а также графические коды. Но дело в том, что нельзя передать больше никаким путём, чётко, ясно и конкретно и полно, как словами.

С давних времён все люди хорошо понимают основную роль слова в жизни человека. Слово и человек – это неразделимое одно целое понятие. В развивающемся обществе нельзя представить жизнь без слов. Ведь только слово, имеющее свое значение и облачённое в мысль, может предоставить наше отражение и отношение к окружающей среде. Существование цивилизации на земле тесно связано с появлением языка. Словами предавалась целая гамма чувств, возникающих в процессе бытия, заставляя людей двигаться вперёд, развиваться, любить и ненавидеть, ждать, верить, стремиться. Как бы человеческому слову и мысли приемлемо всё.

Это важнейшее оружие, основа человеческого прогресса. Оно является хранителем истории и опыта человечества, накопленного за многие века и времена. Слово – это мощь и сила, обогащающие язык нации и народа. Его нужно беречь, совершенствовать, изучать и привносить свое, новое, оберегать его великолепие в изумительной чистоте. Сохранить для будущего поколения и памяти народа.

**Об историческом происхождении слова.** История возникновения слово – это история развития культуры народа, особенность восприятия окружающей среды и природы, религии, пережитых чувств, страхи и надежды. При помощи слова люди выражали свое счастье и горе, представляли богов в непонимании природы. Слово – это носитель истории жизненной практики и мировоззрения. С развитием всего этого и совершенствовался и язык того или иного народа и нации.

В жизни человека в каждую минуту в течение всей жизни могут возникать бесконечные вопросы, и он получает ответы в виде слов и понятий. В свою очередь появляется другой вопрос, почему именно одно слово несёт одну мысль, откуда оно появилось и откуда оно взято? На точно такие и другие вопросы можно найти ответы в разделе этимологии.

«Этимология изучает историю слов, их происхождение, изменение форм и значений слова с течением времени. В языках с богатой историей письменности этимологи используют тексты, чтобы понять, как слова использовались в различные предшествующие периоды, а также чтобы установить, когда слова вошли в данный язык. Этимологи также используют данные сравнительно-исторического языкознания для получения сведений о языках в случае отсутствия прямых данных».<sup>1</sup>

Происхождение слов изучается наукой этимологией. Учёный-этимолог определяет происхождение слов в языке, что оно обозначает первоначальное значение, как оно связано с другими словами и их взаимоотношения с родственными связями.

Как в точности определяется происхождение слов? В первую очередь, каждое слово должно определиться в основных двух лексических группировках. Это группы исконных и заимствованных слов.

«Исконно русскими называют слова, которые появились в самом русском языке с момента его образования. Так древний человек называл предметы и явления, с которыми сталкивался и соприкасался. В их число входят слова, оставшиеся в языке от языков-предков, а также те, которые образовались уже собственно в русском языке». Со временем лексический запас увеличивался. Люди переезжали, жили не изолированно и общались с соседними народами. При этом общении увеличивали свой словарный запас, заимствуя какие-то названия и понятия у других. Так в лексике русского языка начинают появляться заимствованные слова.<sup>2</sup>

Исконные слова, были унаследованы в древние времена из других языков или они появились недавно с развитием технологий и стали употребляться во всех сферах и стилях языка. И это привело к тому, что они превратились в собственность этого языка. В составе языка встречаются

<sup>1</sup> История, этимология, происхождение языка. Как рождаются слова. [lingvo.info/Impressum](http://lingvo.info/Impressum), 2022.

<sup>2</sup> Заимствование слов в русском языке. Конспект урока для 6 класса <http://olgadyachenko.ru/slova-iskonno-ruskie-zaimstvovannye-primery.html>

древнейшие слова, относящиеся к периоду, когда было единое племя индоевропейцев. Говорили на одном языке, в наши дни он называется индоевропейским как основоположник всех основных названий обихода жизни и деятельности. Это названия людей, зверей, орудия труда, природы в общем жизни. Со временем, индоевропейцы расселились по всей Европе, и их язык стал изменяться. Некоторые племена стали называть себя славянами, к ним присоединилось множество племён, и их язык стал называться общеславянским. В состав этого языка входит 13 разновидностей. От русского языка отделилась белорусская, украинская речь. Через некоторое время обосновался новый стиль разговора и общий для всех славян язык разделился на болгарский, сербский, хорватский, македонский, словенский, чешский, словацкий, польские языки. Кроме них существуют – верхнелужицкий – и нижнелужицкие языки. И в каждом из этих языков основу составляет древние старославянские слова.

За многие века образовались германские, тюркские, греческие языки и старославянский язык заимствовал новые слова. Общеславянская лексика сильно отличается от других языков. В наши дни в русском языке он обозначается как исконным языком.

«Слова, вошедшие в русский язык из других языков, называют заимствованными. Заимствование иностранных слов происходило в течение всей истории существования русского языка».<sup>1</sup>

Каждый язык в достаточной мере заимствовал новые слова. Человеку интересно узнавать об истории слов, их происхождении. В науке учёные сталкиваются со множеством латинских греческих терминов (и не только научных). В средневековье латынь использовалась как международный язык науки и культуры. Греческий язык в древней Руси служил языком торговли, религии и обихода. Кирилл и Мефодий по национальности греки основали славянскую азбуку, состоявшую из большей частью грецизмов.

Русский язык обогащался за счёт тюркского языка, в базу которого входят татарские, узбекские и башкирские слова. В состав германского языка входят готский, немецкий, английский, шведский и голландские языки. Но по географическому расположению находилась до сих пор соседствует Финляндия и взаимность с финским языком был необходимой условностью карельских и эстонских народов. Слова угорских жителей как венгерские, мансийские, хантыйские языки невольно зашли в лексический ряд русского языка.

Особенной группой заимствованных слов считаются старославянские наименования множества предметов и явлений, в которых запечатлелись самые древние из памятники славянских народов с IX века. Подавляющее большинство старославянизмов в русской лексике в достаточной степени огромно. Давайте попробуем ответить на вопрос, что за понятие – слово?

В лингвистике существует безвариантное аксиоматическое понятие. Термин слово, как центральное звено в устройстве языка, имеет много определений, смысл у них один, передают одно и то же значение. Основная функция слов именовать окружающую среду и мысли создаваемые людьми, отвлечённые и конкретные существа: предметы и понятия, их качество и характеристику, а также взаимоотношения между собой.

«Слово–основная кратчайшая единица языка, выражающая своим звуковым составом понятие о предмете, процессе, явлении действительности, их свойствах или отношениях между ними».<sup>2</sup>

Какие основные свойства имеет слово? Основная частица языка выполняющая номинативную (называющую) функцию, иными словами даёт точное определение или имя воображаемому понятию. Именно человек мыслит понятиями, ибо слово создаёт момент законченного осмысления и последовательность другого смыслового слова.

«Многие ученые рассматривают слово в качестве основной единицы языка. По мнению академика В.В.Виноградова, слово – это фокус, в котором отражаются все важнейшие свойства языка. Однако единого понимания природы слова, общепринятого его определения в науке до сих пор нет. Причина кроется, по-видимому, в том, что «слово – такое простое понятие, которому нельзя дать логического определения, а потому приходится удовольствоваться простым указанием или описанием».<sup>3</sup>

<sup>1</sup> Заимствованные слова в русском языке. Владимирская областная научная библиотека. Информационно-библиографический отдел библиотеки. e-mail: [ibo@lib33.ru](mailto:ibo@lib33.ru)

<sup>2</sup> Введение в языкознание. «Язык как особая знаковая система» <https://portal.tpu.ru> > linguistics

<sup>3</sup> Петерсон М. Русский язык. М.– Л., 1925, с. 23.

Довольствуясь простым указанием и описаниями, основная значимая единица языка формируется при помощи грамматических правил и законов языкознания. Согласованное строение слов по лексическому значению собирается в предложение, затем строится речь.

Слово по структуре многоплановая и сложная система, по характеристике свойств изучается с абсолютно разных аспектов:

- с фонетической стороны делается акцент на ударение;
- с семантической стороны рассматривается структурное значение;
- с номинативной стороны делают обзор на лексическое значение;
- с точки зрения воспроизводимости;
- разбирается с синтаксической стороны;
- с внутренней линейной организации морфем;
- с цельнооформленностью;
- с семантической валентностью;
- материальностью;
- информативностью.

«Исходя из изложенных выше признаков слова, Н.М.Шанский предлагает такое его определение: «Слово—это лингвистическая единица, имеющая (если она не безударна) в своей исходной форме одно основное ударение и обладающая значением, лексико-грамматической отнесенностью и непроницаемостью».<sup>1</sup>

Русские слова составляют одну лексическую систему языка. Ни одно слово не может восприниматься отдельно или изолировано. При изучении системных связей слов, как номинативное слово, близкие по значению или тождественные, противоположные или совсем непохожие нужно ставить чёткую грань в совокупности внешних и внутренних признаков, а также разнообразных системах связи с другими словами, входящими вместе с ним в определенные лексико-семантические группы.

**Сапаева Хилола (магистрант II курса Ургенчского государственного университета),  
Довлетов Шукурулла (магистрант II курса Ургенчского государственного университета)  
ПРАГМАТИЧЕСКИЕ СВОЙСТВА ЗАЙМСТВОВАННОЙ ЛЕКСИКИ НА МАТЕРИАЛЕ  
РОМАНА С.МИНАЕВА “ДУХLESS”**

*Annotatsiya. Maqola to ‘g ‘ridan to ‘g ‘ri va bilvosita nutq aktlarida ishlatiladigan o ‘zlashmalarning pragmatik xususiyatlariga bag ‘ishlangan. Tadqiqotning asosiy vazifasi—obyekt xususiyatlarining subyektiv-sifat xususiyatlarining belgilari va shaxsiy idrok etish natijalarini aks ettiruvchi aqliy tuzilmalarni tashkil etuvchi predikat belgilarining namoyon bo ‘lishi bilan olingan lug ‘atning pragmatik xususiyatlarini tahlil qilish.*

*Аннотация. Статья посвящена прагматическим свойствам заимствований, используемых в прямых и косвенных речевых актах. Основная задача исследования—анализ прагматических свойств заимствованной лексики с признаками субъективно-качественных характеристик свойств объекта и проявления предикатных признаков, образующих мыслительные структуры, отражающие результаты личного восприятия.*

*Annotation. The article addresses the pragmatic properties of borrowings in direct and indirect speech acts. The main task of the study is to analyze the pragmatic properties of the borrowed vocabulary with signs of subjective-qualitative characteristics of the properties of an object and the manifestation of predicate signs that form mental structures that reflect the results of personal perception.*

*Kalit so ‘zlar: o ‘zlashtirilgan lug ‘at, pragmatik, aloqa, anglitsizmlar, ma ‘no, effekt, Minaev, “Duhless”, nutq.*

*Ключевые слова: заимствованная лексика, прагматический, коммуникация, англицизмы, смысл, эффект, Минаев, “Dухless”, дискурс.*

*Key words: loan lexicon, pragmatic, communication, anglicisms, sense, effect, Minaev, “Dyxless”, discourse.*

---

<sup>1</sup>«Слово как единица языка. Слово в разных уровнях языка.» «Брильёнова Наталья Валерьевна». Преподавателя кафедры информатики и электроники Екатеринбургского государственного института. web-ссылки на сайт natalibrilenova.ru.

В настоящее время в современном русском языке присутствует большое количество англоязычных заимствований от системных до коммуникативно-релевантных. Заимствованная лексика, как известно, является следствием «перемещения различных элементов»<sup>1</sup> из языка донора в язык реципиента вследствие различных контактов, политического, экономического и культурного характера. После падения «железного занавеса» в 1991 году процесс заимствования год за годом только усиливался.

Широкое использование в повседневности англицизмов требует установления смыслов языковых единиц в соответствующих условиях их употребления. Та часть лингвистики, которая изучает значения и смыслы прямо незакодированные или прямо невложенные и невстроенные в то, что мы говорим называется прагматикой. Одним из главных объектов изучения лингвистической прагматики являются правила ведения разговора, которые подчиняются принципу кооперации, введённому Гребертом Полом Грайсом, из которых следует, что собеседники вносят свой вклад в разговор в той степени, с той целью и направленностью, какой требуется в момент разговора в который они вовлечены.

Целью данной статьи является анализ прагматических свойств заимствованной лексики с признаками субъективно-качественных характеристик свойств объекта и проявления предикатных признаков, образующих мыслительные структуры, отражающие результаты личного восприятия.

Объектом исследования является роман Сергея Минаева «Духless», изобилующий иноязычной лексикой, в котором содержится более 1000 заимствованных слов.

Прагматическое содержание высказываний является центральным объектом экспертного исследования, это тот объём информации, который адресат способен извлечь из текста руководствуясь своими знаниями о языке и мире. Линейную последовательность авторских рассуждений, слушатель преобразует в коммуникативные единицы содержания текста, которые на основании совместимости признаков языковых средств слушатель соединяет в риторическую конструкцию, называемую композитным высказыванием. Для этого слушатель синтезирует тематическое ядро высказывания, аргументы к нему и умозаключения, предлагаемые говорящим, получившиеся в результате смысловое целое и есть прагматическое содержание высказывания. Поскольку в содержании высказываний фиксируется авторское понимание событий, а не реальные события здесь важно подчеркнуть принципиальное различие между языковым образом действительности, который запечатлён в тексте и внеязыковой действительностью, которая перерабатывается в сознании говорящего в мыслимую реальность и отражается в содержании его речевых действий.

Смыслы высказываний или импликация – это такое утверждение, про которое мы понимаем, что оно истинное, хотя оно и не содержится в том, что мы говорим, и не является логическим следствием высказывания.

Для трактовки прагматических свойств заимствованных слов в современных произведениях нам необходимо выделить релевантную информацию прагматического содержания в этих произведениях. Объектом нашего исследования послужили иностранные заимствования из романа С. Минаева «Духless», поскольку данное произведение изобилует экзотизмами, транслитерацией, вкраплениями и т.п. заимствованиями.

Автор романа использует заимствования как один из способов создания художественного образа героев, одним из проявлений такого идеостилия является следующий отрывок: «С каких это пор в клубные туалеты стали врываться колхозники, мешающие расслабиться ударникам капиталистического труда? Мир сошел с ума? Вообще, WHAT THE HELL IS GOING ‘ON?’».<sup>2</sup> Где, *расслабиться* это транслитерация от английского слова *relax* – расслабиться; *what the hell is going ‘on?’* – что, чёрт возьми, происходит? Таким образом, Минаев используя английские выражения устами героя, очень чётко передаёт саркастическую вычурность и надменность избалованной «золотой молодёжи». Также в произведении изобилует нецензурная разговорная речь с вкраплениями иноязычных слов, «Под потолком две площадки для *go go girls*. VIP-зал обтянут кожей шоколадного оттенка («Дизайн вина создали у офисов “Swiss Air”, – доверительно сообщает нам Мишка)».<sup>3</sup> *Go-go girls* – англ. девушки на подтанцовке; *VIP* – англ. аббревиатура от *very important person* – очень важная персона; *офис* – англ. *office* – контора, помещение, здание, комплекс зданий в кото-

<sup>1</sup> Е.Н.Ширяева. Культура русской речи. Энциклопедический словарь-справочник, «Наука», М., 2007, с. 189.

<sup>2</sup> Минаев С.С. Духless. Повесть о настоящем человеке. «АСТ», Москва, 2007, с. 33 – 34

<sup>3</sup> Там же. С. 47.

ром работают служащие. Заимствованные слова, относящиеся к теме отдыха, статуса и работы в данном контексте, замыкают целостность высказывания, отражая социальное положение и деловой характер говорящего.

Не обошлось в произведении и без знаменитого английского слова. *«Вы знаете, какое первое слово набирает в поисковой системе человек, попавший в Сеть впервые? Ну уж никак не «биржа» или «купить цветы». Самое первое слово, начало начал, отправная точка для новичка – слово FUCK. И уж понятно, что первая же ссылка на это слово не будет содержать текст типа «Fuck! How beautiful is Shakespeare’s books».*<sup>1</sup> В данном контексте английское обесцененное слово fuck употреблено в двух значениях, в первом случае глагольная форма обозначающее «половое сношение», во втором случае в субстантивной форме: *Fuck! How beautiful is Shakespeare’s books – Чёрт! Как же прекрасны книги Шекспира. В любом случае это слово имеет негативную коннотацию, считается вульгарным и расценивается как оскорбление в официальных кругах, однако может быть воспринято спокойно и ожидаемо в неформальном общении. В следующих выдержках это слово употреблено в адъективной форме в первом случае и в форме междометия во втором: «В этот самый fuckin’ момент Лена (сука тупая, эта Лена) поднимает на меня свои пороссячьи глаза».<sup>2</sup> «Я шел к этому посту три года. Три fuckin года. Я терпел всех этих лажовых ублютков, америкосов».<sup>3</sup>*

Писатель так же применяет транслитерацию для дополнительного придания иронического и пафосного эффекта: *«Это любовьффь, ну что ты пошлашь!».*<sup>4</sup> В данном случае лексема образована от слова любовь и английского слова off – выключенное состояние, усиливая эффект однозначности ситуации с продажной любовью.

Самой часто встречаемой (67 раз) лексемой в романе является слово «клуб» которая имеет различную семантику, *«Куча занимает правый край весьма широкого стола, на котором также пребывают плоский монитор, беспроводная мышь, фотография, сделанная в прошлом году на встрече моих бывших одноклубников по «Спартаку», в котором я занимался в 1984–1988 годах. Еще имеются три стопки музыкальных дисков, выпущенных модными клубами Москвы, Питера и Европы».*<sup>5</sup> В первом случае слово клуб употреблено в значении – «общественная организация, объединяющая лиц одного социального круга для совместного отдыха и развлечения».<sup>6</sup> Во втором случае речь идёт о ночных клубах.

Наконец само название романа «Духлесс» образованное из русского слова дух и английского суффикса less, если заглянуть в словарь то less – это «что-то ничтожное или незначительное». Благодаря именно этой метаморфозе, образуется прилагательное с отрицательным значением, что позволило автору романа отразить в названии всю суть произведения, бездушие и безнравственность героев.

Заимствованные слова в художественном произведении призваны повышать значимость описываемого явления, события или факта: пати – вечеринка, бренд – марка, дедлайн – крайний срок, геймер – игрок, лузер – неудачник и др. Эффективность использования прагматичного потенциала иноязычной лексики в литературе дает возможность быть понятным современными читателями и позволяет отразить современные реалии.

Таким образом, заимствования оказывают регулятивное речевое воздействие на мнение и сознание слушателей/читателей поскольку обладают свойствами субъективной информации с параметрами плохой/хороший, объективный/субъективный, честный/нечестный. Обладая специфическими характеристиками и возможностями дискурсивных прагматических значений заимствования осуществляют конкуренцию значения слова и ее прагматической коннотации. Именно значения семантических признаков заимствований создают когеренцию языковых средств. При анализе связного текста необходимо учитывать не только языковую форму изложения но и коммуникативные установки которые закладываются в текст его автором.

---

<sup>1</sup> Там же. С. 72.

<sup>2</sup> Там же. С. 134.

<sup>3</sup> Там же. С. 166.

<sup>4</sup> Там же. С. 130.

<sup>5</sup> Минаев С.С. Духлесс. Повесть о ненастоящем человеке. «АСТ», Москва, 2007, с. 14.

<sup>6</sup> Д.Н.Ушаков. Толковый словарь современного русского языка. «Аделант», М., 2014, с. 225.

Искандарова Нодира Бахрамбековна (доктор философии (PhD) по филологическим наукам, старший преподаватель кафедры Узбекского языка и литературы Ургенчского филиала Ташкентской Медицинской академии)

## ИНТЕРПРЕТАЦИЯ ВОСТОЧНОЙ ТЕМЫ В ТЕОРЕТИЧЕСКИХ ТРУДАХ НЕМЕЦКИХ И РУССКИХ УЧЕНЫХ

**Аннотация.** Мақолада немис ва рус олимлари асарларида Шарқ мавзусининг талқини ҳақида сўз боради. Россия ва Европада Шарқ адабиётини ривожлантиришнинг фалсафий, мафкураравий режаси билан бир қаторда, унинг муҳим умумий маданий жиҳати ҳам борлиги исботланган, яъни, билиш ва ўзаро боғланиш жараёни бадий таржимада немис ва рус адабиётнинг боитилишига ҳисса қўшган.

**Аннотация.** В статье рассматривается интерпретация восточной темы в трудах немецких и русских учёных. Доказывается, что кроме философского, идеологического плана освоения восточной литературы в России и Европе оно имело и важный общекультурный аспект, так шел процесс познания и взаимосвязи: художественный перевод способствовал обогащению немецкой и русской литературы.

**Annotation.** The article deals with the interpretation of the Eastern theme in the works of German and Russian scientists. It is proved that in addition to the philosophical, ideological plan for the development of Eastern literature in Russia and Europe, it also had an important general cultural aspect, this is how the process of cognition and interconnection went: literary translation contributed to the enrichment of German and Russian literature.

**Калим сўзлар:** адабиёт, Фарб, Шарқ, маданият, романтизм, ориентализм.

**Ключевые слова:** литература, Запад, Восток, культура, романтизм, ориентализм.

**Key words:** literature, West, East, culture, Romanticism, Orientalism.

Практический и культурный интерес к Востоку у россиян возрос в XVIII веке под влиянием Европы, пережившей увлечение восточным. Тогда были известны переводы французского ориенталиста Андре де Рие «Гулистан» (1634); немецкого ученого А.Олеария «Гулистан» (1651) и «Бустан» (1696); богатейший материал по истории, культуре и литературе Востока в «Восточной библиотеке» (1697) французского востоковеда д'Эрбело; фундаментальное шеститомное издание «Сокровищница Востока» Йозефа Хаммера Пургшталя; газели и касыды из дивана Саади, стихи из «Гулистана», полностью «Бустан», переведенные Ф.Рюккертом.

Западные народы на протяжении многих веков желали получить вновь послания и религиозность Востока, которые по своей сути не отличались от религиозности Запада, но очень сильно различались лишь внешние проявления.

Тянулось к культуре Востока всё прогрессивное общество Западной и Восточной Европы. Немецкие мыслители и ученые в области литературоведения, историки литературы, наряду с поэтами-романтиками посвящали свои труды Восточному вопросу. Испытываемый ими сильнейший интерес к Востоку нашел отражение во многих работах, и «Восточное пространство» в них представлено по-разному.

Как уже было сказано выше, культура Востока пробудила интерес западного мира к себе в XV–XVI веках. Запад начал осваивать восточные земли и проводил колониальную политику в отношении стран востока с целью расширения границ и усиления влияния в мире.

Э.В.Саид отметил особенности европейского отношения к Востоку: «Восток (Orient) — это почти всецело европейское изобретение, со времен античности он был вместилищем романтики, экзотических существ, мучительных и чарующих воспоминаний и ландшафтов, поразительных переживаний». Доступ к новым странам сделал достигаемыми и культуры колониальных стран. В Европу полились свежие идеи, расширился лексикон европейского человека. Поэты-романтики, литераторы и ученые, создававшие свои труды в смежных с литературой областях, наделяли восточный мир неизвестностью, экзотичностью и таинственностью<sup>1</sup>.

<sup>1</sup>Саид Э.В. Ориентализм. Западные концепции Востока. Перевод Говорунова А.В. СПб., «Русский мир», 2016, с. 52.

Мотивы культуры арабского Востока в тот период царили в произведениях многих западно-европейских романтиков. По мнению К.Швабе<sup>1</sup> восточное пространство было отнесено в XVIII–XIX веках не только к восточным странам. По ее мнению, попасть в него было возможно, не покидая пространства европейского, что показывает насколько близко европейские поэты и писатели прониклись духом Востока. Прямым доказательством тому служило стихотворение Новалиса под названием *Die Sündfluth – Наводнение*. В его строках поэт доказывал, что рядом с Австрией существовали ворота в экзотическое царство. То есть, как считала половина европейцев, Восток начинался на побережье Западной и Северной Африки и простирался до Арабских стран, Египта, Эфиопии, затем он распространялся на Балканы, включая Грецию, затем уходил в Персию и Индию, далее в Индонезию, заканчиваясь в Китае и Японии. Даже путешествие в Испанию расценивалось как поездка на Восток, где присутствовали образчики исламской истории в архитектурных памятниках. И.Г.Гердер называл испанцев европейскими азиатами, а Испанию волшебной и экзотической землей.

Следует особо отметить интерес немецких романтиков, пробудившийся ко всему, происходящему на Востоке, что оправдано возникновением и закреплением в общественном сознании идеи развития теории о многообразии культур.

Таким образом, немецкие романтики заняли позицию ключевых фигур в немецкой поэзии, а общество с энтузиазмом восприняло идею ориентализма не только в литературных произведениях, но и в общей концепции жизни и культуры.

Можно утверждать, что романтики, практически, превозносили Восток, его жизнь и обычаи, сделав его духовной моделью, подчеркнув единство в обществе и сфере искусств. Это справедливо заметил историк литературы Э.В.Саид (автор книги «Ориентализм»<sup>2</sup>): *немцы всегда пытались найти на Востоке схожие идеи*.

В ходе своего жизненно-исторического развития, а именно, в начале XIX века Европа вошла в очередной общественно-политический и духовный кризис.

Поэты-романтики, отреагировав на происходящее, своеобразно попытались найти решение проблемы, начав создавать собственную *восточную реальность*, которое в последующим закрепится в поэзии за термином *восточное пространство*.

Большую, и, даже, основополагающую роль в этом сыграло влечение к сказкам «Тысячи и одной ночи», первые двойные переводы которых на немецкий язык, в частности с французского языка, были осуществлены к 1710 году, оставив немецких поэтов, и не только их, под впечатлением от сказочного мира, представленного в данном произведении.

Герман Гессе считал данное произведение одним из лучших в мировой литературе, называя *«источником человеческого наслаждения»*. Впервые сказки «Тысяча и одна ночь» были переведены на немецкий язык без двойного перевода, напрямую, с других европейских языков Максимилианом Хабахтом в 1825 году.

«Сказки», полностью выстроенные на восточных сюжетах, стали своеобразным опиумом для обывателей и всех заинтересованных в них лиц. Погружаясь в неизведанный мир, они убегали от настоящего в фантастический и экзотический мир литературно-поэтического Востока.

Количество переводов произведений с восточной тематикой на немецкий язык к 1828 году увеличилось до 245.<sup>3</sup> В них находились примеры присущих людям достоинств и пороков, следовательно, образовательная сторона восточной философии крайне приветствовалась.

Интерес к Востоку подвигли немецкие романтики, приглашая читателей к совершению метафорических паломничеств в восточные страны, пробуждая их воображение к созданию искусственного восточного пространства, называя его своим духовным домом. Они рисовали его в своих произведениях не как объективную действительность, но как идеализированный образ, созданный из прочитанных мифов и фантазий авторов.

---

<sup>1</sup> Schwabe Claudia Mareike Katrin. Romanticism, orientalism and national identity: German literary fairy tales, 1795–1848, Florida, 2012, p. 16.

<sup>2</sup> Саид Э.В. Тот же.

<sup>3</sup> Schwabe Claudia Mareike Katrin. Romanticism, orientalism and national identity: German literary fairy tales, 1795–1848, Florida, 2012, p. 30.

Людвиг Тик (1773–1853), немецкий поэт, писатель, драматург и переводчик эпохи романтизма передавал в своих произведениях свой читательский опыт и опирался различные жанры выбирая и выстраивая собственный стиль, обращаясь к восточной топографии.

С другой стороны, не все поэты, писатели, литераторы и драматурги видели в Востоке спасение. Так, Э.Штейгер (1858–1898), немецкий писатель, и один из виднейших немецких критиков видел в восточных, околосредиземноморских и ориентальных произведениях своих немецких собратьев по перу лишь безвкусицу, и называл Восток базарным, утверждая, что восточная сторона текстов немецких романтиков заключалась в компиляции различных и ранее предложенных восточных клише, такие, как имена и предметы.

Узрев в произведениях восточных поэтов такие, часто используемые понятия, как любовь, печаль, вино, красота, немецкие поэты, без стеснения, использовали их в своих поэтических строках в различных вариантах.

Бытовало и другое мнение: «Авторы интерпретируют Восток по своему усмотрению, создавая всего лишь искусственный вид – шаблон, который так и остается видом, ограниченным, в конечном счете, именами и статусами героев. Султанов зовут Селим и Али, девушек Роксана и Зулима, любовников Рашида и Абдулла, город – Багдад».

Немецкие поэты-ориенталисты следовали старым традициям, вынося свои аллегорические труды на оценку, в основе которых были заложены привычные для читателя восточные мотивы, почерпнутые ими из прочитанных ранее текстов. На первый взгляд кажется, что немецкие поэты-ориенталисты слепо воспроизводили клишированные восточные мотивы. Часто поэты-ориенталисты использовали Восток для отражения западных традиций и конфликтов, т.е. развивали пространство как параллельную Западу структуру. Анализируя ориенталистские произведения, можно сказать, что женские образы восточного происхождения дополняют восточное пространство, которое представлено в традициях аллегорической литературы, что, на самом деле, только усложняет восточное пространство.

И.В.Гёте хотел представить образ экзотической красавицы с другой стороны, а именно, загадочной и соблазнительной пери, а как независимую фигуру, сильной, благородной, с простой девушки, в то же время, что подвигает к анализу западного и восточного пространства.

Немецким романтикам была важна идентичность восточной женщины с восточными религиозными взглядами. В произведениях поэтов-ориенталистов они демонстрируют восточное происхождение. Их изображают не только красивыми, но и умными, приспособленными к жизни, умеющими отстаивать свои интересы, любящими Бога и умеющими блюсти свою чистоту. Восток невозможно представить без Корана. История немецкого востоковедения располагает сведениями о том, что одним из первых ученых, переведшим священную книгу мусульман - Коран на немецкий язык, именно, с арабского языка, стал Мегерлин Д., являвшийся Евангельским богословом. Известен факт того, что до него перевод Корана выполнялся с латинского и других языков. Перевод Мегерлина первый раз был опубликован в 1772 г. в Франкфурте под интересным и весьма необычным названием «Турецкий вариант Евангелия».

Священную Книгу в переведенном виде направили в существовавший в то время журнал под названием *Frankfurter Anzeigen*, для того, чтобы она была изучена и проанализирована. Согласно существующим данным, этим вопросом выпало заниматься широко известному писателю Иоганну Вольфгангу Гёте, возраст которого не превышал на тот момент 23-х лет. Его биография и творческое наследие глобальны и масштабны и занимают главное место в национальной культуре Германии.

И.В.Гёте в 1771–1772 годах после прочтения Священного Корана и «Дивана» Шамс ад-Дина Мухаммада Хафиза Ширази, памятник которому был установлен в немецком городе Веймар, Гёте во многих произведениях великого поэта не двусмысленно дал понять свое отношение к Исламу. Обращаясь к теме Востока в произведениях поэтов восточной части Европы – России, можно сказать, что интерес к Востоку здесь проснулся достаточно давно.

Еще в XV веке Афанасий Никитин представил читателям свое сочинение «Хождение за три моря»,<sup>1</sup> где широко и разнообразно описал земли Ирана, Турции, арабских княжеств» и впервые описывал Ислам изнутри.

---

<sup>1</sup> Семенов Л.С. Путешествие Афанасия Никитина. М., «Наука», 1980.



Отечественная война 1812 года также оказала огромное влияние на развитие русской поэзии, наряду с восстанием декабристов и событиями русско-турецкой войны, и отголосками французской революции, что привлекало внимание художников, писателей и поэтов. Таким образом, поэзия начала XIX века в России стала отражением мыслей и переживаний передовых слоев общества.

Среди современных аналитических произведений, посвященных творчеству А.С.Пушкина и, особенно его произведениям, включающим в себя восточную тематику, следует особо выделить монографию под названием «Пушкин и его современники: Восток и Запад», написанную авторами Л.А.Шейманом и Г.У.Соронкуловым,<sup>1</sup> которые талантливо осветили особенности восточных мотивов, и провели западно-восточный синтез творчества великого поэта, по праву получившего статус поэта-ориенталиста наряду с его прочими литературными достижениями.

Таким образом, становится очевидным, что переводы восточной литературной классики, равно как и фольклора (сказок, басен и притч), а также заимствование европейскими писателями восточных сюжетов для создания своих оригинальных произведений в России XVIII века не укладываются в рамки единичных фактов. Кроме философского, идеологического плана освоения восточной литературы в России и Европе оно имело и важный общекультурный аспект, так шел процесс познания и взаимосвязи: художественный перевод способствовал обогащению немецкой и русской литературы. Художественный перевод, способствующий сближению народов, в то же время показывает самостоятельность и национальное своеобразие каждого народа.

**Сеитова Зухраhon Пиржановна (доцент, кандидат философских наук НГПИ им. Ажинияза)**  
**ВОПРОСЫ САМОИДЕНТИФИКАЦИИ ЖЕНЩИН В СОЦИОЛОГИЧЕСКОМ**  
**ИЗМЕРЕНИИ**

***Annotatsiya.** Gender tadqiqotlari faqat ayollarni o'rganish bo'lmay qoldi, lekin turli madaniyatlarda erkak va ayol o'rtasidagi o'zaro munosabatlarning barcha shakllarini o'rganish sifatida qaraladi. Muallif, shuningdek, ilgari ayollarning maxsus ijtimoiy-demografik guruh sifatida sotsiologik tadqiqotlari o'tkazilmaganligini, chunki ayollar mamlakat aholisining ajralmas qismi sifatida o'rganilganligini, ularning ijtimoiy-demografik xususiyatlari hisobga olinmaganligini ta'kidlaydi. Biroq sovet oila va gender sotsiologiyasi vujudga kelishi uchun zamonaviy gender tadqiqotlariga zarur shart-sharoitlarni yaratdi. Maqolada muallif nazariy tadqiqotlar asosida ayollarning o'zini-o'zi aniqlash masalalariga izoh beradi.*

***Аннотация.** Гендерные исследования перестали быть только женскими, а стали рассматриваться как исследования всех форм взаимодействия мужского и женского в различных культурах. Так же автор подмечает, что раньше социологические исследования женщин как особой социально-демографической группы не проводились, так как женщин изучали как составную часть населения страны. Тем не менее, советская социология семьи и пола создала предпосылки для появления современных гендерных исследований. В статье автор даёт интерпретацию вопросам самоидентификации женщин на основе теоретических исследований.*

***Annotation.** Gender studies have ceased to be only women's studies, but have come to be seen as studies of all forms of male-female interaction in different cultures. The author also notes that earlier sociological studies of women as a special socio-demographic group were not carried out, since women were studied as an integral part of the country's population. However, the Soviet the sociology of family and gender created the prerequisites for the emergence contemporary gender studies. In the article, the author gives an interpretation to the issues of self-identification of women on the basis of theoretical studies.*

***Kalit so'zlar:** erkaklik, gender, ijtimoiy munosabatlar, gender identifikatori, subyektivlik va individual o'ziga xoslik muammosi, evolutsion o'zgarishlar, empatiya, egotsentrik tuyg'ular, gender-rol sotsializatsiyasi, og'zaki tajovuz.*

***Ключевые слова:** маскулинность, гендер, социальные отношения, гендерная идентичность, проблема субъективности и идентичности индивида, эволюционные преобразования, эмпатия, эгоцентрические чувства, гендерно-ролевая социализация, вербальная агрессия.*

<sup>1</sup> Шейман Л.А., Соронкулов Г.У. Пушкин и его современники: Восток и Запад. Очерки. Бишкек, 2000, 540 с.

**Key words:** *masculinity, gender, social relations, gender identity, the problem of subjectivity and individual identity, evolutionary transformations, empathy, egocentric feelings, gender-role socialization, verbal aggression.*

**Введение.** Многолетняя дискуссия по проблеме содержания понятия «гендер» была открыта в середине 70-х годов XX века с выходом в сборнике «Женщина, культура, общество» статьи Ш. Ортнер «Соотносятся ли женское с мужским также как природное с культурным?».<sup>1</sup>

«Гендер» стал трактоваться как стратификационная категория, как обозначение определенного места женщины в иерархической системе социальных ролей. Впоследствии термин «гендер» стал использоваться в тех случаях, когда речь шла о социальных, культурных, психологических аспектах «женского» в сравнении с «мужским», то есть при выделении всех тех факторов, которые оказывают влияние на становление социально-культурных норм, стереотипов, ролей, идеалов, касающихся тех, «кого общество определяет как женщин» (Р. Ангер).<sup>2</sup>

Первые гендерные исследования были, по сути, «женскими исследованиями», и велись женщинами-учеными, разделявшими позиции феминизма. В англоязычных странах само направление получило название «women s studies», и до сегодняшнего дня оно употребляется в Англии, Франции и некоторых восточноевропейских странах.

К началу 80-х годов термин «гендер» рассматривался уже не с позиций иерархической организации женско-мужских отношений, доминирования маскулинной культуры, а стал пониматься как некая система, присутствие которой проявляется во всех социальных процессах. Гендерные исследования перестали быть только женскими, а стали рассматриваться как исследования всех форм взаимодействия мужского и женского в различных культурах, проявления мужского и женского на всех уровнях социальной организации конкретного общества. Изучение маскулинности должно стать неотъемлемой частью гендерных исследований, иначе картина социальной реальности будет неполной. Но, учитывая, что длительное время изучению женской составляющей социально-культурных процессов не уделялось должного внимания, становится ясным, почему гендерные исследования до сих пор акцентируют внимание именно на ней. Учет гендерного фактора необходим при любых социальных исследованиях, ибо гендер – категория, пронизывающая все уровни социальной структуры, фундаментальная составляющая всех социальных отношений. Гендерный подход к исследованиям означает учет многовариативного влияния фактора пола. Такие, константные на первый взгляд, понятия, как «мужское» и «женское», при внимательном рассмотрении оказываются весьма подвижными. Они зависят от множества социально-культурных, исторических, политических, экономических факторов и могут существенным образом различаться в разных культурах, а также эволюционировать в ходе исторического развития. Таким образом, пол как категория состоит из двух важнейших составляющих: пола биологического (sex) и пола социального (gender).

**Литературное обозрение.** С 60–70-х годов XX века зарубежными учеными ведутся активные исследования в рамках гендерного направления. В 1969 году на ежегодном съезде Американской Психологической Ассоциации была основана Ассоциация женщин в психологии, что способствовало дальнейшему развитию гендерных исследований. С 1976 года Ассоциация женщин в психологии является официальной неправительственной организацией ООН. Среди зарубежных ученых, работающих в рамках так называемой «новой психологии пола», можно отметить исследования Дж. Стоккарда и М. Джонсон,<sup>3</sup> считающих, что пол биологический (хромосомный и гормональный) может лишь помочь в формировании соответствующей идентичности, ведущая же роль принадлежит полу психологическому, социальному, который усваивается в процессе социализации в результате влияния множества факторов, в первую очередь социально-культурных ожиданий общества. Р. Ангер также подчеркивает, что главными детерминантами в развитии гендерной идентичности служат социальные ожидания.<sup>4</sup> Требования, которым должно соответствовать поведение индивида, настолько жестко задают схему гендерных реакций, что остаются значимы-

<sup>1</sup> Хьелл Л., Зиглер Д. Теории личности (основные положения исследования и примечания). С.Пб., «Питер Ком», 1998, с. 608.

<sup>2</sup> Пушкарева Н.Л. Гендерные исследования: рождение, становление, методы и перспективы в системе исторических наук. Женщина. Гендер. Культура. М., 1999.

<sup>3</sup> Гидденс Э. Социология. М., Эдиториал УРСС, 1999, с. 704.

<sup>4</sup> Unger R.K., Crawford M. Women&Gender. A feminist psychology. New York, McGraw-Hill, 1992.

ми даже когда индивид остается наедине с собой. Психологические черты, которые приобретает личность в ходе половой социализации, оказываются второстепенными по сравнению с социальными ожиданиями.

В нашей стране до начала перестройки (до 1985 года) о гендерных исследованиях практически не было известно. В отечественной науке сложилась парадоксальная ситуация. Например, в возрастной психологии, предметом которой является возрастное развитие детей, фактор пола не учитывался, в научных трудах отсутствовали сами слова «мальчик» и «девочка», употреблялось только слово «ребенок». И.С.Кон справедливо назвал такую психологию бесполой.

Однако нельзя сказать, что «женских» исследований у нас не было совсем, они все же развивались в рамках социологии семьи и пола. Основное внимание при этом уделялось профессиональной деятельности женщин и сочетанию ими производственных и семейных ролей, поскольку на государственном уровне женщина рассматривалась в первую очередь через призму ее производственной и репродуктивной функций. Социологические исследования женщин как особой социально-демографической группы не проводились, так как женщин изучали как составную часть населения страны, не учитывая их социальных и психологических особенностей. Тем не менее, советская социология семьи и пола создала предпосылки для появления современных гендерных исследований.

Проблема субъективности и идентичности индивида становится одной из центральных во всех гуманитарных науках. Гендер, наряду с этничностью и классовой принадлежностью, создает «синдром идентичности», является одной из ведущих, наиболее стабильных категорий, определяющих становление идентичности индивида. По мнению английских социологов Н.Ювал-Девис и Х.Энтиас, такие компоненты идентификации как гендер, класс и раса должны рассматриваться только в тесной взаимосвязи.<sup>1</sup> В современной науке под идентификацией принято понимать эмоционально-когнитивный процесс объединения субъектом себя с другим индивидом или группой, а также включение в свой внутренний мир и принятие как собственных норм ценностей, образцов. В понятии идентичности содержится мысль об индивидуально-социальной природе человека. Различение индивидуального и социального аспектов идентичности выражает двойственность человеческой природы – женщина и мужчина являются, с одной стороны, неповторимыми личностями, а с другой стороны, членами своих гендерных групп, которые оказывают значительное влияние на становление их индивидуальности. Идентичность человека не раз и навсегда данное образование, она может изменяться на протяжении всей его жизни вместе с изменением его знаний о себе, получаемых во взаимодействии с другими людьми, модификацией его социальных ролей.

Эволюционные преобразования затрагивают в первую очередь мужской пол, т.к. у него выше филогенетическая пластичность, в то время как у женского пола выше онтогенетическая пластичность. Мужчины являются носителями активного начала, сама природа отвела им роль преобразователей и первопроходцев, в то время как женщины остаются хранительницами ценной генетической информации, мудрости поколений, им больше свойственно стабилизирующее начало.<sup>2</sup>

В современном обществе существуют довольно жестко заданные рамки одобряемого гендерного поведения, предписывающие проявление определенных личностных характеристик мужчинам и женщинам. Нормы эти не универсальны, их относительность впервые была проиллюстрирована этнографами, исследовавшими различные культуры и увидевшими, большую вариативность гендерных ролей. И все же в большинстве традиционных культур наблюдается определенное сходство гендерных идеалов. Мужчине, как правило, предписывается быть сильным, независимым, активным, напористым, агрессивным, рациональным и ориентированным на индивидуальные достижения. Эти качества принято называть инструментальными. Женщина – слабая, зависимая, пассивная, мягкая, эмоциональная, консервативная, ориентированная на других – является собой экспрессивную модель поведения. На основе анализа существующих в обществе представлений о мужественности и женственности мы можем говорить об оппозиции мужское – женское, как об оппозиции экспансия-конструирование, с одной стороны, и цикличность репродуктивность, с

---

<sup>1</sup> Здравомыслова Е.А., Темкина А.А. Социальное конструирование тендера как феминистская теория. Женщина. Тендер. Культура. М., 1999.

<sup>2</sup> Геодакян В.А. Мужчина и женщина. Эволюционно-биологическое предназначение. Женщина в аспекте физической антропологии. М., 1994.

другой.<sup>1</sup> До недавнего времени эти различия абсолютизировались и считались взаимоисключающими, свойственными в норме только соответствующему полу, но в последнее время наблюдается тенденция смягчения этих жестких рамок.

Изучение мотивационной сферы показало, что у мужчин ведущим типом мотивации является ориентация на успех, а у женщин доминирует мотив избегания неудачи. Кроме того, у мужчин значительно выше мотив соревнования. Многочисленные исследования данных различий указывают на то, что ведущими факторами в их формировании являются не биологические, а социально-культурные. Различия в сфере морали также имеют социокультурную детерминацию, поскольку при социализации детей разного пола акцент делается на различные морально-этические принципы: принцип индивидуализации для мальчиков и принцип кооперации и сотрудничества для девочек.<sup>2</sup> В своих суждениях о морали мужчины делают акцент на абстрактных понятиях долга, справедливости и личной свободы, женщины в целом придерживаются более широких взглядов и акцентируют тему помощи другим людям. Женщины преимущественно характеризуют себя в терминах взаимоотношений и оценивают собственные достижения с точки зрения полезности для других, в то время как мужчины ориентированы на личные достижения, считая их единственной формой успеха.<sup>3</sup> Принято считать, что женщины и мужчины значительно отличаются в эмоциональной сфере. Женщины и сами лучше выражают эмоции, и больше восприимчивы к чувствам и настроениям других людей, то есть показатель эмпатии у них выше. Это подтверждается и данными различных исследований. Однако Н.Айзенберг и Н.Леннон обнаружили, что чем менее очевидно было, что тест направлен на измерение уровня эмпатии, тем меньше им выявлялись гендерные различия. То есть можно предположить, что мужчины предпочитают не показывать окружающим свою отзывчивость и эмоциональность, опасаясь отступления от общепринятых гендерных стереотипов. К тому же следует учитывать и особенности мужской социализации, в ходе которой эмпатийная отзывчивость у мужчин часто подавляется, в итоге у мужчин оказывается мало опыта в этой сфере и они зачастую не знают, как реагировать на эмоциональный дискомфорт другого человека. Дж.Джонсон и Г.Шульман обнаружили, что женщины больше выражают чувства, направленные на окружающих, а мужчинам свойственно проявление эгоцентрических чувств, что тоже соответствует направлению их гендерной социализации.<sup>4</sup>

Различия в уровне агрессивности находятся в ряду наиболее достоверных гендерных отличий. Но и здесь мы встречаемся с различной оценкой этого явления исследователями. Е.Маккоби и К.Джеклин пришли к выводу, что агрессия – это единственный вид социального поведения, по которому имеются научные доказательства, говорящие о явных гендерных отличиях.<sup>5</sup> В то же время Игли и Штефен считают, что у взрослых эти отличия весьма незначительны.<sup>6</sup>

Дело в том, что подавляющее большинство исследований агрессивности касается только ее физических проявлений и не учитывает другие ее виды. В детстве девочки предпочитают выражать агрессию косвенными способами, мальчики чаще выбирают открытое ее выражение. С возрастом же и мужчины все больше отдают предпочтение вербальной агрессии и косвенным путям ее выражения, так как нормы современной цивилизации считают физическую агрессию неприемлемой. При этом, разумеется, физическая агрессия гораздо чаще встречается у мужчин.

Распространенный стереотип о большей конформности женщин так же не нашел в исследованиях убедительного подтверждения. 82% исследований, сравнивающих этот показатель у мужчин и женщин, и 74% исследований, целенаправленно искавших различия во внушаемости у представителей разных полов, никаких различий не обнаружили. А.Игли и В.Вуд провели эксперименты, чтобы доказать, что женщины не являются более уступчивыми по природе, на демонстрацию этого качества влияет их социальный статус и воспитание, в ходе которого от них требуют большего послушания. Чем от мальчиков. Мужчины менее конформны, так как следование социальным стереотипам требует от них независимости в суждениях и поступках. Мальчиков с дет-

<sup>1</sup> Хасан Б.И., Тюменева Ю.А. Особенности усвоения социальных норм детьми разного пола. Вопросы психологии, 1997, №3.

<sup>2</sup> Гиллиган К. Иным голосом. Этическая мысль, 1991, М., “Мысль”, 1992.

<sup>3</sup> Гусейнова Л.А. Ценностные ориентации: тендерный аспект. Социологические исследования, 1993, № 5.

<sup>4</sup> Там же.

<sup>5</sup> Maccoby E.E., Jacklin C.N. The Psychology of sex differences. Stanford, CA: Stanford University Press, 1974.

<sup>6</sup> Eagly A.H. Sex differences in social behavior: A social-role interpretation. Hillsdale, NJ, Erlbaum, 1987.

ства поощряют отстаивать свое мнение и предоставляют им больше самостоятельности. Таким образом, наблюдаемое различие в проявлении конформности есть следствие разных условий воспитания, а не изначально детерминированная особенность.<sup>1</sup>

Хронологически первым этапом гендерной социализации является социализация в семье. Культурные стереотипы и собственный опыт подсказывают родителям, каким должен быть мальчик и какой девочка, и они стремятся воспитывать своих детей в соответствии с этими моделями<sup>2</sup>. Выше говорилось, что уже в первые месяцы жизни ребенка родители по-разному строят взаимоотношения с ним в зависимости от его пола. Это проявляется в таких мало осознаваемых параметрах, как интенсивность телесного контакта, тон, обращенный к ребенку и т.д. с помощью видеомониторинга установлено, что с младенцами-девочками матери больше разговаривают, чаще осуществляют телесный контакт, а с младенцами-мальчиками больше занимаются играми, способствующими физическому развитию. Первичная гендерная идентичность формируется уже к двухлетнему возрасту, когда дети начинают осознавать собственный пол и различать окружающих по этому признаку. С самого раннего возраста родители поощряют у детей следование гендерным нормам и порицают, а иногда и наказывают за отступление от них. Вначале полоролевое поведение детей контролируется извне, затем формируется механизм саморегуляции, который контролирует соблюдение человеком гендерных норм. Гендерно-ролевая социализация продолжается на всех этапах развития индивида и реализовывается во многих сферах его жизни.

Родители подбирают своему ребенку игрушки, которые считают «подходящими» для его пола. Впоследствии и сам ребенок отдает предпочтение игрушкам, стереотипно соответствующим его полу. Поскольку в раннем детстве игра очень важна для развития ребенка и является его ведущей деятельностью, анализ игрушек позволяет выяснить их роль в гендерном воспитании. Игрушки для мальчиков ориентированы на активную и подвижную игру, они побуждают к изобретательству и активному освоению окружающего мира (конструкторы, пистолеты, машины, спортивные принадлежности), тогда как игрушки для девочек предназначены для более тихих занятий, часто ориентированных на домашнее хозяйство и подготовку к будущей роли матери (куклы, наборы посуды, кукольные домики и т.п.). Уже в столь раннем возрасте ребенку «сообщается» о предпочтительных занятиях в соответствии с его половой принадлежностью. Детские книги – другой важный источник освоения гендерных ролей, ведь дети через книги также познают мир, впитывают традиционные представления об идеалах мужественности и женственности, в том числе узнают, как должны вести себя дети их возраста и пола. В сказках и детских книгах мужчина практически всегда предстает перед нами героем и первооткрывателем, перед которым открыт весь мир, а женщина – хозяйка дома и хранительница домашнего очага.

Средства массовой информации сегодня оказываются едва ли не наиболее важным фактором, влияющим на социализацию ребенка, в том числе гендерную. А.Бандура высказал идею, что телевидение способно соперничать с родителями и учителями в качестве источника ролевых моделей для подражания. С активным вхождением рекламы в нашу жизнь это влияние усилилось. Реклама проникает во все сферы социальной жизни, воздействует на многие социальные институты и на поведение отдельной личности. Реклама в достаточно агрессивной форме навязывает нам определенные гендерные идеалы и поведенческие клише, делая акцент на половых различиях. В рекламе мужчина идентифицируется не только по признаку пола, его поведение служит выражению социального, профессионального статуса и индивидуальности, диапазон его занятий в рекламных роликах в три раза шире. У женщины в рекламе в большей степени подчеркивается ее половая принадлежность и роль домохозяйки. В целом мальчикам в школе уделяется больше внимания: их чаще хвалят или ругают, на их вопросы даются более полные ответы, поощряется их активность и любознательность, даже наши школьные учебники маскулинно ориентированы (как уже говорилось, героями задач и примеров в них гораздо чаще выступают представители мужского пола). Неудачи девочек в учебе учителя чаще объясняют отсутствием способностей, тогда как неудачи мальчиков – недостатком трудолюбия и сосредоточенности. Согласитесь, что это принципиально разные подходы: девочкам здесь отказывают в потенциальной возможности успеха (ведь преодолеть отсутствие способностей гораздо труднее, нежели лень и невнимательность).

---

<sup>1</sup> Там же.

<sup>2</sup> Алешина Ю.Е., Волович А.С. Проблемы усвоения ролей мужчины и женщины. «Вопросы психологии», 1991, № 4.

К нарушениям норм мальчиками, проявлению ими агрессии и несанкционированной активности взрослые относятся более терпимо, и тем самым стимулируют их активность. На девочек же оказывается сильное давление, с тем, чтобы заставить их беспрекословно подчиняться всевозможным нормам, правилам и традициям, ведь послушание принадлежит к числу традиционных женских “добродетелей”. Несамостоятельность мальчиков осуждается, в то время как девочкам не только позволяют быть зависимыми от других, но даже поощряют это. В результате мальчики усваивают принцип, что следует рассчитывать только на свои собственные достоинства, тогда как самоуважение девочек зависит от того, как к ним относятся окружающие.

Современные исследования убедительно доказывают, что многие гендерные различия, ранее считавшиеся биологически обусловленными, вызваны социальными нормами. Биологические, психологические и социальные факторы, влияющие на формирование гендерной идентичности, настолько тесно переплетены, что их почти невозможно разграничить, определить, где заканчивается влияние одного фактора и начинается действие другого. Современные науки о человеке все больше склоняются к тому, что различия в поведении женщин и мужчин формируются главным образом в процессе их социального обучения и идентификации с определенным полом. Следует помнить, что культурные составляющие пола могут варьироваться, но они не могут рассматриваться без соотнесения их с биологическим полом: как бы мужчина не вел себя подобно женщине, каким бы женоподобным не казалось его поведение, «поступки этого человека и отношение к нему общества не сделают его менее мужчиной, тем более не превратят в женщину».

**Matlatipov Sanatbek G‘ayratovich ([s.matlatipov@nuu.uz](mailto:s.matlatipov@nuu.uz)), Rajabov Jaloliddin Shamsuddin o‘g‘li ([j.rajabov@nuu.uz](mailto:j.rajabov@nuu.uz); National University of Uzbekistan)**

## **SUBJECTIVITY DETECTION FOR UZBEK LANGUAGE SENTENCES**

**Annotatsiya.** *Ushbu maqola o‘zbek tili uchun gap darajasidagi subyektivlikni aniqlash uchun ikkita noaniq boshqaruv tizimi (Fuzzy Control System) va adaptiv neyro xulosa chiqarish (Adaptive Neuro-Fuzzy) algoritmlaridan mashinani o‘rganish foydalanamiz. Bu alogritmlar berilganlar uchun alomatlarini aniqlashda (pattern recognition) ko‘p foydalanilgan bo‘lsa-da, o‘zbek tilidagi gaplar uchun subyektivlik aniqlash masalasi hali qaralmagan. Ya‘ni, ushbu maqolada leksik ma‘lumotlarsiz, xususiyatni ajratib olish yondashuvi o‘zbekcha so‘zlarning korpusdagi chastotalari asosida vektorini qurishga asos bo‘lgan. Ya‘ni, tasniflash jarayonida leksik, grammatik va sintaktik tahlil amalga oshirilmasdan chastota vektori qurilgan.*

**Аннотация.** *В этом исследовании мы используем две контролируемые техники машинного обучения для выявления субъективности на уровне предложений: нечеткой системы управления (Fuzzy Control System) и адаптивная система нейро-нечеткого вывода (Adaptive Neuro-Fuzzy Inference System). Несмотря на то, что эти подходы широко используются в распознавании образов, анализ субъективности узбекских предложений по ним существенно не исследовался. Наш подход к извлечению признаков без лексической информации вычисляет вектор признаков на основе статистических вхождений узбекских слов в корпус. То есть в процессе классификации не проводится лексический, грамматический или синтаксический анализ.*

**Annotation.** *In this study, we use two supervised machine learning techniques to identify sentence-level subjectivity: a Fuzzy Control System and an Adaptive Neuro-Fuzzy Inference System. Even though these approaches are widely used in pattern recognition, subjectivity analysis for Uzbek sentences has not been substantially researched on them. Without lexical information, our feature extraction approach computes a feature vector based on the statistical occurrences of Uzbek words in a corpus. That is to say, no lexical, grammatical or syntactical analysis is performed during the classification process.*

**Kalit so‘zlar:** *subyektivlikni aniqlash, sentiment tahlil, noaniq boshqaruv tizimi va adaptiv neyro xulosa chiqarish algoritmi, o‘zbek tili, berilganlar uchun alomatlarini aniqlash.*

**Ключевые слова:** *выявление субъективности, sentiment анализ, алгоритм нечеткой системы управления, узбекский язык, распознавание образов.*

**Key words:** *subjectivity detection, sentiment analysis, fuzzy control system algorithm, Uzbek language, pattern recognition.*

**Introduction.** In recent years, there has been a surge in interest in identifying and extracting subjective information from Web sites, such as opinions. Opinions are often subjective statements representing the opinions, evaluations, or emotions of persons. The goal of subjectivity detection is to ascertain

whether a given text expresses opinions (subjective) or offers facts (objective) [1, pp. 1153-1161]. Techniques for automated subjectivity analysis have been implemented in a variety of text processing and natural language applications. In a number of natural language processing applications, subjectivity detection is employed as a first filtering step to give more relevant data. Our research aims to build learning techniques for classifiers that can differentiate between subjective and objective texts. In this paper, we classify subjectivity at the sentence level using language-independent feature weighting. As a test issue, we used the “Uzbek cuisine” restaurant domain review subjectivity dataset that is stored to huggingface<sup>1</sup>.

**Main part.** Two different supervised machine learning approaches: a Fuzzy Control System and Adaptive Neuro-Fuzzy Inference System and applied to sentence-level subjectivity detection in a restaurant domain review. The presence or occurrence statistics within the corpus are used by the majority of language independent feature extraction techniques. We present one such technique that is simple to use, computationally efficient, and does not need any extra human annotation or lexical understanding. We use a subjectivity dataset, which contains 5000 subjective and objective processed phrases from restaurant domain reviews. Because our target lacks lexical expertise, we consider each word to be a code word. We do not mix verbs in various tenses, such as present and past (“qaror qilish” vs. “qaroq qilishdi”), nor nouns as single or plural in our algorithm (“gul” vs “gullar”). Instead, we regard them to be the various code terms.

*Listed below are some of the parameters:*

- $N$  is the number of classes (in our scenario,  $N=2$ : subjective and objective classes);
- $M$  is the number of unique words (terms) in the corpus;  $R$  is the number of observed sequences in the training process.
- $R$  is the number of sequences seen during the training procedure;
- $O^r = \{o_1^r, o_2^r, \dots, o_T^r\}$  are sentences from the training dataset, where  $T$  is the length of the  $r$ -th sentence,  $r = 1, 2, \dots, R$ ;
- $\mu_{i,j}$  explains the relationship between the  $i$ -th term and the  $j$ -th class ( $i = 1, \dots, M; j = 1, 2, \dots, N$ )
- $c_{i,j}$  is the frequency with which the  $i$ -th phrase appeared in class  $j$ ;
- $t_i = \sum_j c_{i,j}$  represents the number of occurrences of the  $i$ -th phrase in the corpus;
- The incidence of the  $i$ -th phrase in the  $j$ -th class.

$$\bar{c}_{i,j} = \frac{c_{i,j}}{t_i};$$

We provide a novel weighting parameter that influences system accuracy by taking the number of classes instead of the number of documents in the well-known IDF (Inverse-Document Frequency) calculation. We call it Pruned ICF, which is similar to IDF (Inverse-Class Frequency)

$$ICF_i = \log_2 \frac{N}{dN_i},$$

When  $i$  is a term,  $dN$  is the number of classes that include the term  $i$  and  $c_{i,j} > q$ , and where  $q$  is a constant

$$q = \frac{1}{\delta \cdot N}$$

The optimal value of  $\delta$  for the corpus examined is  $\delta = 1.4$ , which is determined experimentally.

The membership degree ( $\mu_{i,j}$ ) of words for relevant classes may be determined by experts or computed using analytic formulae. To avoid needing human annotation or lexical expertise, we determined the membership degree of each phrase using the following analytical formula:  $i = 1, \dots, M; j = 1, 2, \dots, N$ :

$$TF: \mu_{i,j} = \frac{\bar{c}_{i,j}}{\sum_{v=1}^N \bar{c}_{i,v}} \quad (1)$$

$$TF \cdot ICF: \mu_{i,j} = \frac{\bar{c}_{i,j} \cdot ICF_j}{\sum_{v=1}^N \bar{c}_{i,v} \cdot ICF_v} \quad (2)$$

**Fuzzy Control System for Detecting Subjectivity.** In the first step, we estimate the membership function using a statistical technique rather than expert knowledge. Then, using the back-propagation technique, we perform fuzzy operations and alter parameters. We now present our algorithm ( $r = 1, 2, \dots, R$ ).

1. Formulas (1)-(2) are used to compute the membership degree of words ( $\mu_{i,j}^r$ ) in the  $r$ -th sentence.

<sup>1</sup> <https://huggingface.co/Sanatbek/uzbek-restaurant-domain-reviews/tree/main>

2. Maximum membership level is determined with regard to courses for each term of the  $r - th$  term.

$$\begin{aligned} \bar{\mu}_{i,j}^r &= \mu_{i,j}^r, \\ j &= \arg \max_{1 \leq v \leq N} \mu_{i,v}^r, \\ i &= 1, \dots, M. \end{aligned} \quad (3)$$

3. Maxima means are computed for all classes:

$$\begin{aligned} \bar{\mu}_{i,j}^r &= \frac{\sum_{k \in Z} \bar{\mu}_{i,j}^r}{T_r}, \\ Z_j^r &= \{i: \bar{\mu}_{i,j}^r = \max_{1 \leq v \leq N} \bar{\mu}_{i,j}^r\}, \\ j &= 1, \dots, N. \end{aligned} \quad (4)$$

For the defuzzification procedure, we use the Center of Gravity Defuzzification (CoGD) approach. A fuzzy control model is used to train objective and subjective statements chosen according to classes. This is how the objective function is defined [2]:

$$E(y) = \frac{1}{2} \sum_{j=1}^N \left( \frac{\sum_{j=1}^N \bar{\mu}_j^r y_j}{\sum_{j=1}^N \bar{\mu}_j^r} - d_r \right)^2 \rightarrow \min_{y \in R^N}, \quad (5)$$

$y = (y_1, y_2, \dots, y_N)$  desired output. This function's partial derivatives are computed using the following formula:

$$\frac{\partial E(y)}{\partial y_t} = \sum_{r=1}^R \frac{\bar{\mu}_j^r}{\sum_{j=1}^N \bar{\mu}_j^r} \left( \frac{\sum_{j=1}^N \bar{m}_j y_j}{\sum_{j=1}^N \bar{\mu}_j^r} - d_r \right), t = 1, 2, \dots, N.$$

Using the optimum values of  $y^*$ , the conjugate gradient approach minimizes function (5). The index of the classes gained in the result is shown by rounding  $\bar{y}$ :

$$\bar{y} = \frac{\sum_{j=1}^N \bar{\mu}_j^r y_j^*}{\sum_{j=1}^N \bar{\mu}_j^r}. \quad (6)$$

Acceptance technique (s):

$$s = \begin{cases} i_s \in I, & \text{if } \bar{y} \in (i_s - \Delta_1, i_s + \Delta_1) \\ \text{reject,} & \text{otherwise} \end{cases}$$

where  $i_s$  is the proper class index and  $I = 1, 2, \dots, N$ . Here,  $\Delta_1 \in [0; 0.5]$  is the major quantity influencing dependability of system? It is simple to determine which feature vector produces the greatest results for FCS. Table 1 displays the average accuracy of FCS based on (1)-(2) features in the unrestricted scenario over tenfold cross validation. It should be noted that these findings are dependent on the classification technique and may change for various classifiers.

Features	Accuracy (%)
TF	89.87
TF · ICF	91.3

Table 1: FCS results based on TF and TF · ICF characteristics.

We also examined FCS based on Delta TFIDF characteristics [3]. As the DeltaIDF weighting coefficients for all classes are identical, the use of DeltaIDF weighting has no effect on the FCS's precision. As seen in Table 1., the accuracy of the approach rises when pruned ICF weighting is used. Table 2 displays the results of subjectivity detection by FCS with various  $\Delta_1$  values based on TF · ICF. It can be observed that the rejection rate for  $\Delta_1 = 0.5$  is 0.01 percent. During testing, 0.01% of the sentences include these phrases, which after ICF pruning becomes 0 and the system rejects these sentences.

	Correct (%)	Rejection (%)	Error(%)
$\Delta_1 = 0.3$	76.41	20.86	2.73
$\Delta_1 = 0.4$	85.11	10.14	4.75
$\Delta_1 = 0.5$	91.3	0.01	8.69

Table 2. Average results of 10 folds cross validation accuracy of FCS using TF · ICF feature with varying alpha values.



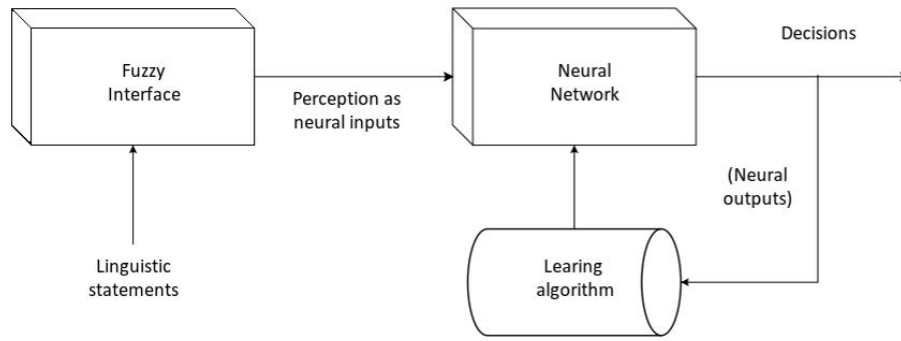

**Figure 1. The structure of MANN in ANFIS.**

**Detecting subjectivity using an Adaptive Neuro Fuzzy Inference System.** Fig. 1 depicts the basic framework of the Adaptive Neuro Fuzzy Inference System. As a result of linguistic assertions, the fuzzy interface block offers a vector input to a Multilayer Artificial Neural Network (MANN) [4]. In the first step, we employed statistical estimate of term membership degree using (2) rather than linguistic claims. We then used fuzzy operations (3) and (4).

MANN was applied to the fuzzyfication operation's output. The neural network input vector is derived from the fuzzyfication operation output vector (fig. 2). The outputs of MANN are used as indices of sentence-appropriate classifications. The backpropagation method is used to train MANN.

We provide two stipulations for the acceptance decision:

1.  $\bar{y}_k \geq \Delta_2$ ,
2.  $\bar{y}_k - \widetilde{y}_p \geq \Delta_3$ ,

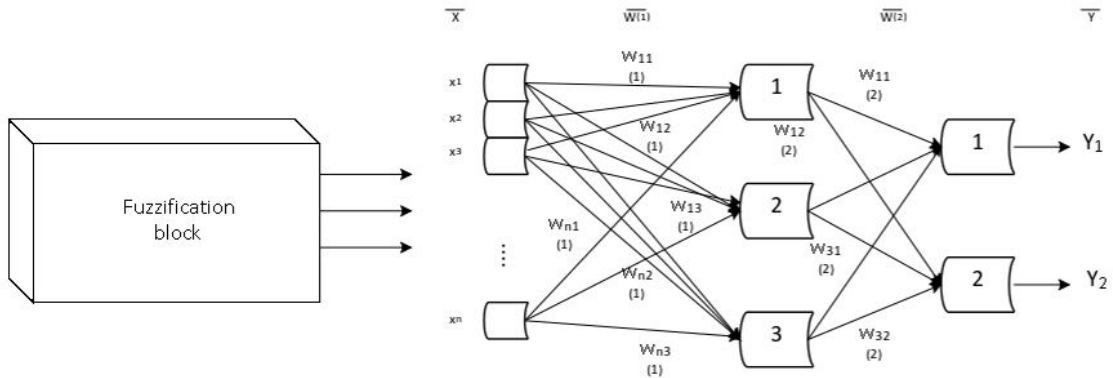

**Figure 2. The structure of MANN in ANFIS.**

there,  $y$  is the output vector of MANN, and  $\bar{y}_k$  and  $\widetilde{y}_p$  are two consecutive maximal elements of  $y$ , i.e.

$$\bar{y}_k = \max_{1 \leq i \leq N} y_i, k = \text{arg} \max_{1 \leq i \leq N} y_i$$

$$\widetilde{y}_p = \max_{1 \leq i \leq k-1; k+1 \leq i \leq N} y_i.$$

Table 3 displays the findings of ANFIS's identification of subjectivity in restaurant domain reviews using various  $\Delta_2$  and  $\Delta_3$  values.

	Correct (%)	Rejection (%)	Error(%)
$\Delta_2 = 0.8, \Delta_3 = 0.5$	76.66	18.84	2.5
$\Delta_2 = 0.5, \Delta_3 = 0.8$	85.77	8.62	5.61
No restriction	91.66	0.01	8.33

**Table 3. The average results of a tenfold cross validation accuracy ANFIS based on  $TF \cdot ICF$  for detecting subjectivity in restaurant domain reviews.**

ANFIS has a greater accuracy (91.66%) than FCS (91.3%) at the expense of requiring extra variables in the intermediate layer of the neural network.

**Conclusion.** We have defined and implemented two distinct classification system architectures, FCS and ANFIS, to the identification of sentence-level subjectivity in a database of restaurant domain reviews. We have particularly shown how to train and evaluate these approaches for objective or subjective categorization of texts. The objective of the study was to develop procedures that did not need linguistic expertise and were thus applicable to any language. The feature extraction procedure is a crucial component of these approaches. Without language-specific limitations, we focused on the study of useful aspects that increase the accuracy of the systems. As a consequence, a unique “Pruned ICF Weighting Function” with a parameter determined particularly for the subjective data set was developed.

When comparing the present system to others, it is important to note that language understanding does enhance accuracy. Since we do not utilize such information, our findings should only be compared to other techniques with comparable limitations, such as those that evaluate features based on bags of words on the same data set. Studies by Pang and Lee (2004) as well as Martineau and Finin (2009). On the same data set, Pang and Lee claim a 92% classification accuracy for sentence-level subjectivity using Naive Bayes classifiers and a 90% classification accuracy using SVMs. Using the SVM Difference of TFIDFs, Martineau and Finin (2009) showed 91.26 percent accuracy. FCS (91,3 %) and ANFIS (91,7 %) have comparable outcomes as of this moment. Nevertheless, our provided techniques have certain benefits. FCS is the quickest algorithm among supervised machine learning techniques since function(5) is minimized exclusively with regard to  $(y = (y_1, y_2, \dots, y_N))$  (in the given issue  $N=2$ ).

#### References:

1. C.Lin, Y.He, R.Everson. «Sentence Subjectivity Detection with Weakly-Supervised Learning». Proceedings of 5th International Joint Conference on Natural Language Processing, pp. 1153–1161, 11, 2011.
2. A.Mogadala, V.Varma. «Language Independent Sentence-Level Subjectivity Analysis with Feature Selection,» Proceedings of the 26th Pacific Asia Conference on Language, Information, and Computation, pp. 171 – 180, 11, 2012.
3. J.Martineau, T.W.Finin. «Delta TFIDF: An Improved Feature Space for Sentiment Analysis», ICWSM, 2009.
4. R.Fuller, Neural Fuzzy Systems, Springer Charm, 1995.
5. B.Pang, L.Lee, «A Sentimental Education: Sentiment Analysis Using Subjectivity,» Proceedings of ACL, pp. 271 – 278, 2004.
6. G.Murray, G.Carenini. «Predicting Subjectivity in Multimodal Conversations,» Proceedings of the 2009 Conference on Empirical Methods in Natural Language Processing, pp. 1348–1357, 8, 2009.
7. S.Mukund, R.Srihari. «A Vector Space Model for Subjectivity Classification in Urdu aided by Co-Training,» Coling 2010: Posters, pp. 860 – 868, 8, 2010.
8. J.Martineau, T.Finin. Delta TFIDF: An Improved Feature Space for Sentiment Analysis, 2009.
9. G.Grefenstette Y.Q., D.A.Evans, J.G.Shanahan. «Validating the Coverage of Lexical Resources for Affect Analysis and Automatically Classifying New Words along Semantic Axes,» Computing Attitude and Affect in Text: Theory and Applications, pp. 93–107, 2006.
10. F.Benamara, B.Chardon, Y.Mathieu, V.Popescu. «Towards Context-Based Subjectivity Analysis,» Proceedings of 5th International Joint Conference on Natural Language Processing, pp. 1180 – 1188, 11, 2011.

**Jumamuratova Ramiza Adilmuratovna (PhD, doc.),  
Urazimbetova Gozzal Karamatdinovna (Assistant teacher),  
(Karakalpak State University, Theory and practice of translation department)  
THE ART AND PROBLEMS OF POETIC TRANSLATION**

*Annotatsiya.* Ushbu maqolada she’rni tarjima qilishda tarjimon duch keladigan asosiy qiyinchiliklar (masalan, ritm, qofiya va she’rning butun taassurotini uzatish) ko’rib chiqiladi va ularning har birini yengib o’tishning muayyan usullari taklif etiladi. Ammo shuni ham ta’kidlash joizki, har bir davr, har bir millat, har bir madaniyat she’r tarjimasi muammolarini o’ziga xos tarzda hal qilganligi sababli, she’riy tarjimaning qat’iy me’yorlarini haligacha belgilab bo’lmaydi. Ko’pgina tilshunoslar she’r tarjimasining ko’p hollarda qo’llanilishi mumkin bo’lgan yechimlarni topishga harakat qilishgan. She’rni tarjima qilishning ba’zi strategiyalari tavsiflangan, chunki she’riy tarjima har doim subyektiv deb hisoblangan va

ko'rib chiqiladi va har bir holat alohida ko'rib chiqilishi kerak. Maqolada she'r tarjimasiga mustaqil va bo'yusuvchi kabi yondashuvlar ham muhokama qilinadi va tarjimon har doim qaysi birini tanlashga majbur bo'ladi.

**Аннотация.** В статье рассматриваются основные трудности, с которыми сталкивается переводчик при переводе стихов (таких, как передача ритма, рифмы, всего впечатления от стихотворения), и предлагаются пути преодоления каждой из них. Однако важно также отметить, что из-за того, что каждая эпоха, каждый народ и каждая культура решают проблемы перевода поэзии по-своему, установить твердые стандарты поэтического перевода пока невозможно. Многие лингвисты пытались найти решения, которые можно было бы использовать во многих случаях поэтического перевода. Дано описание некоторых стратегий перевода поэзии, поскольку поэтический перевод всегда считался и будет считаться субъективным, и каждый случай необходимо рассматривать индивидуально. Также в статье рассматриваются такие подходы к переводу поэзии, как самостоятельный и подчиненный, причем переводчику всегда приходится выбирать, какому из них следовать.

**Annotation.** This paper deals with the main difficulties the translator faces while translating poetry (such as transfer of rhythm, rhyme, and of the whole impression of the poem), and suggests certain ways to overcome each of them. However, it is also important to mention that because of the fact that every epoch, every nation, and every culture solve the problems of translating poetry in their own way, it is still impossible to establish firm standards of poetic translation. Many linguists have tried to find solutions, which could be used in many cases of poetry translation. Description is given of some strategies to translate poetry as poetic translation has always been and will be considered as subjective, and each case has to be considered individually. The article also discusses such approaches to the translation of poetry as independent and subordinate, and the translator always has to choose, which one to follow.

**Калим сўзлар:** she'riy tarjima, qofiya, metr, ritm, bo'sh misra, erkin bayt, bayt, she'r.

**Ключевые слова:** поэтический перевод, рифма, размер, ритм, белый стих, свободный стих, строфа, поэзия.

**Key words:** poetic, rhyme, rhythm, verse, blank verse, free-verse, stanza, poetry.

Nowadays, translation studies, especially the translation of literary texts, is one of the most relevant topics in our society. Poetic translation has existed for many centuries. But there have always been different opinions, various principles, and translation techniques too. Poetic translation is one of the most effective ways to render the contents of a poem into another language. As a rule, the essential elements of the poems are rhyme, rhythm and verse (depending on the type of the poem). If the original contains them, the translator should try to convey all these components of the verse. However, it is still a controversial question whether it is necessary to retain all of them. There are two approaches to the translation of poetry: independent and subordinate.

The aim of the independent approach is to convey the mood and the beauty of the verse, with no attention to the form of the original. The main task of this approach is to make the reader feel emotions contained in the poem and convey the form of the piece of poetry with great accuracy. This translation technique involves not only preservation of the verse, stanza, and metrics of the poem, but also the order and type of the rhymes, especially its melodies and sounds. It is worth mentioning that the poem can sometimes be translated in prose. It can mostly be used for translation of songs, or when the idea of the author is so important that the form of its expression is not that relevant. Poems can also be translated using blank verse. In this case the translator tries to retrain only the original verse without saving rhymes. Nevertheless, this technique requires that the translator should possess certain poetical skills. In fact, poetic translation implies a creation of a poetic text corresponding to the original in meaning, form and its poetic properties, which uses all the elements typical for a poetic work, including rhyme, if any.<sup>1</sup>

This type can be considered the most complicated form of literary translation of the text, as it requires that the translator should have not only talent for literature and ability to write poetry, but also the ability to accommodate the original meaning, idea and even literary techniques in the poetic form of another language. The greatest challenge of the poetic translation is transferring the structure of the poetic text, which requires use of rhymes and a certain verse. It is the poetic structure that brings so many difficulties when creating a perfect «reflection» of the original in another language. The fact is that the

<sup>1</sup> Гачечиладзе Г.Р. Стихосложение и поэтический перевод (фрагмент). Поэтика перевода. Сб.ст., сост. С. Гончаренко. М., "Радуга", 1988, с. 89.

language of translation and cultural references may differ significantly from those contained in the source language, both in style and language constructions, and that sets the task for the translator to change the author's ideas and images so as to adapt them to the form of the target language.<sup>1</sup>

When a translator works on poems, first of all, they have to decide whether the poetic verse and structure of the rhymes correspond to the original. If the translator decides to change the structure of the verse, it is necessary to determine which structure to prefer, while it is necessary to take into account the semantic content of the poem, that is, the external form should be close to the implications contained therein. The main difficulty in poetic translation is to combine the original meaning with the necessary form, and it should be mentioned that exact and literal translation in this case is very rare. The main emphasis should be placed on the transfer of the main idea and the mood of the original. One of the most difficult issues in translation theory and practice is to recreate the rhythm of the original.<sup>2</sup> Some linguists argue that the correct transfer of rhythmic features in most cases is impossible, since the nature of the source and the target languages is different, so most translators have to transfer only the general rhythm, and the intonation of the original with fairly free deviations from its meter. Besides, one of the most difficult problems to solve in poetic translation is the problem of rhyme. V.V.Nabokov, in the article «The Art of Translation», describes this problem as: «Mg-no-vain-yay» has over two thousand Jack-in-the-box rhymes popping out at the slightest pressure, whereas I cannot think of one to «moment».<sup>3</sup>

The translator even can keep the same type of rhyme as in the original poem, but this raises another problem because different types of rhymes are perceived quite differently by native and non-native speakers. It is known, for example, that one of the reasons, which caused the English-speaking readers' misunderstanding of the I.Brodsky's poems translated by the author, was his desire to keep the exact rhyme, which is common in Russian poems, but rare in English.<sup>4</sup> The English readers associated such poems either with the poetry of the 19th century, or with comics and poetry for children. However, some languages contain no rhyme in poetry at all. An example is modern poetry in English. In this case, you do not need to create a rhyme in the translation. On the other hand, it is important to think about the author's style. The difficulty is that for the successful transfer of the author's style account should be taken not only of phonetic features (alliteration, assonance, onomatopoeia, etc.), or of the so-called «music of verse», but also of the characteristic features of the era, national and social identity. In particular, I. Kashkin insists on preserving the image system through a reasonable interpretation of the author's will to achieve maximum proximity to the original work.<sup>5</sup> So, the emphasis is on the fact that the translator should possess deep knowledge of general culture, as well as of the main works of the particular poet/ poetess and their significance for the culture as a whole. The main requirement here is the need to pre-serve aesthetic completeness and visual means of the original.

To sum up, it can be concluded that the complexity of poetic translation is mainly due to the specifics of the poetic text, in which the figurative basis and form are directly related to the culture and to the peculiarities of the language structure. We all know Umberto Eco's quotation that translation is the art of failure. The question is whether it is preferable to sacrifice elements of content or elements of form for its sake.

---

<sup>1</sup> Гончаренко С.Ф. Художественный перевод как межкультурная коммуникация. Москва, 1999, с. 137.

<sup>2</sup> Гальперин И.Р. Очерки по стилистике. Издательство литературы на иностранных языках, М., 1958, с. 97.

<sup>3</sup> Искусство перевода (Владимир Набоков). Омилия. Международный литературный клуб (электронный ресурс). URL: <https://omiliya.org/article/iskusstvo-perevoda-vladimir-nabokov.html> (дата обращения: 16.01.2019).

<sup>4</sup> Казакова Т.А. Художественный перевод. Теория и практика. Учебник, Санкт-Петербург, 2006, с. 266.

<sup>5</sup> Учебник для студентов лингвистических вузов и факультетов иностранных языков. М., АСТ, Восток-Запад, 2007, с. 156.

## MUALLIFLARGA ESLATMA

1. Maqola Times New Roman shriftida yozilishi lozim. Shrift hajmi – 14, qator oralig‘i – 1,5, hoshiya chapda 3 sm., yuqori va pastda 2,5 sm., o‘ngda 1,5 sm. bo‘lishi kerak.
2. Maqolada muallif(lar)ning ism-familiya va otasining ismi to‘liq yozilishi, muallif ilmiy unvoni va darjasi, telefon raqami, e-maili sarlavhadan oldin ko‘rsatilgan bo‘lishi lozim.
3. Har bir maqolada o‘zbek, rus va ingliz tillarida muallifning ism-familiyasi otasining ismi, maqolaning sarlavhasi, annotatsiya va kalit so‘zlar bo‘lishi shart.
4. Maqola tahrir hay‘ati a‘zosi tavsiyasi (taqrizi) va ekspertlar xulosasi bilan qabul qilinadi. Taqriz hamda ekspert xulosasi elektron shaklda ham qabul qilinadi. Bunda taqriz va ekspert xulosasi faqat kompyuterda rangli skanyer qilingan bo‘lishi kerak.
5. Har bir maqolada muammoning qo‘yilishi, materialning nazariy-metodologik va uslubiy jihatdan puxtaligi, manbalarning ishonchligi, muammo, xulosa, taklif va tavsiyalarning asosligiga e‘tibor berilishi kerak.
6. Maqolada foydalanilgan asosiy adabiyotlar ro‘yxati keltirilishi lozim.
7. Maqolalar hajmi kamida 0,25 bosma tabaqdan (40000 belgi, probellar bilan bir bosma tabaq hisoblanadi) iborat bo‘lishi kerak.
8. Tahririyatga kelgan fayllar mualliflarga qaytarilmaydi.
9. Tahririyat maqolani qisqartirish va tahrir qilish huquqiga ega.
- 10. O‘zbek tilidagi maqolalar faqat lotin alifbosada qabul qilinadi.**
11. Mualliflar jurnalda e‘lon qilinadigan maqolalari uchun Urganch davlat universitetining rivojlantirish jamg‘armasining quyidagi hisob raqamiga pul o‘tkazishlari mumkin.

*Manzili: H. Olimjon ko‘chasi, 14-uy.*

*Telefon (0362) 224-66-01; e-mail: ilmsarchashmalari@umail.uz*

Sh/hr: 400110860334017094100079001

INN: 201651846 OKONX: 92110

Moliya vazirligi g‘aznachiligi

h/r: 2340 2000 3001 0000 1010

Bank: Markaziy bank Toshkent shahar Bosh boshqarmasi XKKM

INN: 201122919 MFO: 00014

To‘lov maqsadi – “Ilm sarchashmalari” jurnaliga maqola uchun

Jurnalning 1 sahifasi 40.000 so‘m.

1 ta jurnal 40.000 so‘m.

**Izoh:** Maqolalarning chiqish muddati jo‘natilgan paytidan 3 oy ichida.

### HURMATLI JURNALXONLAR!

“Ilm sarchashmalari” jurnaliga 2023-yil uchun obuna davom etmoqda.

Siz “O‘zbekiston pochta” ochiq aksiyadorlik jamiyatining viloyat filiallari, “Matbuot tarqatuvchi” sho‘ba korxonasi, bundan tashqari, “Ilm sarchashmalari” jurnali tahririyati orqali jurnalimizga obuna bo‘lishingiz mumkin.

Jurnal har oyda bir marta nashr qilinadi. Jurnalning nashr indeksi 1072.

Agar ko‘rsatilgan hisob raqamiga jurnal obunasi uchun pul o‘tkazsangiz:

● jurnalning bir yillik obuna bahosi – 540 000 so‘m;

● 6 oyga – 270 000 so‘m;

● 3 oyga – 135 000 so‘m.

Bunda tahririyat obunachilarga jurnalning har sonini shu belgilangan narxda yetkazib berishni o‘z zimmasiga olmaydi.

Obuna bo‘yicha murojaat uchun telefonlar: +998919154555; +99899-348-13-35;

(0362) 224-66-01; e-mail: ilmsarchashmalari@umail.uz, ilmsarchashmalari@mail.ru

## MUNDARIJA

### FIZIKA-MATEMATIKA

Umirqulova Gulhayo Husniddin qizi. Panjaradagi uch zarrachali sistema gamiltonianiga mos kanal operatorlar.....	3
Shotemirov Yo'ldosh Safarovich. Ikki zarrachali shryodinger operatori xos sonlari uchun yuqori baholar...	7
Alinazarova Maxfuza Alisherovna, Toshtanxo'jayev Xayrullo Ma'murxon o'g'li. GAAS asosidagi lazer materiallarini suyuq fazali epitaksiya usuli yordamida olinishi.....	12
Igamqulova Zilola Murodovna, Taylanov Nizom Abdurazzakovich. Harorat va yorug'lik muhiti parametrlarining o'zgarishiga qarab elektr o'tkazish jarayonlarini modellashtirish.....	16
Нуштаева Озода Хасиловна. Методика определения параметров изогнутых волокон.....	18
Азаматов Азизбек. Интегрирование системы Каупа-Буссинеска методом обратной задачи рассеяния.....	23
Bobokhon Mamurov. Regularity of a Non-Volterra Quadratic Stochastic Operator on the 2d Simplex.....	29

### FALSAFA

Абдуллаева Хулкар Рахматуллаевна. Эпистемологиянинг ахлоқий жиҳатлари.....	32
Арзиев Руслан Арисланбаевич. Ижтимоий онг ва ижтимоий фикрнинг диалектик боғлиқлиги.....	35
Валиев Лочин Азаматович. Г'ҳошнинг идеал шахс ғояси билан комил инсон ғояларининг қиёсий таҳлили.....	38
Aburaxmonov Alimardon Abdusalomovich. Ekologik mas'uliyatni rivojlantirishda axloqiy qadriyatlarining ijtimoiy ahamiyati.....	41
Abdullayeva Firuza Sharipovna. Muhammad Nosiriddin Tusiyning falsafiy qarashlarida jinoyat va jazo masalalari.....	44

### TILSHUNOSLIK

Абдувахабова Махина Азатовна. Нарраторлар услубини ифодаловчи ташқи ва ички тил воситалари.....	47
Имяминова Шухратхон. Фразеологиянинг тилшуносликдаги ўрни.....	50
Юнусова Баҳора Ахтамжоновна. Комбинатор тилшуносликнинг шаклланишида структурализмнинг ўрни.....	53
Berdiyeva Go'zal Nizomjon qizi. Temporallikning referensial xususiyatlari.....	56

### ADABIYOTSHUNOSLIK

Abdusalamova Lobar Akbar qizi. Odorizmlar – hid ifodalovchi leksik birliklar nazariy adabiyotshunoslikning o'rganish obyekti.....	59
Шарипова Нигора. “Хамса” илк дostonлари структурасида муножотнинг ўрни.....	61
Satimova Shahnoza Maxmudovna. O'zbek xalq ertaklarining shakllanishi va turlari xususida ba'zi mulohazalar.....	64
Mizrabova Jeren Ismailovna. Uilyam Shekspir uslubidagi kalamburning o'rni va o'ziga xosligi.....	67

### PEDAGOGIKA

Сабиров Сардор Жуманазарович. Бошланғич синф ўқувчиларида моделлаштириш кўникмасини шакллантириш – ижтимоий-педагогик зарурият.....	70
Сирождинова Ирода Махаммадовна. Таълимнинг замонавий парадигмаларида лойиҳа технологияларининг роли.....	72
Гилижова Арзигул Маметмиратовна. Касбий-амалий жисмоний тарбиянинг педагогик мазмун-моҳияти.....	75
Muminova Dilafro'z Akbaraliyevna. Kitobxonlik ko'nikmalarini rivojlantirishning innovatsion texnologiyalari.....	80
Eshmanov Otabek Usanovich. Zamonaviy universitetlarda bo'lajak qishloq xo'jaligi soha mutaxassislarining kasbiy faoliyatga tayyorgarligini rivojlantirish.....	82
Ashirova Anorgul Ismoilovna, Allaberganova Muyassar Rimberganovna, Ollaberganova Muyassar Davlatboy qizi, Ravshanqulov Abbas Ravshanqul o'g'li. Elektron ta'lim resurslarini tayyorlashda infografikaning roli.....	86
Sherboboyev Xurshid Baxtiyorovich. Умумтаълим мактабларида информатикадан замонавий таълим беришнинг асосий йўналишлари.....	89

<b>Xayitov Bahodir.</b> Matematika o'qitishda innovatsion texnologiyalardan foydalanish.....	91
<b>Jumaniyozova Muhabbat Xo'sinovna.</b> Boshlang'ich sinfda o'quvchilar nutqini o'stirishda qayta hikoyalashdan foydalanishning metodik jihatlari.....	94
<b>Raximova Shoira.</b> Matematik ertaklarni o'rganish orqali boshlang'ich sinf matematika darslarining integratsiyalashuvi.....	97
<b>Xasanova Xurshida.</b> Kimyo fanini o'qitish jarayonini takomillashtirishda steam yondashuvidan foydalanish.....	100
<b>Нуруллоев Фируз.</b> Бўлажак информатика ўқитувчиларининг касбий-методик тайёргарлигини такомиллаштиришда илмий ижоддан фойдаланиш.....	103
<b>Mamatqulov Xurshid Abdurashidovich, Abdullaeva Dilbar Alimbaevna.</b> Xorijiy tillar bo'yicha kasbiy kompetentlikni rivojlantirishning axborot-metodik tizimi.....	108
<b>Джураев Акмал Раззокович, Шадыева Нигора Шариповна.</b> Совершенствование электронного программного и методического обеспечения учебного процесса по профильным предметам.....	111
<b>Eshankulova Nargiza Hayitmuratovna, Sharipova Arofat.</b> Applying Authentic Materials for Developing Intercultural Communicative Competence in Teaching.....	115
<b>Arslonbekovna Rano.</b> Cooperative Writing through Google Docs.....	118

### ILMIY AXBOROT

<b>Исмоилова Нодирабегим Усмонжон кизи.</b> Ўхшатиш амалиётининг заруратига доир.....	121
<b>Bekchanov Shukurla Kurbanbayevich.</b> O'zbek tili matnlarida nomuhim so'zlarni aniqlash metodlari.....	126
<b>Содиқова Шохида Мархабаевна, Эрийгитова Лобар Қодировна.</b> Шанхай ҳамкорлик ташкилоти доирасида таълим ва маданият соҳасидаги мулоқот.....	131
<b>Кдырбаева Гулзира Курбанбаевна.</b> Маданият ва тил муносабатларининг олам мифологик манзарасидаги воқелантирувчилари.....	133
<b>Babayeva Maya Amangeldiyevna.</b> Turkman tilidagi o'zlashma so'zlarning etimologik va semantik xususiyatlari.....	138
<b>Рўзиев Яраш Бозорович.</b> Рус тилида кўчирма ва ўзлаштирма нутқ.....	141
<b>Mayliyeva Gulmira Bahramovna.</b> Ingliz tilida sifatning semantik-funksional xususiyatlari.....	145
<b>Усенова Қизларгул Убайдуллаевна.</b> Қорақалпоқ тилидаги этнографизмларнинг айрим лексик-семантик турлари ҳақида.....	147
<b>Muydinova Arofatoy Urinovna.</b> Muvashshahning tarixiy ildizlariga doir ba'zi mulohazalar.....	149
<b>Atajanova Nilufar Fayzullayevna.</b> Xorazmlik shoirlar ijodidagi ba'zi folklor an'analari xususida.....	153
<b>Sulaymanova Dilnoza Hamzayevna.</b> Uilyam Vordsvord she'riyatida ishq va tabiat mavzusi talqini.....	158
<b>Абдурахмонова Ҳилола Рахматуллаевна.</b> Ўзбек ва рус тиллари мақоллари қиёсий таҳлили.....	162
<b>Alimov Ulug'bek.</b> An'anaviy ta'limda kompyuterda vizuallashtirish didaktik tamoyillarni amalga oshirishning metodik tahlili.....	166
<b>Xayrullayev Dilshod Baxritdinovich.</b> Axborot va kompyuter texnologiyalari asosida talabalarni boshqarish metodikasini takomillashtirish.....	169
<b>Суннатов Нурали Бекмуродович.</b> Таълим инновацион ўзгартиришда назария ва амалиёт мезонлари.....	173
<b>Тоҳирова Шахноза.</b> Слово как центральное звено в системе языка.....	176
<b>Сапаева Хилола, Довлетов Шукурулла.</b> Прагматические свойства заимствованной лексики на материале романа с.минаева "Duxless".....	179
<b>Искандарова Нодира Бахрамбековна.</b> Интерпретация восточной темы в теоретических трудах немецких и русских ученых.....	182
<b>Сеитова Зухрагон Пиржановна.</b> Вопросы самоидентификации женщин в социологическом измерении.....	185
<b>Matlatipov Sanatbek G'ayratovich, Rajabov Jaloliddin Shamsuddin o'g'li.</b> Subjectivity Detection for Uzbek Language Sentences.....	190
<b>Jumamuratova Ramiza Adilmuratovna, Urazimbetova Gozzal Karamatdinovna.</b> The Art and Problems of Poetic Translation.....	194

# “ILM SARCHASHMALARI”

Urganch davlat universitetining ilmiy-nazariy, metodik jurnali

Muharrir **Ro‘zimboy Yo‘ldoshev**  
Texnik muharrir **Sherali Yo‘ldoshev**  
Musahhihlar: **Турьмова Тамара,**  
**Aybek Kalandarov**  
Ushbu songa mas’ul **Uchqun Qutliyev**

Terishga berildi: 21.11.2022  
Bosishga ruxsat etildi: 30.11.2022.  
Ofset qog‘ozi. Qog‘oz bichimi 60x84 1/8.  
Rizograf bosma usuli. Tayms garniturası.  
Adadi 200. Bahosi kelishilgan narxda.  
Buyurtma №. 47  
Hisob-nashriyot tabag‘i 25  
Shartli bosma tabag‘i 23  
UrDU matbaa bo‘limida chop etildi.

UrDU matbaa bo‘limi matbaa faoliyatini boshlagani  
haqida vakolatli davlat organini xabardor qilish to‘g‘risidagi  
Tasdiqnoma (№3802-835f-ad22-c709-fbd1-1129-1986)  
asosida faoliyat yuritadi.

Manzil: 220110. Urganch shahri, H.Olimjon ko‘chasi, 14-uy.  
Telefon/faks: (0362)-224-66-01;  
e-mail: [ilmsarchashmalari@umail.uz](mailto:ilmsarchashmalari@umail.uz)  
[ilmsarchashmalari@mail.ru](mailto:ilmsarchashmalari@mail.ru)  
Veb-sayt: [www.ilmsarchashmalari.uz](http://www.ilmsarchashmalari.uz)  
Telegram: <https://t.me/ilmsarchashmalari>